



# VENICE SYSTEM



**AVVOLGIBILI IN ALLUMINIO A STECCHE ORIENTABILI**  
ALLUMINIUM ROLLING SHUTTER WITH ADJUSTABLE SLATS

10-23

**TAVOLE SINOTTICHE**  
SYNOPTICAL TABLES

24-30

**MOTORIDUTTORI E AUTOMATISMI**  
TUBULAR MOTORS AND CONTROLS

31-54

**AVVOLGITORI**  
STRAP COILERS

55-59

**RULLI - PULEGGE - CALOTTE - RIDUTTORI**  
OCTAGONAL TUBES - PULLEYS - CAPS - STRAP REDUCTION GEARS

60-64

**SUPPORTI E CUSCINETTI**  
SUPPORTS, BEARINGS AND BUSHINGS

65-70

**GUIDACINGHIA - TAPPI D'ARRESTO - RULLINI DI RINVIO - CATENACCIOLI**  
STRAP GUIDES - STOPPERS - GUIDE ROLLERS - BOLTS

71-72

**ARGANI AD ASTA E ACCESSORI - MOLLE DI COMPENSAZIONE**  
HAND CRANK GEARS AND FITTINGS - ASSIST SPRINGS

73-83

**FIANCHI E PROFILI IN ALLUMINIO PER CASSONETTI - ACCESSORI**  
ALUMINIUM END CAPS AND PROFILES FOR ROLLING SHUTTER HOUSING BOXES - ACCESSORIES

84-86

**INFORMAZIONI TECNICHE MOTORIDUTTORI E AUTOMATISMI**  
TECHNICAL INFORMATION FOR MOTORS AND CONTROLS

87-95

**ISTRUZIONI DI MONTAGGIO**  
ASSEMBLY INSTRUCTIONS

96-99

**INDICE PER CODICE**  
PART NO. LIST

100-101

**CONDIZIONI GENERALI DI VENDITA**  
GENERAL CONDITIONS OF SALE

102-107

*Luminosità e  
temperatura ottimali  
in tutti gli ambienti*

*Perfect light and  
temperature in all  
your rooms*





Avvolgibile  
in alluminio a  
stecche orientabili  
con motore  
elettronico

VENICE SYSTEM  
è un sistema per  
gestire i raggi solari  
negli ambienti interni,  
orientando l'angolazione  
delle stecche in base  
alle esigenze.

S'installa come  
un avvolgibile  
tradizionale risultando  
particolarmente indicato  
nelle ristrutturazioni.

Coniuga la funzionalità  
e la sicurezza  
dell'avvolgibile con  
il comfort luce della  
veneziana, integrandosi  
con i serramenti  
esistenti.

#### I vantaggi

Installazione rapida su  
strutture esistenti.

Regolazione delle  
stecche a 90°.

La movimentazione  
controllata delle stecche  
viene perfettamente  
gestita dal motore  
elettronico con  
telecomando.

L'avvolgibile può essere  
movimentato anche da:

- Motore meccanico con telecomando
- Argano
- Avvolgitore manuale.

Dispositivo di blocco  
lamelle con oscuramento  
laterale (a richiesta).

Aluminium  
rolling shutter  
with adjustable  
slats and an  
electronic motor

VENICE SYSTEM is  
a system to manage  
sunlight indoors by  
orienting the slats  
to the desired angle  
depending on the  
situation.

It is installed like any  
other roll-up system;  
specially suited to  
remodelling works.

It combines the  
practicality and safety  
of a roll-up system with  
the comfort and light of  
a Venetian blind, while  
blending with existing  
structures.

#### Advantages

Quick to install in  
already existing  
structures.

90° adjustable slats.

The rolling shutter can  
be also moved by:

- Mechanical motor with remote control
- Hand crank gears
- Strap coilers in combination with strap reduction gears

Slat locking device with  
lateral shading (upon  
request).



VENICE



*Dispositivo di blocco lamelle con oscuramento laterale (a richiesta).*

*Slat locking device with lateral shading (upon request)*

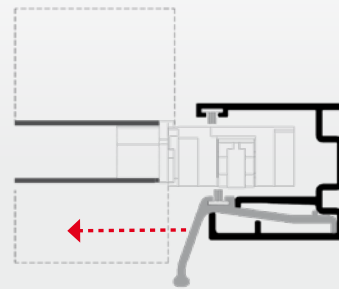
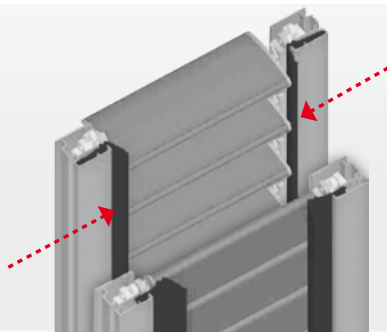

## Motori con fine corsa elettronico a tre fine corsa

Impostazione dei finecorsa durante l'installazione semplice e veloce da radiocomando. Funzione di orientamento stecche per i nuovi avvolgibili orientabili. Arresto automatico del motore durante la salita in caso di avvolgibile bloccato. Funzione di "RESET" semplice e veloce utilizzando solo il telecomando.

## Motors with three electronic limit switches

Simple and quick setting of limit switches upon installation, via radio control. New orientable rolling shutters come with slat orientation function. Automatic motor stop when rolling up in case the rolling shutter is jammed. Easy and quick motor RESET by means of a remote control.



Trasmittitore | Transmitter









**STAFER** MADE IN ITALY  
**V6.RX.E-15/13** 190mm 13rpm  
 230Vac 50Hz  
 125W 0,55A  
 class H IP 44 4min  
 CE

**STAFER** MADE IN ITALY  
**V7.RX.E-80/12** 80mm 12rpm  
 230Vac 50Hz  
 375W 1,70A  
 class F IP 44 4min  
 CE  
**ATTENZIONE**  
 NON COLLEGARE IN PARALLELO  
 NEUN AL THE MOTORE  
 NON USARE IL CORDONE  
 PER IL MONTAGGIO  
 PER IL MONTAGGIO USARE IL CORDONE  
 PER IL MONTAGGIO USARE IL CORDONE

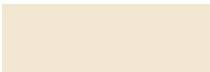

Colori e finiture | Finishes and colors

ALLUMINIO ALUMINIUM	70		Grezzo   Mill finish
	74		Marrone scuro   Dark brown
	75		Argento   Silver
	76		Avorio   Ivory RAL 1015
	77		Bianco   White RAL 9010
	LD		Renolit scuro (effetto legno)   Renolit (dark wood)
	LE		Renolit chiaro (effetto legno)   Renolit (light wood)

Avvolgibile in alluminio a stecche orientabili  
 The rolling shutter with adjustable slats

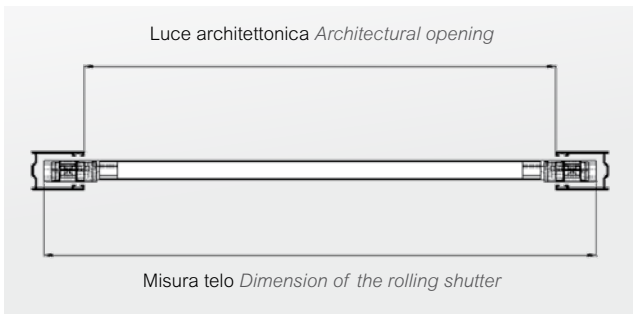

Diametro avvolgibile su rullo da 60 mm Rolling shutter diameter with tube 60 mm	
H luce architettónica H architectural opening height	Ø di avvolgimento Roller shutter winding Ø
3000	270
2800	260
2600	250
2400	240
2200	230
2000	220
1800	210
1600	200

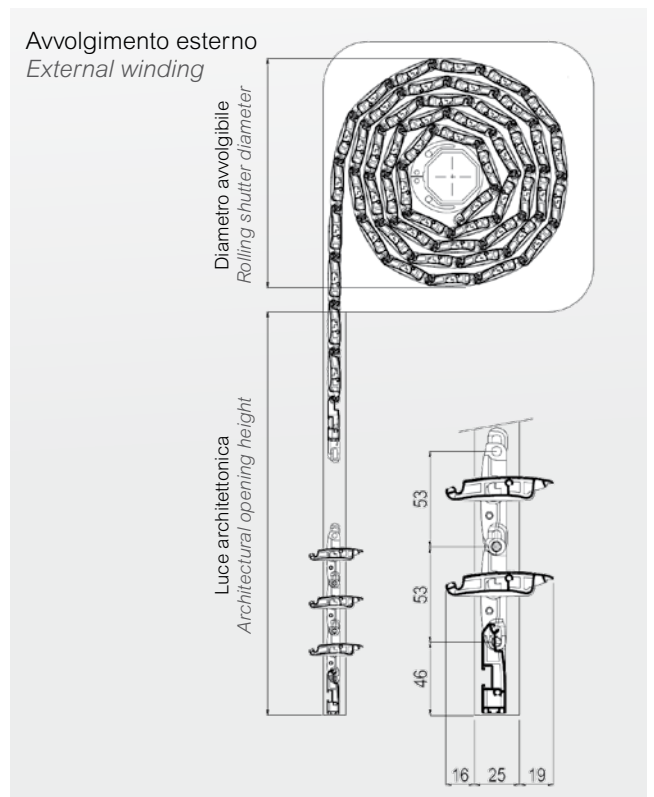
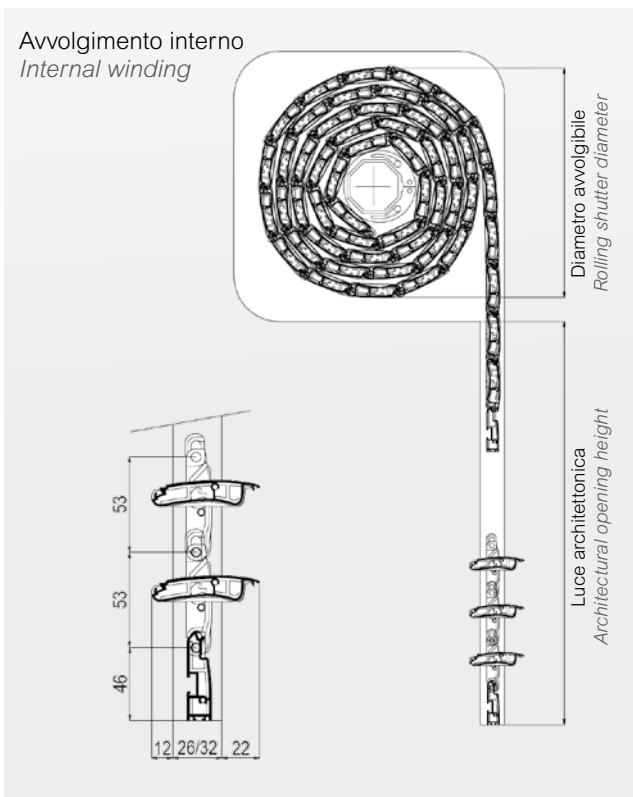

Dispositivo di blocco lamelle con oscuramento laterale (a richiesta)  
 Slat locking device with lateral shading (upon request)

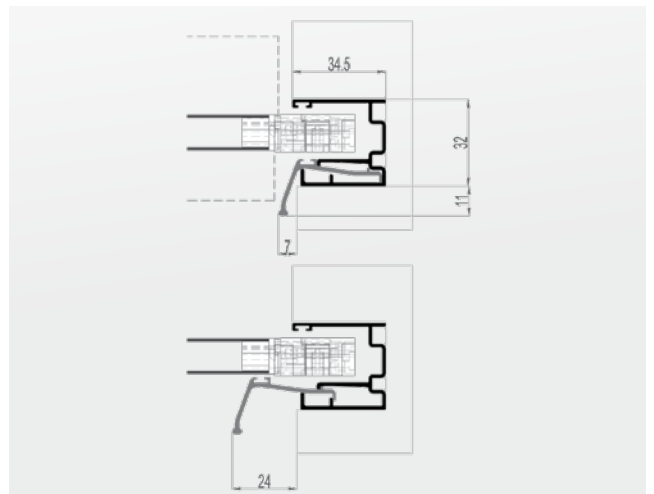
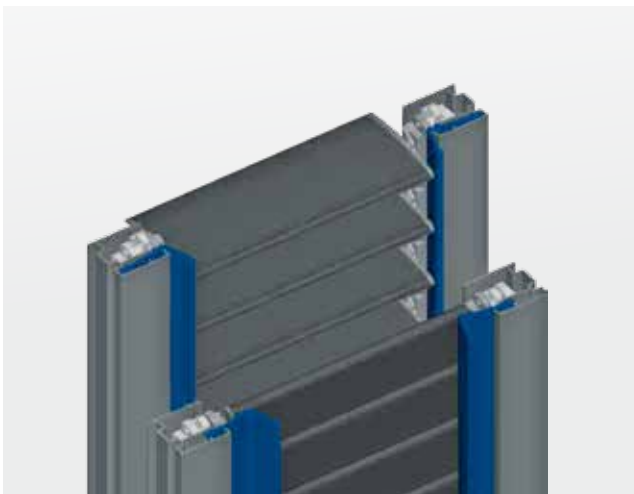

Prospetto peso telo finito  
Table of finished shutter weight

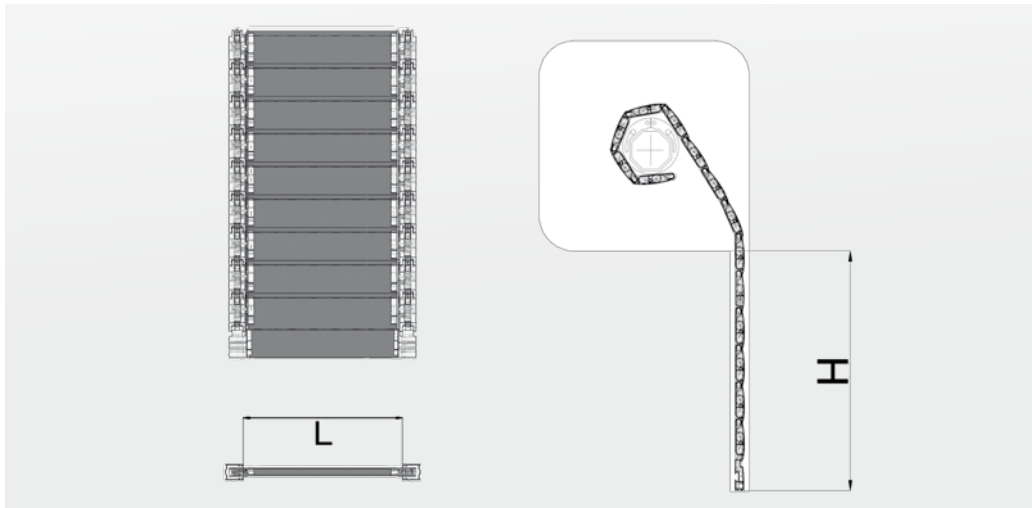

NB: valori teorici in Kg comprensivi dei componenti di movimentazione e degli elementi oltre luce  
*Theoretical values in kg, rolling components and elements above opening*

H / L	400	500	600	700	800	900	1000	1100	1200	1300	1400	1500	1600
800	5,32	6,22	7,12	8,02	8,92	9,82	10,72	11,62	12,53	13,43	14,33	15,23	16,13
900	5,85	6,84	7,84	8,83	9,82	10,81	11,80	12,79	13,78	14,77	15,76	16,75	17,74
1000	6,12	7,16	8,19	9,23	10,27	11,30	12,34	13,37	14,41	15,44	16,48	17,52	18,55
1100	6,66	7,79	8,91	10,04	11,16	12,29	13,41	14,54	15,66	16,79	17,91	19,04	20,16
1200	7,20	8,41	9,63	10,84	12,06	13,27	14,49	15,70	16,92	18,13	19,35	20,56	21,78
1300	7,74	9,04	10,35	11,65	12,96	14,26	15,57	16,87	18,17	19,48	20,78	22,09	23,39
1400	8,28	9,67	11,06	12,46	13,85	15,25	16,64	18,04	19,43	20,82	22,22	23,61	25,01
1500	8,81	10,30	11,78	13,27	14,75	16,23	17,72	19,20	20,68	22,17	23,65	25,14	26,62
1600	9,35	10,93	12,50	14,07	15,65	17,22	18,79	20,37	21,94	23,51	25,09	26,66	28,23
1700	9,89	11,55	13,22	14,88	16,54	18,21	19,87	21,53	23,19	24,86	26,52	28,18	29,85
1800	10,43	12,18	13,93	15,69	17,44	19,19	20,94	22,70	24,45	26,20	27,96	29,71	31,46
1900	10,70	12,50	14,29	16,09	17,89	19,69	21,48	23,28	25,08	26,87	28,67	30,47	32,27
2000	11,24	13,12	15,01	16,90	18,79	20,67	22,56	24,45	26,33	28,22	30,11	31,99	33,88
2100	11,78	13,75	15,73	17,71	19,68	21,66	23,64	25,61	27,59	29,56	31,54	33,52	35,49
2200	12,31	14,38	16,45	18,51	20,58	22,64	24,71	26,78	28,84	30,91	32,98	35,04	37,11
2300	12,85	15,01	17,16	19,32	21,48	23,63	25,79	27,94	30,10	32,25	34,41	36,57	38,72
2400	13,39	15,64	17,88	20,13	22,37	24,62	26,86	29,11	31,35	33,60	35,84	38,09	40,33
2500	13,93	16,26	18,60	20,93	23,27	25,60	27,94	30,27	32,61	34,94	37,28	39,61	41,95
2600	14,47	16,89	19,32	21,74	24,17	26,59	29,01	31,44	33,86	36,29	38,71	41,14	43,56
2700	15,01	17,52	20,03	22,55	25,06	27,58	30,09	32,61	35,12	37,63	40,15	42,66	45,18
2800	15,28	17,83	20,39	22,95	25,51	28,07	30,63	33,19	35,75	38,31	40,86	43,42	45,98
2900	15,81	18,46	21,11	23,76	26,41	29,06	31,70	34,35	37,00	39,65	42,30	44,95	47,60
3000	16,35	19,09	21,83	24,57	27,30	30,04	32,78	35,52	38,26	41,00	43,73	46,47	49,21

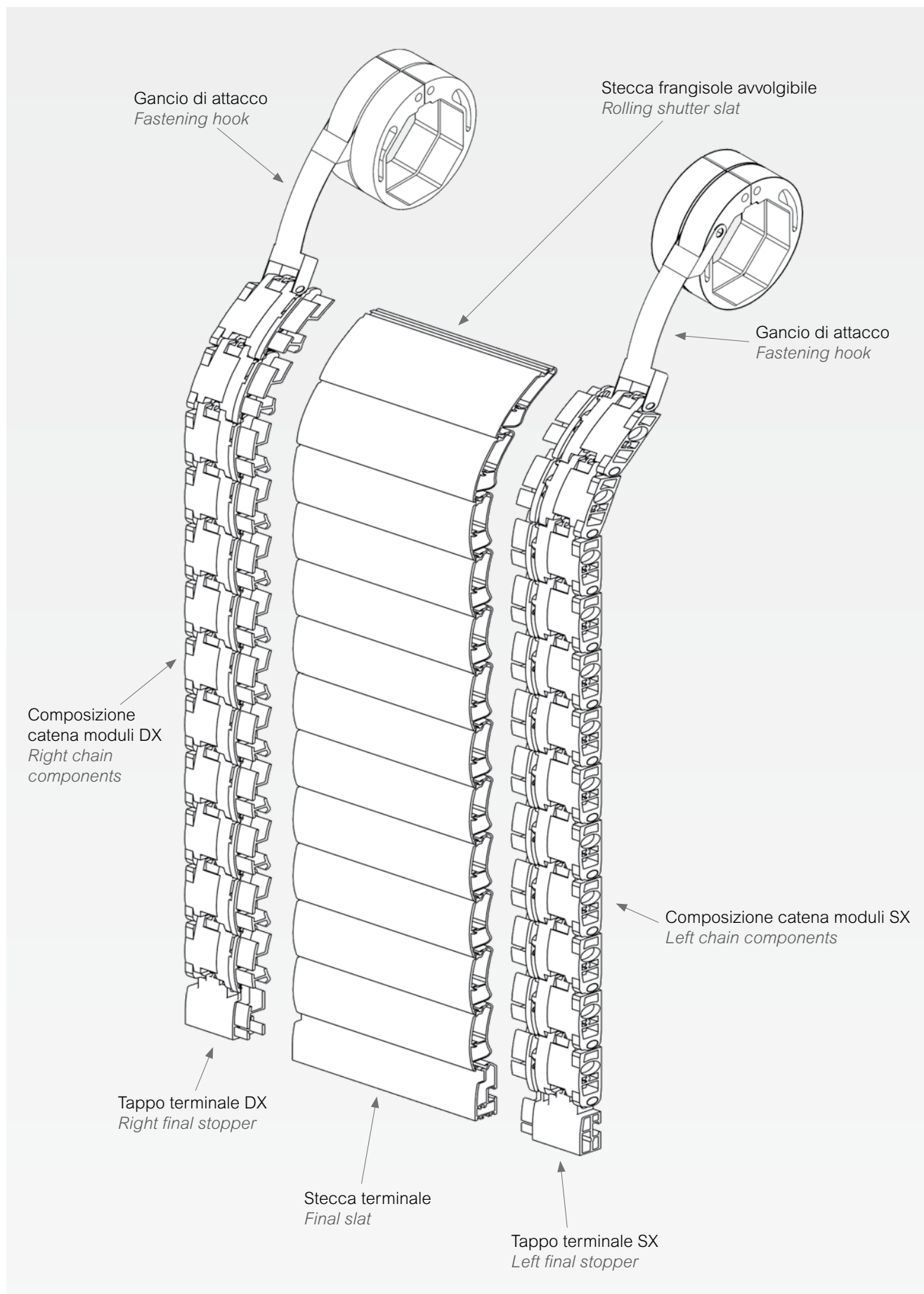



Profilati Slats	
Stecca orientabile avvolgimento interno <i>Adjustable slat for internal winding</i>	Stecca orientabile avvolgimento esterno <i>Adjustable slat for external winding</i>
<b>278.S.MW.</b> □ □	<b>279.S.MW.</b> □ □

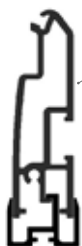

**278.T.1W.**□ □

Stecca terminale - profilo principale <i>Final slat - main profile</i>
<b>278.T.1W.</b> □ □



**278.T.2W.**□ □

Stecca terminale - profilo di compensazione <i>Final slat - compensation profile</i>
<b>278.T.2W.</b> □ □

Per i colori vedere pag. 9  
*For colours see page 9*

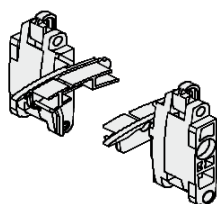

Accessori Accessories	
Avvolgimento interno <i>Internal winding</i>	Avvolgimento esterno <i>External winding</i>
Coppia moduli orientabili <i>Pair of adjustable modules</i>	Coppia moduli orientabili <i>Pair of adjustable modules</i>
<b>278.C.MM.93</b> bianco <i>white</i>	<b>279.C.MM.93</b> bianco <i>white</i>
<b>278.C.MM.95</b> nero <i>black</i>	<b>279.C.MM.95</b> nero <i>black</i>

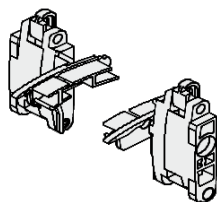

Avvolgimento interno <i>Internal winding</i>	Avvolgimento esterno <i>External winding</i>
Coppia moduli di interruzione <i>Pair of stop modules</i>	Coppia moduli di interruzione <i>Pair of stop modules</i>
<b>278.C.MI.93</b> bianco <i>white</i>	<b>279.C.MI.93</b> bianco <i>white</i>
<b>278.C.MI.95</b> nero <i>black</i>	<b>279.C.MI.95</b> nero <i>black</i>

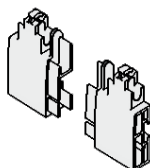

Coppia moduli per terminale <i>Pair of final modules</i>
<b>278.C.MT.93</b> bianco <i>white</i>
<b>278.C.MT.95</b> nero <i>black</i>

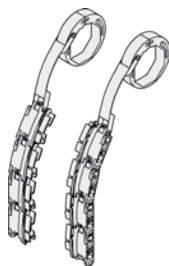

Coppia ganci attacco al rullo <i>Pair of fastening hooks</i>	
<b>278.A.AR.93</b> bianco <i>white</i>	<b>279.A.AR.93</b> bianco <i>white</i>
<b>278.A.AR.95</b> nero <i>black</i>	<b>279.A.AR.95</b> nero <i>black</i>



Guarnizione stecca colore nero <i>Slat gasket, black</i>
<b>278.G.SN.95</b>

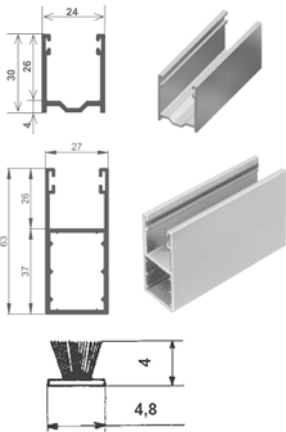

Guida in alluminio sagomata Rolling shutter aluminium guide rail	
270.V.02.□□ in verghe / Bars 6,5 mt	270.W.02.□□ in verghe / Bars 5,8 mt

Guida in alluminio sagomata per cassonetti Rolling shutter aluminium guide rail for housing boxes
281.V.G5.□□ in verghe / Bars 5,8 mt

Spazzolino per guide alluminio - 650 mt Brush for aluminium guide rails - 650 mt
270.R.04.90

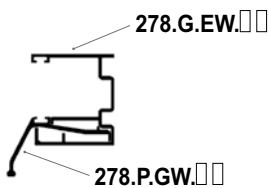

Guida estensibile Extensible guide	
Guida estensibile Extensible guide	Guida estensibile Extensible guide
278.G.EW.□□	278.P.GW.□□

Per i colori vedere pag. 9 - For colours see page 9



Invito in plastica per guide Plastic entry guide for guide rails
266.E.02.95

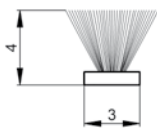

Accessori Accessories
Spazzolino per stecca terminale Final slat brush
278.G.T2.95

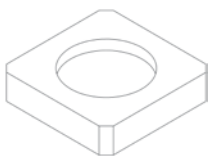

Accessori Accessories
Coperchio in plastica morbida per imballo Soft Plastic packaging cap
278.C.I 0.90

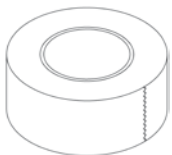

Accessori Accessories
Nastro adesivo Adhesive tape
278.N.A5.00

Installazione con cassonetto in alluminio  
Installation with aluminium housing box

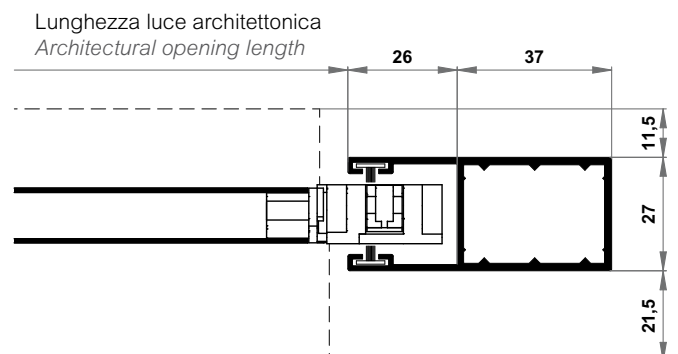



Posa su guida standard  
Installation with standard guide rail

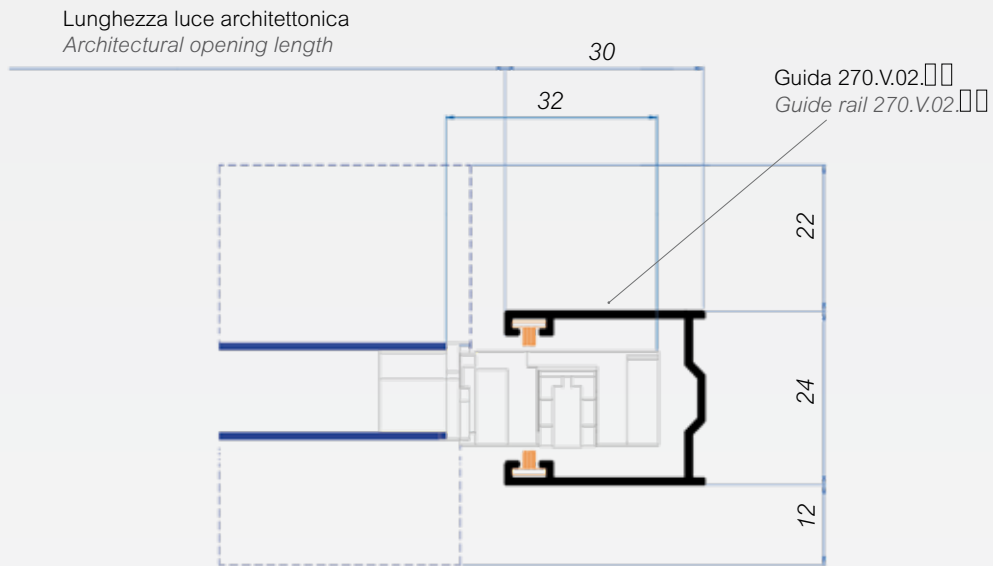

Posa su guida estensibile  
Installation with extensible guide rail

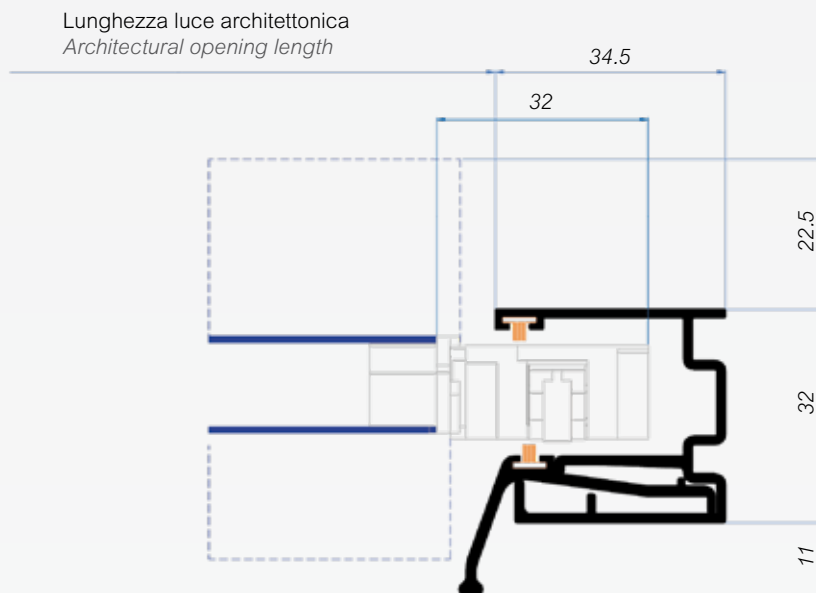

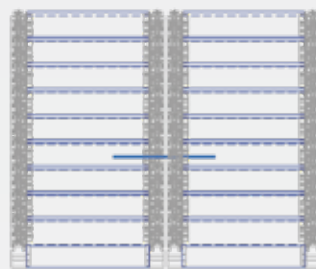

Esempio doppia guida standard  
Installation example with double standard guide rail

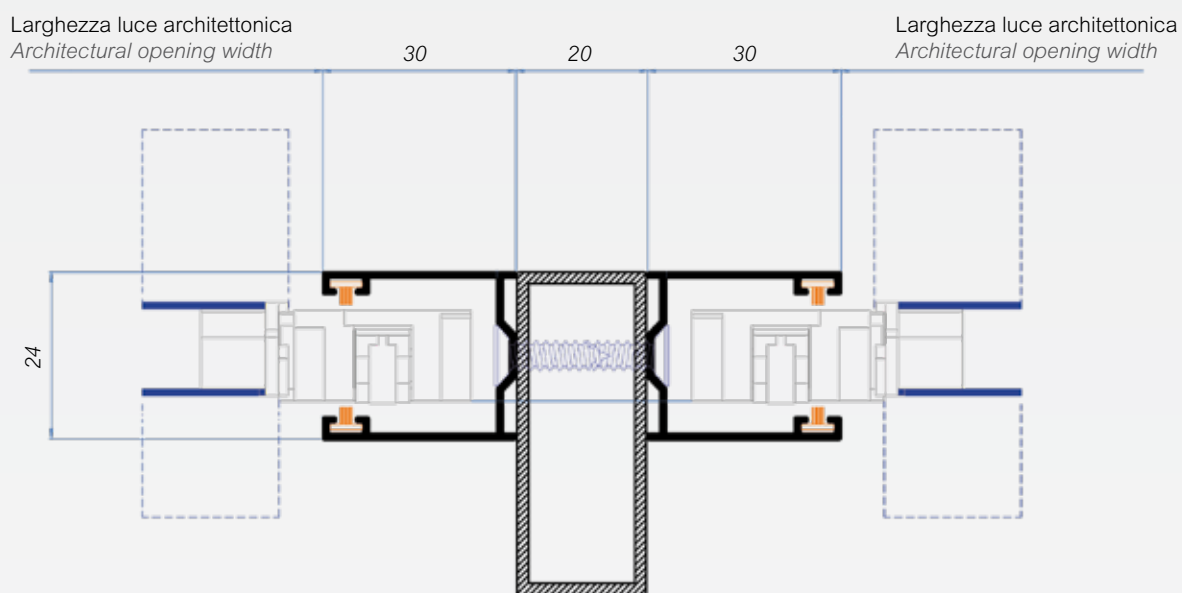

Esempio doppia guida estensibile  
Installation example with double extensible guide rail

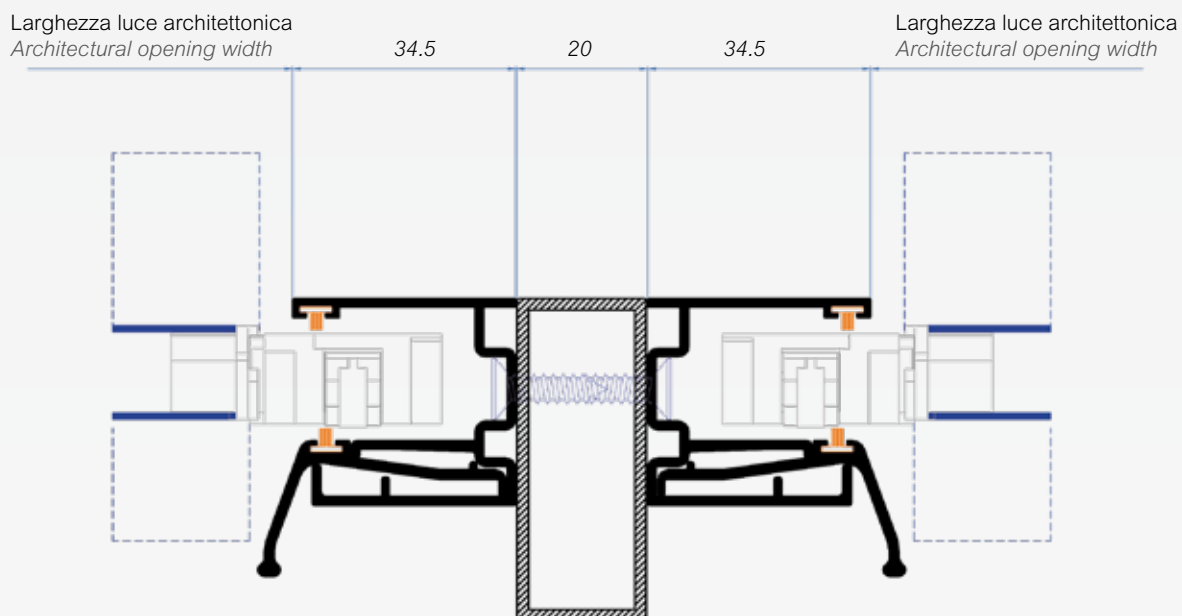





Avvolgimento interno  
Internal winding

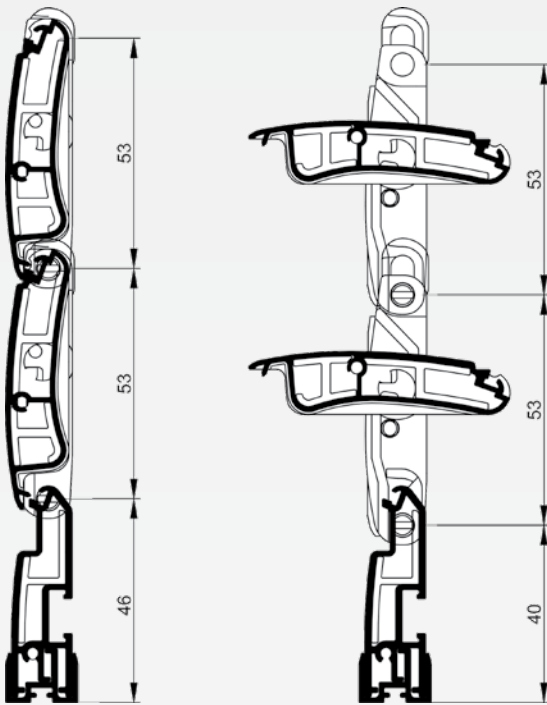

Stecche chiuse  
Closed slats

Stecche aperte  
Open slats

Avvolgimento esterno  
External winding

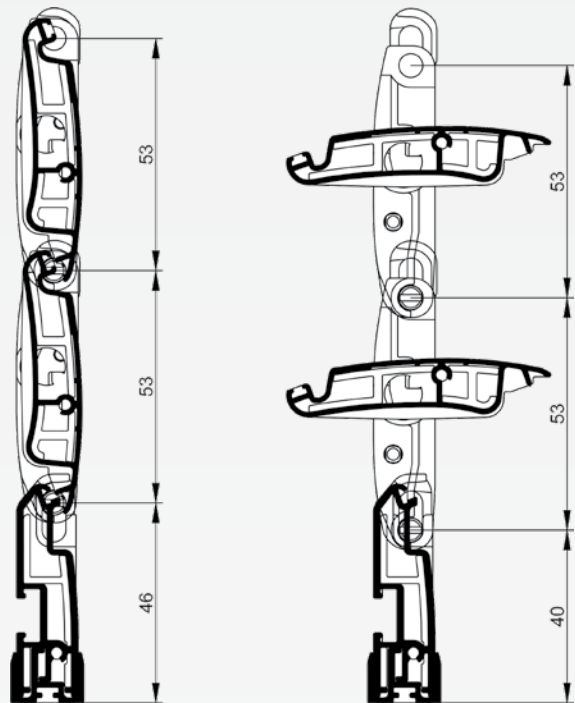

Stecche chiuse  
Closed slats

Stecche aperte  
Open slats

## Istruzioni per l'assemblaggio dell'avvolgibile VENICE SYSTEM

VENICE SYSTEM è un avvolgibile con stecche orientabili. L'azione di orientamento in rotazione delle stecche è determinata da appositi moduli di movimentazione che sono fissati alle estremità di ciascuna stecca e che sono interconnessi tra loro tramite appositi perni autolubrificati che ne consentono il loro avvolgimento all'interno dei vani cassonetto.

### Verifica vano di posa

VENICE SYSTEM può essere installata su guide e cassonetti già esistenti. A tal proposito è utile verificare i seguenti semplici requisiti.

- Verificare che le guide di scorrimento verticali abbiano profondità non inferiore a 25 mm, mentre la larghezza interna netta (anche considerando eventuali spazzolini e/o guarnizioni) dovrà essere non superiore a 16 / 17 mm.
- Nel caso di utilizzo delle guide estensibili STAFER verificare che la canalina di posa abbia la larghezza di 32 mm ed una profondità di 33 mm.
- Verificare la resistenza dei supporti che dovranno reggere l'avvolgibile, assicurandosi che siano murati alla medesima altezza e profondità tenendo in considerazione il diametro di avvolgimento.

### Rilievo misure

Le dimensioni necessarie per la realizzazione di VENICE SYSTEM sono relative alla luce netta sia in larghezza che in altezza. Più specificatamente la misura in larghezza è la luce tra l'esterno delle due guide verticali, mentre in altezza è la misura dal davanzale, o soglia, allo stipite sotto-veletta del cassonetto sulla muratura esterna. Riguardo la misura in larghezza è consigliabile rilevare la stessa in 2 o tre posizioni verificando altresì il parallelismo tra le guide, per poi prendere come esecutiva l'eventuale minima tra queste.

### Calcolo numero di stecche

- Per il calcolo del numero di stecche orientabili, adottare la seguente formula in cui H è la misura in mm. della luce netta verticale  $(H-99) / 53$
- Nel caso il risultato fosse un numero decimale, considerare solo il valore degli interi. (Esempio: luce netta verticale mm 2300 - calcolo  $(2300 - 99) / 53 = 41,52$  quindi numero di stecche orientabili 41)
- Calcolata la quantità delle stecche orientabili

## How to make VENICE SYSTEM rolling shutter

VENICE SYSTEM is a rolling shutter with adjustable slats. The slats are guided while turning by special movement modules that are fixed to both ends of each slat and that are interlinked by means of self-lubricating bolts that facilitate their winding inside the rolling-shutter box.

### Checking the installation space

VENICE SYSTEM can be installed on guides and rolling-shutter boxes already present. Therefore, the following simple factors are to be checked.

- Check that the depth of the vertical sliding guides is not less than 25 mm while their net internal width (taking into account any brush and/or seal) must not exceed 16 / 17 mm.
- If you are using STAFER extensible guides, make sure that the fitting track is 32-mm wide and 33-mm deep.
- Check how strong the supports that hold the rolling shutter are; check that they are firmly walled at the same height and depth according to the rolling diameter.

### Checking sizes

The dimensions required to install a VENICE SYSTEM rolling shutter refer to both width and height net clearances. More specifically, width is the clearance between the external side of the two vertical guides, whereas height is measured from the window sill, or threshold, up to the under-lintel jamb of the rolling-shutter box on the external wall. As regards width, check it at two or three positions; also check that the guides are parallel, and then you can take the possible minimum among them as the installation one.

### How to calculate the right number of slats

- To calculate the right number of adjustable slats you need, follow this formula-  $(H-99) / 53$  - where H is the net vertical clearance expressed in mm.
- If the result is a decimal number, take into account only the whole number. (For instance: net vertical clearance: 2300 mm - calculation:  $(2300 - 99) / 53 = 41.52$ ; so the number of adjustable slats is 41)
- Once you get the number of adjustable slats needed, add a rolling stop slat and some 3 or 4 slats more that will remain inside the rolling-shutter box.

considerare ancora una stecca di interruzione rotazione ed inoltre 3 o 4 stecche per l'interno cassonetto.

### Taglio stecche - terminale

Per determinare la misura di taglio delle stecche sottrarre alla misura della luce netta in orizzontale mm 20, mentre per il taglio dell'elemento terminale basso sottrarre mm. 16 Premontaggio elementi stecca - terminale

- Posizionare alle estremità dell'elemento profilo terminale i relativi tappi Dx / Sx fissandoli con viti autofilettanti TC 2.9 X 16
- Posizionare alle estremità di un elemento profilo stecca i moduli di interruzione rotazione fissandolo con viti autofilettanti TS 2.9 X 16
- Posizionare alle estremità dei rimanenti profili stecca i moduli di rotazione e orientamento fissandoli con viti autofilettanti TS 2.9 X 16

### Assemblaggio telo

Il telo viene composto partendo dal basso e quindi dall'elemento terminale. Prima di eseguire le operazioni di seguito specificate, verificare che gli elementi profilo non presentino deformazioni e/o svergolature che possono compromettere sensibilmente la funzione oscurante del telo tra le singole stecche.

- Agganciare un elemento stecca al terminale e giuntare i moduli Dx / Sx di questo con i tappi del terminale tramite l'inserimento degli appositi perni a scatto.
- Agganciare, stecca su stecca, i rimanenti elementi orientabili secondo la quantità calcolata con l'indicazione di cui sopra, e giuntare i moduli di rotazione e orientamento Dx / SX tramite l'inserimento degli appositi perni a scatto.
- Agganciare l'elemento stecca di interruzione e giuntare i relativi moduli con il supporto di colore nero Dx / Sx tramite gli appositi perni a scatto.
- Agganciare infine i rimanenti elementi stecca di interno cassonetto e giuntare i relativi moduli al resto del telo già composto tramite gli appositi perni a scatto.
- Dotare ogni telo prodotto di una coppia di agganci al rullo specificatamente realizzati per VENICE SYSTEM.

### How to cut slats and end piece

To determine the measurement to cut the slats, subtract 20 mm from the net horizontal clearance, and subtract 16 mm to cut the bottom end piece.

### Pre-assembling slats and end piece

- Fit the RHS/ LHS stoppers at the ends of the profile end piece and fix them using 2.9 X 16 self-threading cheese-head screws.
- Fit the rolling stop modules at the ends of one slat profile and fix them using 2.9 X 16 self-threading countersunk-head screws.
- Fit the rolling and guiding modules at both ends of the rest of the slat profiles and fix them using 2.9 X 16 self-threading countersunk-head screws.

### Assembling the shutter

The shutter is assembled starting from the bottom and so, from the end piece. Before you follow the steps explained below, make sure that the profile elements are not deformed and/or warped since this may adversely affect the shading function of the shutter in between each slat.

- Link a slat to the end piece and join the RHS/LHS modules with the stoppers fitting the specific ball studs.
- One slat after another, link the remaining adjustable elements according to the amount calculated as explained above, and join the RHS/LHS rolling and guiding modules by fitting the specific ball studs.
- Link the stop slat and join the relevant modules with the RHS/LHS black support using the specific ball studs.
- Finally link the rest of the slats that remain inside the rolling-shutter box and join the relevant modules to the rest of the shutter already assembled by means of the specific ball studs.
- Fit a pair of hooks especially made for VENICE SYSTEM to link the shutter assembled to the roller.

## Istruzioni per la posa in opera dell'avvolgibile VENICE SYSTEM

VENICE SYSTEM è un avvolgibile con stecche orientabili. L'azione di orientamento in rotazione delle stecche è determinata da appositi moduli di movimentazione che sono fissati alle estremità di ciascuna stecca e che sono interconnessi tra loro tramite appositi perni autolubrificati che ne consentono il loro avvolgimento all'interno dei vani cassonetto. Trattandosi di un prodotto dotato di meccanismo di movimentazione si raccomanda la massima attenzione e di attenersi scrupolosamente alle istruzioni riportate di seguito nel presente foglio.

### Manipolazione

- Evitare di battere l'avvolgibile contro altri corpi e di appoggiarlo a terra perché può ammaccarsi o rompersi pertanto posizionare sempre e solo in orizzontale e con particolare attenzione.
- Evitare di appoggiare il rotolo dell'avvolgibile in verticale sul pavimento perché potrebbero danneggiarsi e/o uscire dalla propria sede i moduli di movimentazione laterali compromettendo il buon funzionamento di orientamento delle stecche.

### Disimballo

- Quando si toglie l'imballo di film estensibile o di pluriball fare attenzione a non incidere l'avvolgibile rovinando la stecca
- Dopo aver tolto l'imballo, fare attenzione durante il montaggio nel tenere tutto il rotolo dell'avvolgibile ben saldo onde evitare la fuori uscita dalla propria sede o il danneggiamento dei moduli di movimentazione laterali.

### Verifica e preparazione vano di posa

- Verificare la perfetta pulizia delle guide di scorrimento e la larghezza interna netta (anche considerando eventuali spazzolini e/o guarnizioni) che dovrà essere non superiore a 16 / 17 mm, mentre la profondità della stessa dovrà essere non inferiore a 25 mm. • Nel caso di utilizzo delle guide estensibili STAFER verificare che la canalina di posa sullo stipite abbia la larghezza di 32 mm. ed una profondità di 33 mm.
- Verificare la resistenza dei supporti che dovranno reggere l'avvolgibile, assicurandosi che siano murati alla medesima altezza e profondità tenendo in considerazione il diametro di avvolgimento

## Instructions to install VENICE SYSTEM rolling shutter

VENICE SYSTEM is a rolling shutter with adjustable slats. The slats are guided while turning by special movement modules that are fixed to both ends of each slat and that are interlinked by means of self-lubricating bolts that facilitate their winding inside the rolling-shutter box. Since this product features a movement mechanism, you should handle it with the utmost care and strictly follow all the instructions explained below on this page.

### Handling

- Never hit the rolling shutter against other objects or leave it on the floor because it may break or get dented; always lay it horizontally and handle it with care.
- Avoid laying the roller of the rolling shutter vertically on the floor since the side movement modules may get damaged and/or come off their seat and so jeopardising the proper guiding of the slats.

### Unpacking

- When you remove the shrink film or bubble wrap, be careful not to cut the rolling shutter and so damage the slats.
- After unpacking and while assembling the product, be careful to firmly hold the roller of the rolling shutter so that the side movement modules do not come off their seat or get damaged.

### Checking and preparing the installation space

- Check that the sliding guides are perfectly clean and that the net internal width (taking into account any brush and/or seal too) must not exceed 16 / 17 mm while the depth should not be less than 25 mm.
- If you are using STAFER extensible guides, make sure that the fitting track on the jamb is 32-mm wide and 33-mm deep.
- Check how strong the supports that hold the rolling shutter are; check that they are firmly walled at the same height and depth according to the rolling diameter.

### Fitting

- Remove the sheet metal roller (if any) so that the space of the rolling-shutter box is completely free; in this way fitting the shutter on the guides will be easier.

### Montaggio sul vano

- Rimuovere il rullo in lamiera, se già esistente, per avere il vano cassonetto completamente libero agevolando così la posa del telo sulle guide.
- In caso di fornitura del rullo in lamiera tagliarlo della misura esatta in base alla distanza dei due supporti laterali considerando anche lo spazio occupato dai relativi accessori inseriti nelle due estremità.
- Prendere l'avvolgibile ancora arrotolato e inserire la prima stecca all'interno delle guide, calandola lentamente fino all'inserimento totale, avendo cura di non battere il telo all'interno del cassonetto in quanto si possono danneggiare i moduli di movimentazione laterali compromettendone il funzionamento di orientamento delle stecche.
- Evitare inoltre ogni sbilanciamento nei movimenti per non mettere in posizione di stress meccanico i componenti del telo stesso.
- Inserire il rullo precedentemente tagliato e/o rimosso e assemblarlo sui supporti che dovranno avere la stessa altezza e profondità
- Applicare al rullo, gli anelli di aggancio, in corrispondenza delle guide laterali senza serrare le viti di fissaggio.
- Traslare in orizzontale il telo all'interno delle guide di scorrimento, in modo che la parte di modulo visibile fuori dalle guide sia la medesima sia a destra che a sinistra, mentre in presenza di "guida estensibile" è sufficiente verificare che le stecche siano tutte libere di ruotare fino a portarsi in posizione aperta, senza urtare la lama della guida estensibile in posizione chiusa (dentro il profilo guida).
- Bloccare gli anelli di aggancio al rullo, in corrispondenza dell'asse verticale passante per la catena dei moduli di rotazione,
- Agganciare l'estremità libera del Kit di aggancio al modulo superiore della catena.

### Indicazioni per la manutenzione

- L'avvolgibile deve essere lavata con normali prodotti neutri per la pulizia della casa, non abrasivi.
- Tenere sempre pulite le guide di scorrimento per diminuire lo sforzo di manovra.

Non usare oli o grassi per la pulizia delle guide in quanto possono provocare danni agli avvolgibili.

- *If the sheet metal roller is supplied, cut it to the right size taking into account the distance between the two side supports plus the space taken by the accessories attached on both ends.*
- *Take the rolling shutter still rolled-up and fit the first slat into the guides; slowly lower it until it is fully fitted. Be careful not to bump the shutter against the interior of the rolling-shutter box since this may damage the side movement modules and so jeopardise the proper guiding of the slats.*
- *Avoid jerks or sudden movements so as not to mechanically stress the components of the shutter.*
- *Fit the roller that you have previously cut and/or removed, and assemble it on the supports; these supports must be the same height and depth.*
- *Fit the hooking rings on the roller matching the side guides but do not tighten the fixing screws.*
- *Move the shutter horizontally inside the sliding guides so that the section of the module that can be seen out of the guides is the same on the right and on the left; if an extensible guide is used, just check that the slats can rotate freely until they are open and that they do not hit the blade of the extensible guide when they are closed (in the guiding profile).*
- *Fasten the hooking rings to the roller matching the vertical axis going through the chain of the rolling modules.*
- *Hook the free end of the hooking kit to the upper module of the chain.*

### Maintenance

- *Wash the rolling shutter with non-abrasive and mild household cleaning products.*
- *Keep the sliding guides clean to reduce any operation stress.*

*Never use oils or grease to clean the guides because the rolling shutter can get damaged.*

Tavola sinottica  
Synoptical table

Avvolgimento interno  
Internal winding

Rif. Ref.	Codice Code	Descrizione Description
1	278.S.MW.□□	Stecca orientabile Orientable slat
2	278.T.1W.□□ 278.T.2W.□□	Profilo terminale Final slat
3	278.C.MM.□□	Coppia moduli orientabili Pair of orientable modules
4	278.C.MI.□□	Coppia moduli interruzione Pair of stop modules
5	278.C.MT.□□	Coppia moduli terminali Pair of end modules
6	278.A.AR.□□	Coppia anelli aggancio rullo Pair of fastening hooks
7	278.G.SN.95	Guarnizione Gasket
8	278.G.T2.95	Spazzolino Brush
9	278.V.12.20	Vite Screw

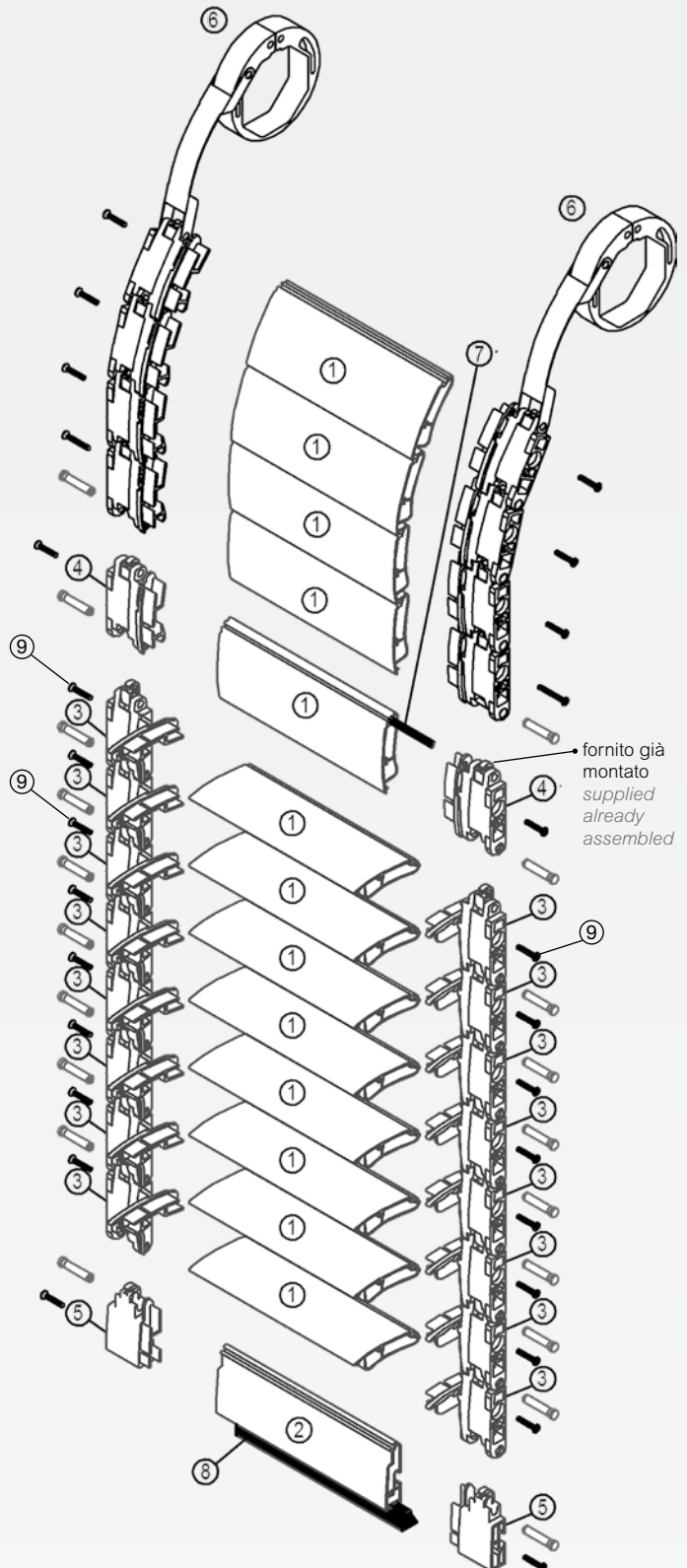

Avvolgimento esterno  
External winding

Rif. Ref.	Codice Code	Descrizione Description
1	279.S.MW.□□	Stecca orientabile Orientable slat
2	278.T.1W.□□ 278.T.2W.□□	Profilo terminale Final slat
3	279.C.MM.□□	Coppia moduli orientabili Pair of orientable modules
4	279.C.MI.□□	Coppia moduli interruzione Pair of stop modules
5	279.C.MT.□□	Coppia moduli terminali Pair of end modules
6	279.A.AR.□□	Coppia anelli aggancio rullo Pair of fastening hooks
7	278.G.SN.95	Guarnizione Gasket
8	278.G.T2.95	Spazzolino Brush
9	278.V.12.20	Vite Screw

Steps  
Steps

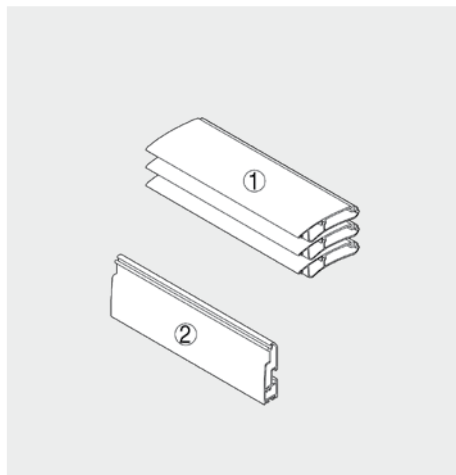

Taglio a misura delle stecche (1) occorrenti secondo il calcolo eseguito con la formula delle "Istruzioni per la Produzione di Avvolgibili VENICE SYSTEM

Taglio a misura dell'unico elemento Terminale (2).

Infilaggio in tutti gli elementi profilo tagliati della guarnizione antirumore.

*Cut the slats (1) to the right size according to the calculation made using the formula specified in the 'How to make a VENICE SYSTEM rolling shutter' section.*

*Cut the sole end piece (2) to the right size.*

*Fit an anti-noise gasket in all the profiles cut.*

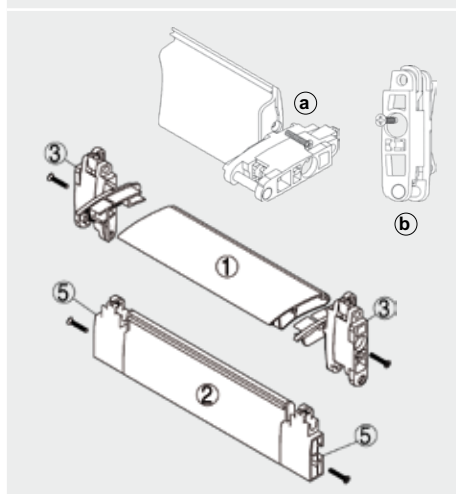

Inserimento alle estremità delle stecche (1) dei relativi moduli meccanismo (3) e fissarli mediante viti autofilettanti (a).

Inserimento alle estremità di una sola stecca (1) dei relativi moduli di interruzione (4) e fissarli mediante viti autofilettanti (b).

Inserimento alle estremità dell'elemento terminale (2) dei relativi tappi (5) e fissarli mediante viti autofilettanti.

*At both ends of the slats (1) fit the specific mechanism modules (3) and fix them using self-threading screws (a).*

*At both ends of only one slat (1) fit the specific stop modules (4) and fix them using self-threading screws (b).*

*At both ends of the end piece (2) fit the specific stoppers (5) and fix them using self-threading screws.*

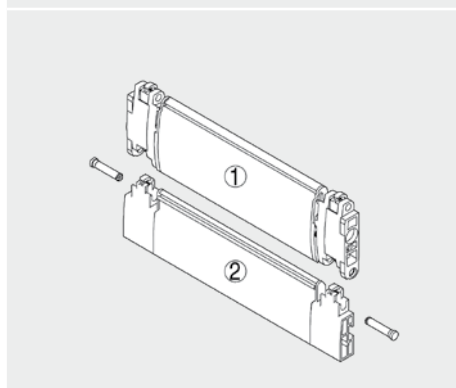

Innestare sull'elemento terminale già completo di tappi la prima stecca completa di moduli e fermare l'accoppiamento dello snodo di avvolgimento tramite l'innesto degli appositi perni.

*Once the end piece is complete with stoppers, fit the first slat complete with the modules and block the union of the rolling joint by fitting the specific pins.*

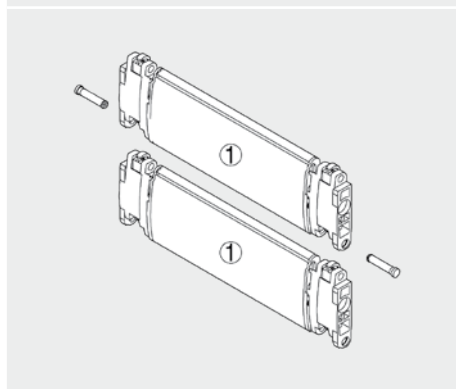

Innestare a seguire stecca su stecca per il numero necessario a coprire l'altezza della parte orientabile secondo quanto calcolato e derivato dalla luce architettonica.

Successivamente fermare ogni accoppiamento di snodo tramite l'innesto degli appositi perni.

*Add the slats one after the other; add as many as needed to cover the height of the adjustable section according to the calculation made and the clearance.*

*Then block each joint union by fitting the specific pins.*

**SISTEMA VENICE CON CASSONETTO CON MOTORE**  
**VENICE SYSTEM HOUSING BOX WITH MOTOR**

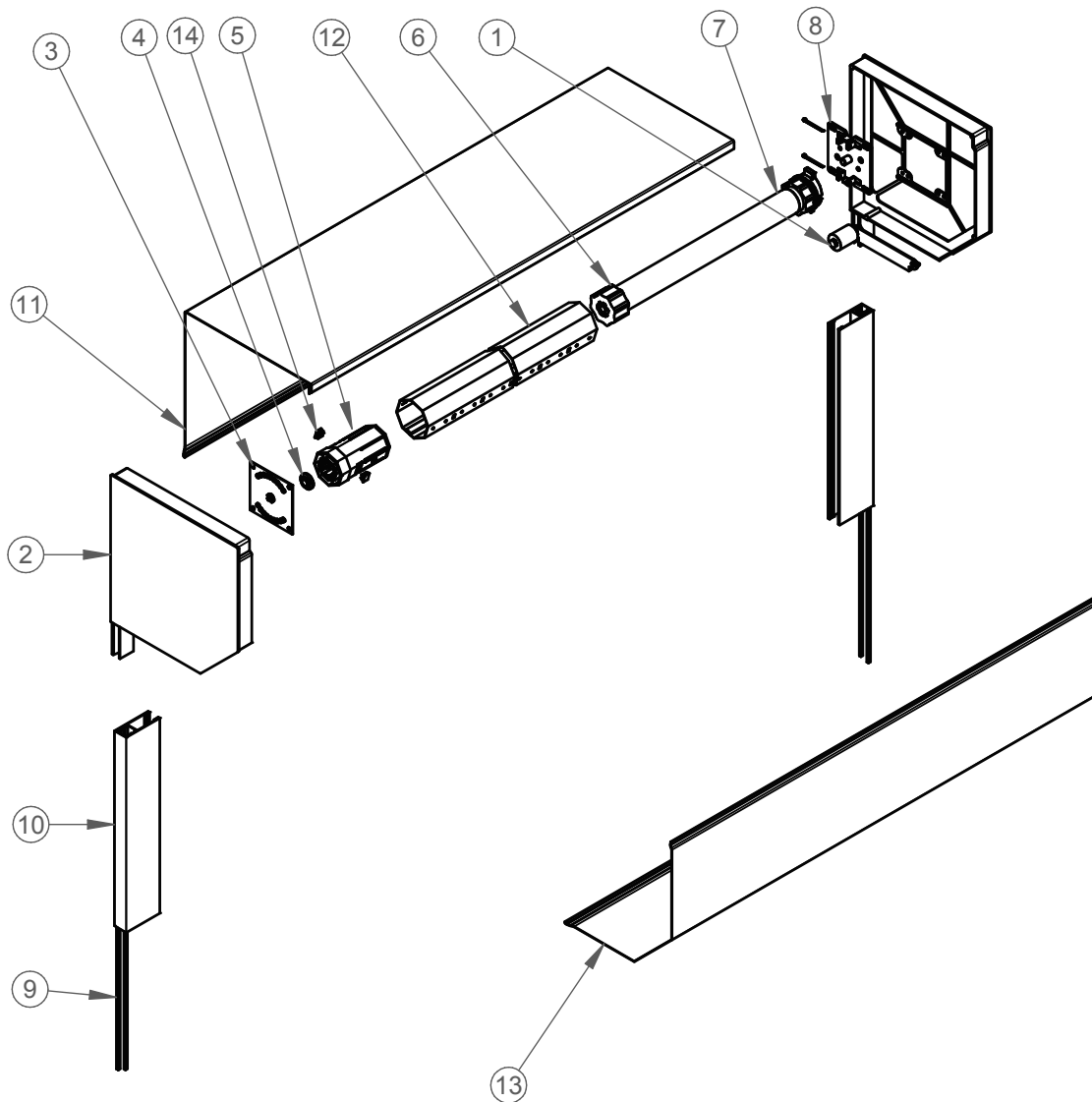

Rif. Ref.	Articolo Item	Descrizione Description	um	Q.tà Q.ty
1	<b>282RG120</b>	Rullini invite dx/sx - Entry guide roller right and left	PA	1
2	<b>280T3077</b>	Paia fianchi standars da 300mm - Pair of standard end caps (right and left) 300mm	PA	1
3	<b>286SQ220</b>	Supporto 100x100 di fissaggio - Bearing support plate	N.	1
4	<b>286F2220</b>	Cuscinetto con boccia in ferro - Iron edge ball bearing	N.	1
5	<b>285NP690</b>	Calotta in plastica - Plastic cap	N.	1
6	<b>580C0190</b>	Adattatore rullo ottagonale da 60mm - Octagonal tube set of adapters	N.	1
7	<b>560MN...</b>	Motore V6 - Motor V6	N.	1
8	<b>581SFD20</b>	Supporto fissaggio diretto - Direct anchoring support	N.	1
9	<b>281SP090</b>	Spazzolino - Brush for aluminium guide	MT	
10	<b>281VG577</b>	Guida 63x27 standard stecca da 14 - Alluminium guide for slats 14mm	MT	
11	<b>280MH377</b>	Profilo alto standard 300mm - Upper standard profile 300mm	MT	
12	<b>036W1020</b>	Rullo Ø60 10/10 - Tube Ø60 10/10 bar	MT	
13	<b>280PL377</b>	Profilo basso standard 300mm - Lower standard profile 300mm	MT	
14	<b>285MC090</b>	Clips per calotte - Clips for caps	N.	2



**SISTEMA VENICE CON CASSONETTO A TUNNEL CON MOTORE**  
**VENICE SYSTEM TUNNEL HOUSING WITH MOTOR**

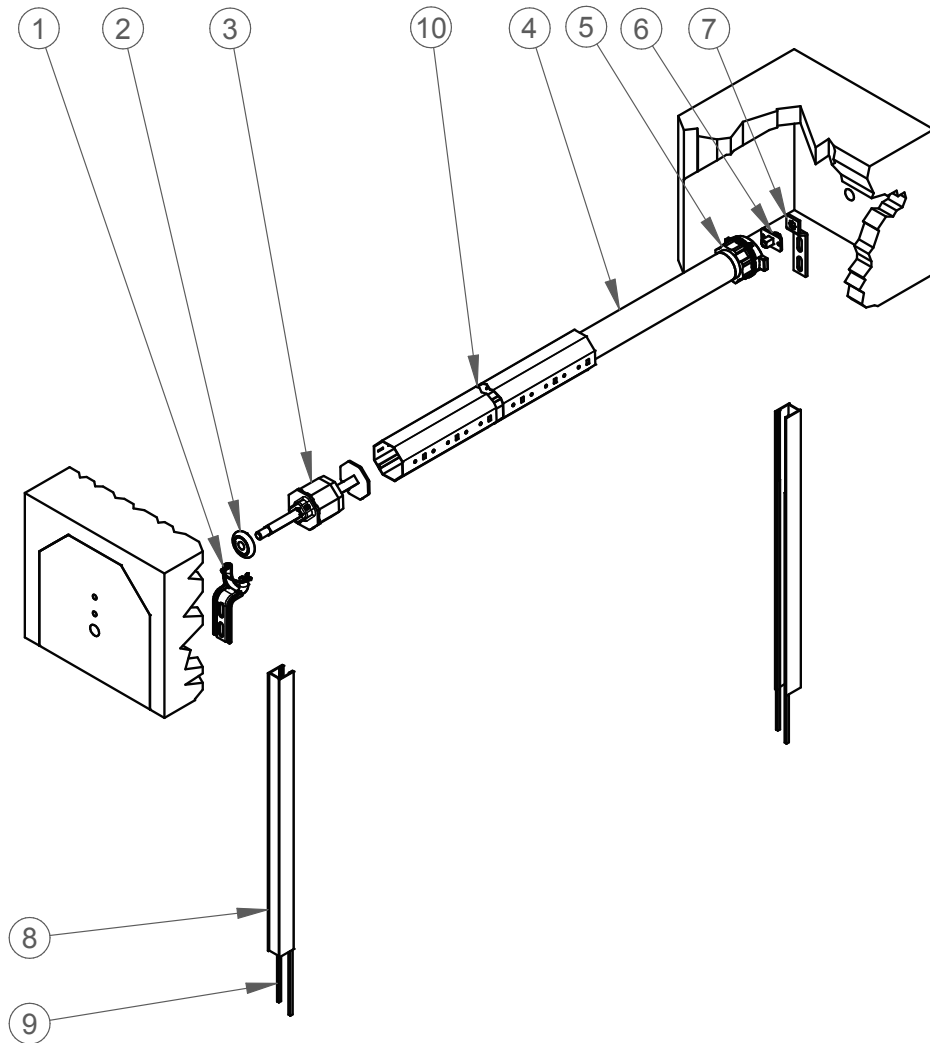

Rif. Ref.	Articolo Item	Descrizione Description	um	Q.tà Q.ty
1	<b>156H3520</b>	Supporto con blocco - Support with automatic locking	N.	1
2	<b>145NBF20</b>	Cuscinetto in ferro - Iron edge ball bearing	N.	1
3	<b>051NRS90</b>	Calotta regolabile in plastica - Adjustable plastic cap	N.	1
4	<b>560MN...</b>	Motore V6 - Motor V6	N.	1
5	<b>580C0190</b>	Adattatore rullo ottagonale da 60 mm - 60 mm octagonal tube set of adapters	N.	1
6	<b>581N2020</b>	Inserto maschio Q.10 - Male insert - Square 10	N.	1
7	<b>303SCS20</b>	Supporto con foro Q.10 - Support with square 10 star hole	N.	1
8	<b>270V0277</b>	Guide in alluminio per stecche da 14 mm, bianco Aluminium guide for 14 mm slats, white	MT.	
9	<b>270R0490</b>	Spazzolino per guida in alluminio - Brush for aluminium guide	MT	
10	<b>036W1020</b>	Rullo ottagonale Ø 60 10/10 - Octagonal Tube Ø 60 10/10	MT	

**SISTEMA VENICE CON MOTORE**  
**VENICE SYSTEM WITH MOTOR**

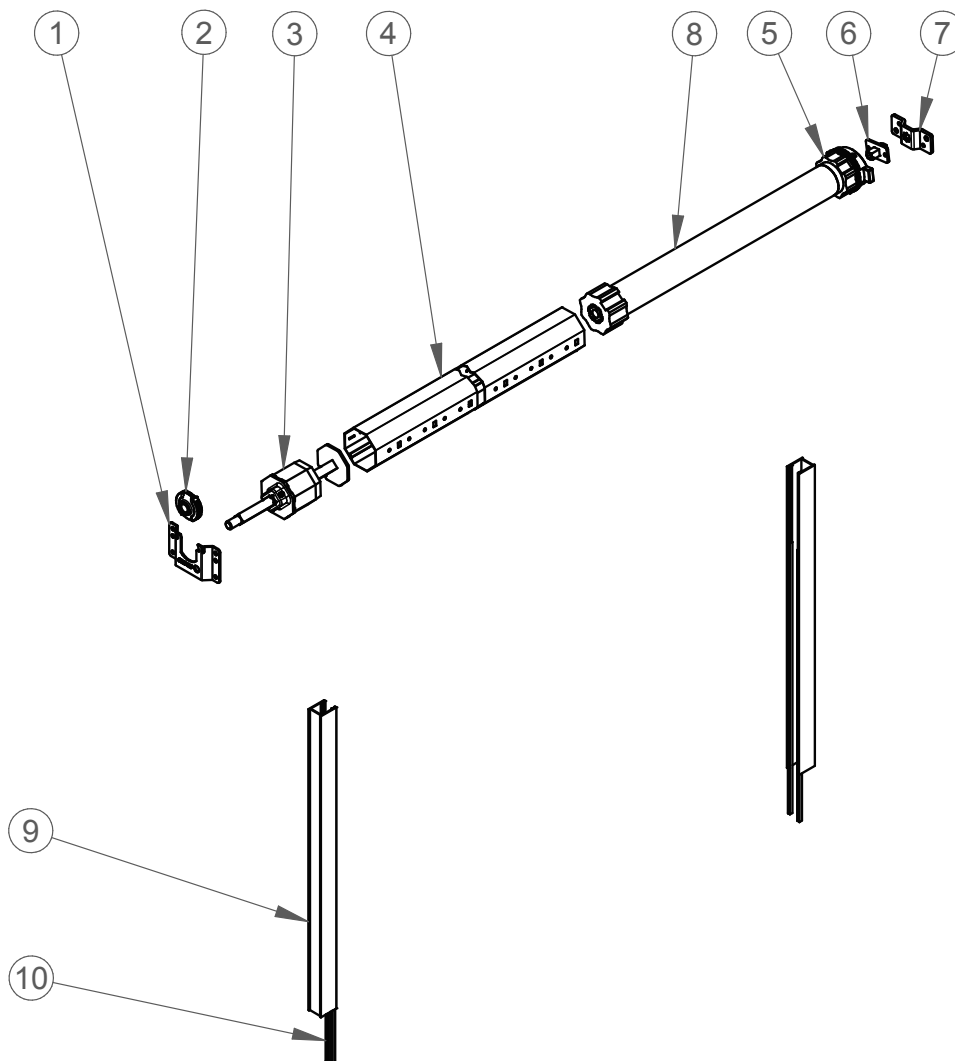

Rif. Ref.	Articolo Item	Descrizione Description	um	Q.tà Q.ty
1	<b>116S1120</b>	Supporto a legno - Screw type support	N.	1
2	<b>116B0990</b>	Boccola in nylon - Nylon bush	N.	1
3	<b>051NRS90</b>	Calotta regolabile in plastica - Adjustable plastic cap	N.	1
4	<b>036W1020</b>	Rullo ottagonale Ø 60 10/10 - Octagonal Tube Ø 60 10/10	MT	
5	<b>580C0190</b>	Adattatore rullo ottagonale da 60 mm - 60 mm octagonal tube set of adapters	N.	1
6	<b>581N2020</b>	Inserto maschio Q.10 - Male insert - Square 10	N.	1
7	<b>581SS020</b>	Supporto con foro a stella Q.10mm - Support with a square 10mm star hole	N.	1
8	<b>560MN...</b>	Motore V6 - Motor V6	N.	1
9	<b>270V0277</b>	Guide in alluminio per stecche da 14 mm, bianco Aluminium guide for 14 mm slats, white	MT	
10	<b>270R0490</b>	Spazzolino per guida in alluminio - Brush for aluminium guide	MT	

**SISTEMA VENICE TRADIZIONALE CON ARGANO SYDNEY**  
**VENICE SYSTEM TRADITIONAL ASSEMBLY WITH SYDNEY GEAR**

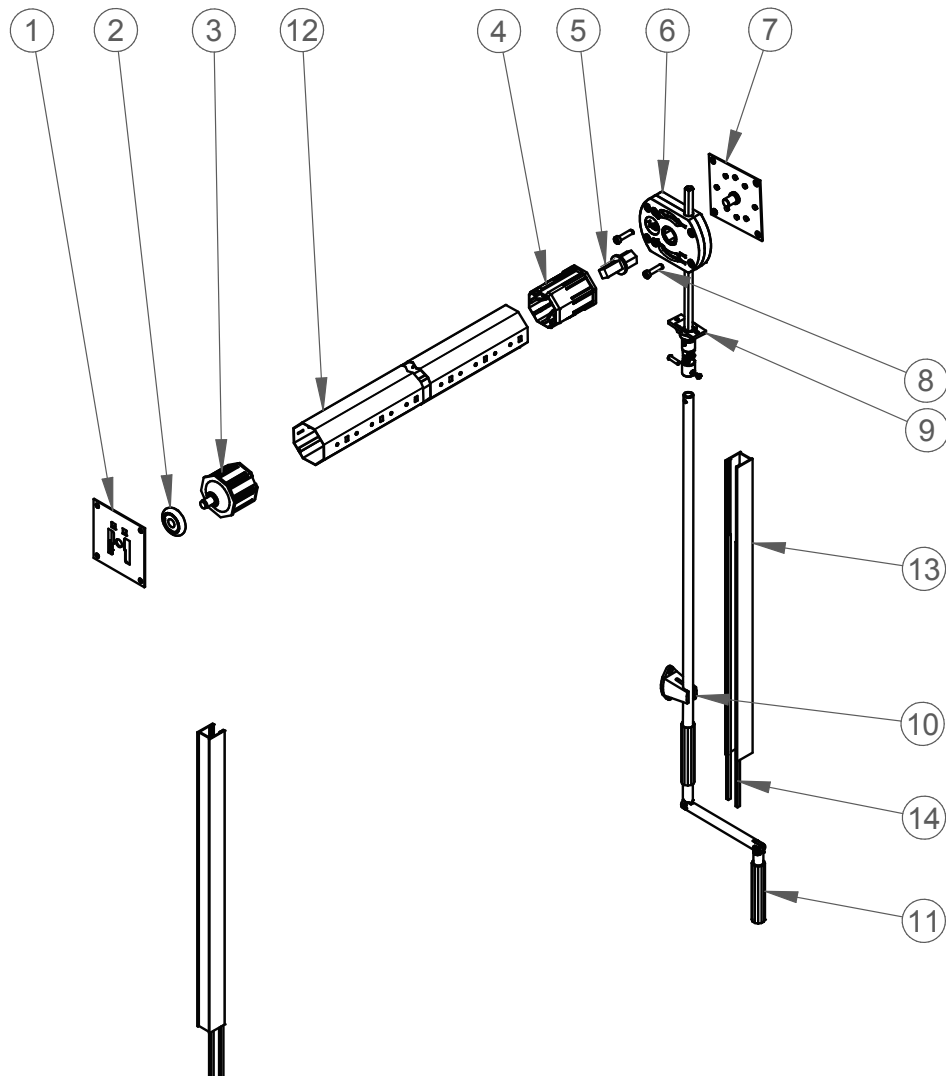

Rif. Ref.	Articolo Item	Descrizione Description	um	Q.tà Q.ty
1	<b>286SC420</b>	Supporto per cuscinetto - Bearing support plate	N.	1
2	<b>145NBF20</b>	Cuscinetto in nylon - Ball bearing	N.	1
3	<b>072N0090</b>	Calotta in plastica - Plastic cap	N.	1
4	<b>285NQ390</b>	Calotta in plastica Ø 60 mm - Plastic cap 60 for SYDNEY	N.	1
5	<b>376E1370</b>	Innesto - Pivot for SYDNEY	N.	1
6	<b>376X1R70</b>	Argano Sydney 1:11 Q8, Zama - SYDNEY gear 1:11 - Q.8, Zamak	N.	1
7	<b>286SQ220</b>	Supporto con fori - Plate for Sydney	N.	1
8	<b>390V2520</b>	Vite M6x25 - Sydney screw	N.	2
9	<b>400PQ834</b>	Snodo per astina Q.8 - Cardan joint 45° - Q.8 - Nickel-plated	N.	1
10	<b>404F0093</b>	Fermo asta in nylon bianco - White nylon handle lock	N.	1
11	<b>402AC593</b>	Asta bianca da 1,50 mt - White plasticized hand crank mt 1,50	N.	1
12	<b>036W0620</b>	Rullo ottagonale Ø 60 6/10 - Octagonal Tube Ø 60 6/10	MT	
13	<b>270V0277</b>	Guide in alluminio per stecche da 14 mm, bianco Aluminium guide for 14 mm slats, white	MT	
14	<b>270R0490</b>	Spazzolino - Brush for aluminium guide	MT	

**SISTEMA VENICE CON CASSONETTO A TUNNEL E AVVOLGITORE ZENITH**  
**VENICE SYSTEM TUNNEL HOUSING WITH ZENITH STRAP COILER**

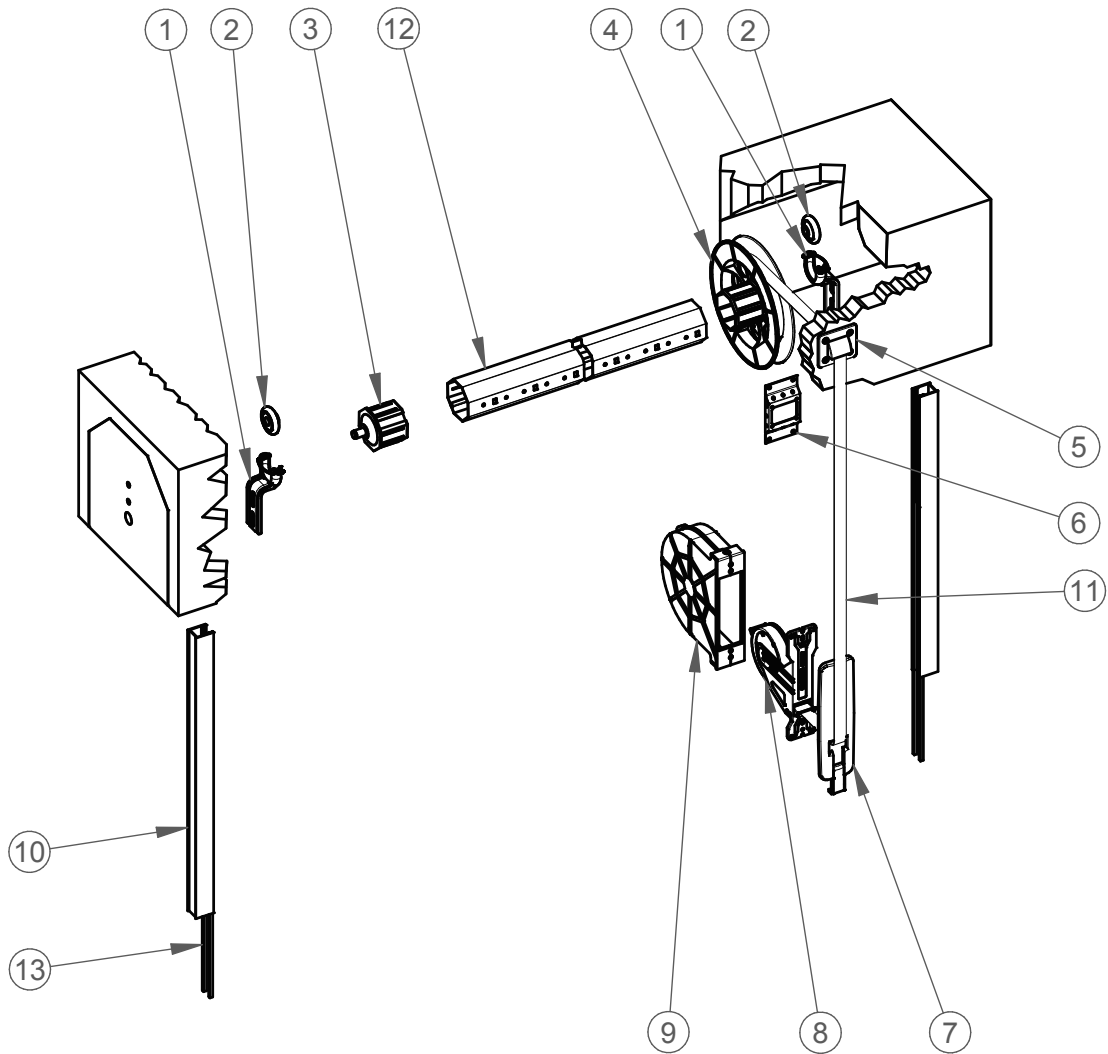

Rif. Ref.	Articolo Item	Descrizione Description	um	Q.tà Q.ty
1	<b>156H3520</b>	Supporto con blocco - Support with automatic locking	N.	2
2	<b>145NBF20</b>	Cuscinetto - Ball bearing	N.	2
3	<b>072N0090</b>	Calotta in plastica Ø 60 - Plastic cap Ø 60	N.	1
4	<b>049N2220</b>	Puleggia in ferro Ø 220 - Iron pulley Ø 220	N.	1
5	<b>197V0093</b>	Guida cintino - Strap guide	N.	1
6	<b>197S0020</b>	Supporto guida cintino - trap guide support	N.	1
7	<b>007PK093</b>	Placca Venus - Venus cover plate	N.	1
8	<b>007AN620</b>	Avvolgitore Zenith mt. 6 - Zenith strap coiler mt. 6	N.	1
9	<b>007CE690</b>	Cassetta Zenith mt. 6 - Zenith box mt. 6	N.	1
10	<b>270V0277</b>	Guide in alluminio per stecche da 14 mm, bianco Aluminium guide for 14 mm slats, white	MT.	
11	<b>080P1792</b>	Cintino 1,7 mm - Strap 1,7 mm	MT.	
12	<b>036W0620</b>	Rullo ottagonale Ø 60 6/10 - Octagonal Tube Ø 60 6/10	MT.	
13	<b>270R0490</b>	Spazzolino per guide in alluminio - Brush for alluminium guide	MT.	

**SISTEMA VENICE TRADIZIONALE CON AVVOLGITORE ZENITH**  
**VENICE SYSTEM TRADITIONAL ASSEMBLY WITH ZENITH STRAP COILER**

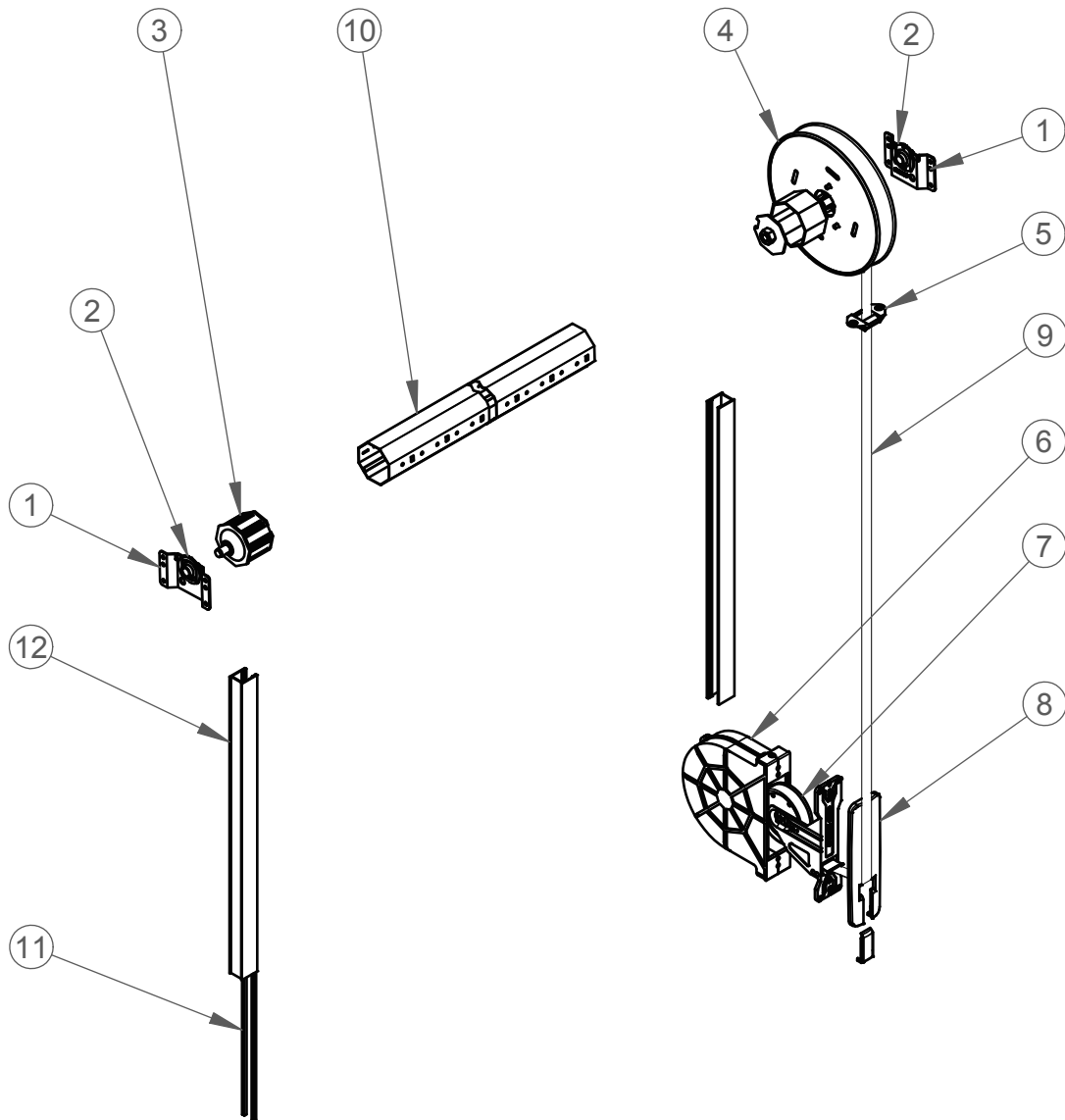

Rif. Ref.	Articolo Item	Descrizione Description	um	Q.tà Q.ty
1	<b>116S1120</b>	Supporto a legno - Screw type support	N.	2
2	<b>116B0990</b>	Boccola in nylon - Nylon bush	N.	2
3	<b>072N0090</b>	Calotta in plastica Ø 60 - Plastic cap Ø 60	N.	1
4	<b>058N2020</b>	Riduttore - Strap reduction gear	N.	1
5	<b>196TSP93</b>	Guida cinghia orizzontale - Horizontal stripe guide	N.	1
6	<b>007CE690</b>	Cassetta per Zenith mt. 6 - Zenith box mt. 6	N.	1
7	<b>007AN620</b>	Avvolgitore Zenith mt. 6 - Zenith strap coiler mt. 6	N.	1
8	<b>007PK093</b>	Placca Venus - Venus cover plate	N.	1
9	<b>080P1791</b>	Cintino 1,7mm - Strap 1,7mm	MT	
10	<b>036W0620</b>	Rullo ottagonale Ø 60 6/10 - Octagonal Tube Ø 60 6/10	MT	
11	<b>270R0490</b>	Spazzolino per guide in alluminio - Brush for aluminium guide	MT	
12	<b>270V0277</b>	Guide in alluminio per stecche da 14 mm, bianco Aluminium guide for 14 mm slats, white	MT	

**SISTEMA VENICE CON AVVOLGITORE OMEGA**  
**VENICE SYSTEM WITH OMEGA COILERS**

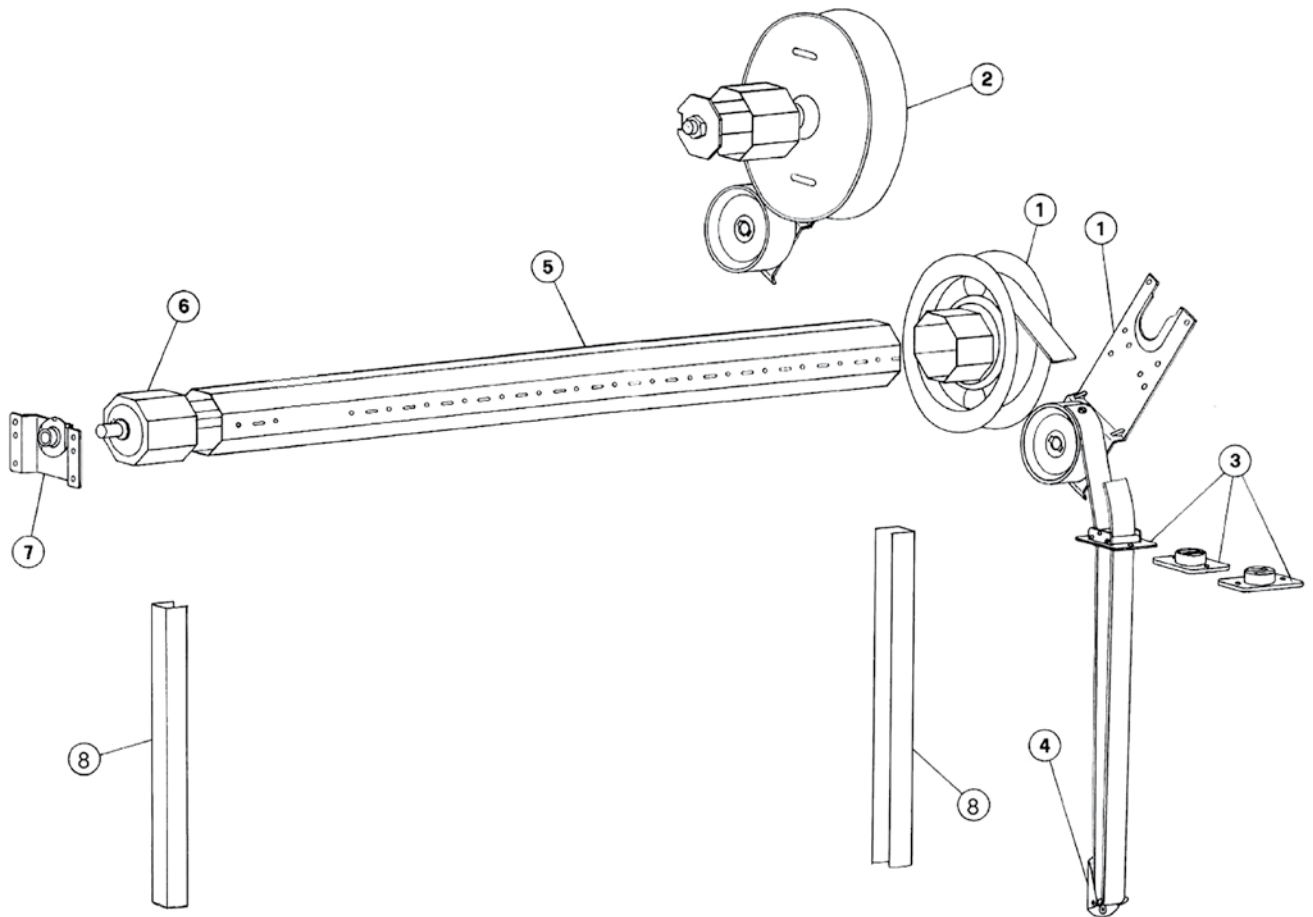

Rif. Ref.	Articolo Item	Descrizione Description	um	Q.tà Q.ty	Note Remarks	Indice Index
1	<b>022.D.21.20</b>	Avvolgitore a cassonetto OMEGA - Shutter housing coiler OMEGA	n.	1	Scegliere tipo - Choose type	2
	<b>049.C.21.20</b>	Puleggia per avvolgitore OMEGA - Pulley OMEGA	n.	1		2
2	<b>022.D.RG.20</b>	Avvolgitore a cassonetto OMEGA per Riduttore - Coiler OMEGA for red. gear	n.	1	Scegliere tipo - Choose type	2
	<b>058.N.20.20</b>	Riduttore con innesto da 30 mm - Red. gear with 30 mm pivot	n.	1		2
3	<b>024.V.2A.93</b>	Guidacinghia per avvolgitori OMEGA - OMEGA strap guide	n.	1	Scegliere tipo - Choose type	2
4	<b>024.B.00.20</b>	Bloccacintino per avvolgitore OMEGA - OMEGA strap lock	n.	1	Scegliere tipo - Choose type	2
5	<b>036.T.....</b>	Rullo ottagonale - Octagonal steel tube	m	.....	Scegliere tipo - Choose type	3
6	<b>050.N.00.20</b>	Calotta per rullo in ferro Ø 60 mm - Ø 60 mm steel cap	n.	1		3
7	<b>116.K.11.20</b>	Supporto a legno con cuscinetto sfilabile - Support with removable ball bearing	n.	1		4
8	<b>270.V.02.77</b>	Guida in alluminio per stecche da 14 mm, bianca White aluminium guide for slats 14 mm	m	.....	Scegliere tipo - Choose type	6

**Guida alla scelta del motore**  
**Motor selection guide**

**V6 / VM6**

**TABELLA DELLE PORTATE - AVVOLGIBILI (Kg) - ROLLING SHUTTER CAPACITY (Kg)**

Rullo Tube	Spessore telo Slat thickness	Altezza tapparella Rolling shutter height	V4-7/24	V4-10/17	V6-8/17 VM6-8/17	V6-12/17 VM6-12/17	V6-15/13 VM6-15/13	V6-22/17 VM6-22/17	V6-27/13 VM6-27/13	V6-28/17 VM6-28/17	V6-35/13 VM6-35/13	V6-38/17 VM6-38/17	V6-45/13 VM6-45/13	V7-80/12 VM7-80/12	V7-100/12 VM7-100/12	V7-130/9 VM7-130/9
Ø (mm)	mm	H (m)	7 Nm	10 Nm	8 Nm	12 Nm	15 Nm	22 Nm	27 Nm	28 Nm	35 Nm	38 Nm	45 Nm	80 Nm	100 Nm	130 Nm
60	14	1,5	-	-	15	22	28	41	50	52	65	70	83	-	-	-
		2,4	-	-	13	19	24	35	42	44	55	60	71	-	-	-
		3,0	-	-	11	16	20	30	37	38	48	52	61	-	-	-

**PORTATE INDICATIVE**

- Per avvolgibili in acciaio o alluminio estruso considerare la portata ridotta del 30%
- Ogni installatore deve testare il prodotto in relazione alla propria situazione, poichè la portata potrebbe essere notevolmente ridotta in funzione di vari fattori (es.: attrito, tipo di tapparella, condizioni di installazione, ecc.)

**INDICATION OF CAPACITY**

- The capacity for steel or extruded aluminium rolling shutters has to be reduced by 30%.
- Any installer has to test the product in relation to the current situation as the capacity could be considerably reduced depending on various elements (i.e. friction, type of rolling shutters, installation conditions, etc.)

**MOTORIDUTTORI CON FINECORSA REGOLABILE A VITE**  
**MOTORS WITH ADJUSTABLE SCREW END STROKE**



Serie Ø45 **V6**

Articolo Item	Modello Model	Coppia Torque	Velocità Speed	Peso avvolgibile* Rolling shutter weight*		Potenza assorbita Absorbed power	Corrente assorbita Current consumption	Misura Dimension
				H=1,5m kg	H=2,4m kg			
		Nm	gir/min. rpm			W	A	C (mm)
560.M.N1.00	V6-15/13	15	13	28	24	125	0,55	473/423**
560.M.N2.00	V6-27/13	27	13	50	42	190	0,85	533
560.M.N3.00	V6-35/13	35	13	65	55	230	1,05	583
560.M.N4.00	V6-45/13	45	13	83	71	290	1,30	583
560.M.V0.00	V6-8/17	8	17	15	13	105	0,50	473/423**
560.M.V1.00	V6-12/17	12	17	22	19	125	0,55	473/423**
560.M.V2.00	V6-22/17	22	17	41	35	190	0,85	533
560.M.V3.00	V6-28/17	28	17	52	44	230	1,05	583
560.M.V4.00	V6-38/17	38	17	70	60	290	1,30	583

\* Portate indicative: vedi tabella pag. 31 per dettagli – \* Indication of capacity: see table pag. 31 for details

\*\* Su richiesta fornibile in versione accorciata C=423 mm con condensatore esterno

\*\* On request it can be supplied in a shortened version (C=423 mm) with an external capacitor

Alimentazione Power supply	230Vac / 50Hz	
Tempo di funzionamento continuo Continuous operating time	4 min	
Grado di protezione Protection degree	IP 44	
Cavo di alimentazione Power input cable	4 x 0,75 mm <sup>2</sup> - L=2,5m	
Classe di isolamento Insulation class	H	
Giri finecorsa Limit switch rotation	0 ÷ 28	
Marchatura Marking	CE	





**MOTORIDUTTORI CON COMANDO A MANO DI EMERGENZA E FINECORSA REGOLABILE A VITE**  
**MOTORS WITH MANUAL OVERRIDE AND ADJUSTABLE SCREW END STROKE**



Finecorsa regolabile a vite  
da entrambi i lati  
Adjustable screw end stroke  
on both sides



Serie Ø45 **VM6**

Articolo Item	Modello Model	Coppia Torque	Velocità Speed	Peso avvolgibile* Rolling shutter weight*		Potenza assorbita Absorbed power	Corrente assorbita Current consumption	Misura Dimension
				H=1,5m kg	H=2,4m kg			
		Nm	gir/min. rpm			W	A	C (mm)
561.M.N1.00	VM6-15/13	15	13	28	24	125	0,55	583/533**
561.M.N2.00	VM6-27/13	27	13	50	42	190	0,85	583
561.M.N3.00	VM6-35/13	35	13	65	55	230	1,05	633
561.M.N4.00	VM6-45/13	45	13	83	71	290	1,30	633
561.M.V0.00	VM6-8/17	8	17	15	13	105	0,50	583/533**
561.M.V1.00	VM6-12/17	12	17	22	19	125	0,55	583/533**
561.M.V2.00	VM6-22/17	22	17	41	35	190	0,85	583
561.M.V3.00	VM6-28/17	28	17	52	44	230	1,05	633
561.M.V4.00	VM6-38/17	38	17	70	60	290	1,30	633

\* Portate indicative: vedi tabella pag. 31 per dettagli - \* Indication of capacity: see table pag. 31 for details

\*\* Su richiesta fornibile in versione accorciata C=533 mm con condensatore esterno

\*\* On request it can be supplied in a shortened version (C=533 mm) with an external capacitor

Alimentazione Power supply	230Vac / 50Hz	
Tempo di funzionamento continuo Continuous operating time	4 min	
Grado di protezione Protection degree	IP 44	
Cavo di alimentazione Power input cable	4 x 0,75 mm <sup>2</sup> - L=2,5m	
Classe di isolamento Insulation class	H	
Giri finecorsa Limit switch rotation	0 ÷ 28	
Rapporto manovra di soccorso Manual override ratio	1 : 54	
Marcatura Marking	CE	



**MOTORIDUTTORI CON RADIO RICEVENTE INCORPORATA (433,42 MHz)**  
**MOTORS WITH BUILT-IN RADIO RECEIVER (433,42 MHz)**



Serie Ø45 **V6RX.2**

Articolo Item	Modello Model	Coppia Torque	Velocità Speed	Peso avvolgibile* Rolling shutter weight*		Potenza assorbita Absorbed power	Corrente assorbita Current consumption	Misura Dimension
				H=1,5m kg	H=2,4m kg			
		Nm	giri/min. rpm			W	A	C (mm)
565.M.N1.00	V6.RX.2 -15/13	15	13	28	24	125	0,55	633
565.M.N2.00	V6.RX.2 -27/13	27	13	50	42	190	0,85	673
565.M.N3.00	V6.RX.2 -35/13	35	13	65	55	230	1,05	723
565.M.N4.00	V6.RX.2 -45/13	45	13	83	71	290	1,30	723
565.M.V0.00	V6.RX.2 -8/17	8	17	15	13	105	0,50	633
565.M.V1.00	V6.RX.2 -12/17	12	17	22	19	125	0,55	633
565.M.V2.00	V6.RX.2 -22/17	22	17	41	35	190	0,85	673
565.M.V3.00	V6.RX.2 -28/17	28	17	52	44	230	1,05	723
565.M.V4.00	V6.RX.2 -38/17	38	17	70	60	290	1,30	723

\* Portate indicative: vedi tabella pag. 31 per dettagli – \* Indication of capacity: see table pag. 31 for details

Alimentazione Power supply	230Vac / 50Hz	
Tempo di funzionamento continuo Continuous operating time	4 min	
Grado di protezione Protection degree	IP 44	
Cavo di alimentazione Power input cable	5 x 0,75 mm <sup>2</sup> - L=2,5m	
Classe di isolamento Insulation class	H	
Giri fincorsa Limit switch rotation	0 ÷ 28	
Ricevitore Radio receiver	Freq. 433,42 MHz Rolling code	
Consumo a riposo Stand-by consumption	< 1 W	
Marchatura Marking	CE	
	Su richiesta i motoriduttori possono essere forniti con tensioni e frequenze diverse On request electrical motors can be supplied with different voltages and frequencies	



**MOTORIDUTTORI CON RADIO RICEVENTE INCORPORATA E COMANDO A MANO DI EMERGENZA (433,42 MHz)**  
**MOTORS WITH BUILT-IN RADIO RECEIVER AND MANUAL OVERRIDE (433,42 MHz)**



*Finecorsa regolabile a vite da entrambi i lati*  
*Adjustable screw end stroke on both sides*

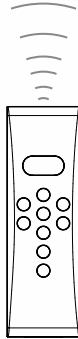

Serie Ø45 **VM6RX.2**

Articolo Item	Modello Model	Coppia Torque	Velocità Speed	Peso avvolgibile* Rolling shutter weight*		Potenza assorbita Absorbed power	Corrente assorbita Current consumption	Misura Dimension
				H=1,5m kg	H=2,4m kg			
		Nm	giri/min. rpm			W	A	C (mm)
566.M.N1.00	VM6.RX.2 -15/13	15	13	28	24	125	0,55	673
566.M.N2.00	VM6.RX.2 -27/13	27	13	50	42	190	0,85	673
566.M.N3.00	VM6.RX.2 -35/13	35	13	65	55	230	1,05	723
566.M.N4.00	VM6.RX.2 -45/13	45	13	83	71	290	1,30	723
566.M.V0.00	VM6.RX.2 -8/17	8	17	15	13	105	0,50	673
566.M.V1.00	VM6.RX.2 -12/17	12	17	22	19	125	0,55	673
566.M.V2.00	VM6.RX.2 -22/17	22	17	41	35	190	0,85	673
566.M.V3.00	VM6.RX.2 -28/17	28	17	52	44	230	1,05	723
566.M.V4.00	VM6.RX.2 -38/17	38	17	70	60	290	1,30	723

\* Portate indicative: vedi tabella pag. 31 per dettagli – \* Indication of capacity: see table pag. 31 for details

Alimentazione Power supply	230Vac / 50Hz	
Tempo di funzionamento continuo Continuous operating time	4 min	
Grado di protezione Protection degree	IP 44	
Cavo di alimentazione Power input cable	5 x 0,75 mm <sup>2</sup> - L=2,5m	
Classe di isolamento Insulation class	H	
Giri finecorsa Limit switch rotation	0 ÷ 28	
Rapporto manovra di soccorso Manual override ratio	1 : 54	
Ricevitore Radio receiver	Freq. 433,42 MHz Rolling code	
Consumo a riposo Stand-by consumption	< 1 W	
Marcatura Marking	CE	

**MOTORIDUTTORI CON FINE CORSA ELETTRONICO E RADIO RICEVENTE INCORPORATA (433,42 MHz)**  
**MOTORS WITH ELECTRONIC LIMIT SWITCH AND BUILT-IN RADIO RECEIVER (433,42 MHz)**



Serie Ø45 **V6RX.E**

Articolo Item	Modello Model	Coppia Torque	Velocità Speed	Peso avvolgibile* Rolling shutter weight*		Potenza assorbita Absorbed power	Corrente assorbita Current consumption	Misura Dimension
				H=1,5m kg	H=2,4m kg			
		Nm	giri/min. rpm			W	A	C (mm)
564.M.N1.00	V6.RX.E -15/13	15	13	28	24	125	0,55	533
564.M.N2.00	V6.RX.E -27/13	27	13	50	42	190	0,85	583
564.M.N3.00	V6.RX.E -35/13	35	13	65	55	230	1,05	633
564.M.N4.00	V6.RX.E -45/13	45	13	83	71	290	1,30	633
564.M.V0.00	V6.RX.E -8/17	8	17	15	13	105	0,50	533
564.M.V1.00	V6.RX.E -12/17	12	17	22	19	125	0,55	533
564.M.V2.00	V6.RX.E -22/17	22	17	41	35	190	0,85	583
564.M.V3.00	V6.RX.E -28/17	28	17	52	44	230	1,05	633
564.M.V4.00	V6.RX.E -38/17	38	17	70	60	290	1,30	633

\* Portate indicative: vedi tabella pag. 31 per dettagli – \* Indication of capacity: see table pag. 31 for details

Alimentazione Power supply	230Vac / 50Hz	
Tempo di funzionamento continuo Continuous operating time	4 min	
Grado di protezione Protection degree	IP 44	
Cavo di alimentazione Power input cable	5 x 0,75 mm <sup>2</sup> - L=2,5m	
Classe di isolamento Insulation class	H	
Ricevitore Radio receiver	Freq. 433,42MHz Rolling code	
Consumo a riposo Stand-by consumption	< 1 W	
Marchatura Marking	CE	
	Su richiesta i motoriduttori possono essere forniti con tensioni e frequenze diverse On request electrical motors can be supplied with different voltages and frequencies	



**Kit ricevitore + trasmettitore per radiocomando diretto di 1 motore (433,42 MHz)**  
**Remote control kit to directly operate 1 motor (433,42 MHz)**

Articolo - Item		
<b>594.K.E1.00. □□</b>		

<b>Alimentazione Power supply</b>	Vac/Hz	120-230@50/60
<b>Portata contatto Contact capacity</b>	A	5 A @ 250 Vac
<b>Frequenza di lavoro Operating frequency</b>	MHz	433,42
<b>Temperatura di esercizio Operating temperature</b>	°C	-20 ÷ +55
<b>Grado di protezione Protection degree</b>	IP	20
<b>Tempo di lavoro Working time</b>	sec.	130
<b>Trasmettitori memorizzabili Memorizable transmitters</b>	max	max 15
<b>Dimensioni Dimensions</b>	mm	44 x 38 x 25
<b>Consumo a riposo Stand-by consumption</b>	W	< 1

<b>Alimentazione Power supply</b>	Vdc	1x3 tipo type CR2032
<b>Frequenza di lavoro Operating frequency</b>	MHz	433,42
<b>Temperatura di esercizio Operating temperature</b>	°C	-20 ÷ +55
<b>Dimensioni Dimensions</b>	mm	46 x 147 x 16

Per esempio di applicazione vedi capitolo 10 schema 9-11  
 For example of use see chapter 10 diagram 9-11



**Ricevitore per azionamento diretto di 1 motore (433,42 MHz)**  
**Radio receiver for direct operation of 1 motor (433,42 MHz)**

Articolo - Item		
<b>594.R.ED.00</b>		

<b>Alimentazione Power supply</b>	Vac/Hz	120-230@50/60
<b>Portata contatto Contact capacity</b>	A	5 A @ 250 Vac
<b>Frequenza di lavoro Operating frequency</b>	MHz	433,42
<b>Temperatura di esercizio Operating temperature</b>	°C	-20 ÷ +55
<b>Grado di protezione Protection degree</b>	IP	20
<b>Tempo di lavoro Working time</b>	sec.	130
<b>Trasmettitori memorizzabili Memorizable transmitters</b>	max	max 15
<b>Dimensioni Dimensions</b>	mm	44 x 38 x 25
<b>Consumo a riposo Stand-by consumption</b>	W	< 1

Per esempio di applicazione vedi capitolo 10 schema 9-11  
 For example of use see chapter 10 diagram 9-11



**Ricevitore a contatti neutri per moduli di comando (433,42 MHz)**  
**Neutral contacts radio receiver for operating command modules (433,42 MHz)**

Articolo - Item		
<b>594.R.EN.00</b>		

<b>Alimentazione Power supply</b>	Vac/Hz	120-230@50/60
<b>Portata contatto Contact capacity</b>	A	5 A @ 250 Vac
<b>Frequenza di lavoro Operating frequency</b>	MHz	433,42
<b>Temperatura di esercizio Operating temperature</b>	°C	-20 ÷ +55
<b>Grado di protezione Protection degree</b>	IP	20
<b>Tempo di lavoro Working time</b>	sec.	130
<b>Trasmettitori memorizzabili Memorizable transmitters</b>	max	max 15
<b>Dimensioni Dimensions</b>	mm	44 x 38 x 25
<b>Consumo a riposo Stand-by consumption</b>	W	< 1

Per esempio di applicazione vedi capitolo 10 schema 7  
 For example of use see chapter 10 diagram 7





□□ = VE (Verde - Green)  
 □□ = BL (Blu - Blue)  
 □□ = RO (Rosso - Red)

Per esempio di applicazione vedi capitolo 10 schema 7-8-9-10-11-12  
 For example of use see chapter 10 diagram 7-8-9-10-11-12

Trasmittitore a 1 canale (433,42 MHz) Radio transmitter - 1 channel (433,42 MHz)		
Articolo - Item		
594.T.X1.00. □□		
Alimentazione Power supply	Vdc	1x3 tipo type CR2032
Frequenza di lavoro Operating frequency	MHz	433,42
Temperatura di esercizio Operating temperature	°C	-20 ÷ +55
Dimensioni Dimensions	mm	46 x 147 x 16

Trasmittitore a 10 canali (433,42 MHz) Radio transmitter - 10 channels (433,42 MHz)		
Articolo - Item		
594.T.X5.00. □□		
Alimentazione Power supply	Vdc	1x3 tipo type CR2032
Frequenza di lavoro Operating frequency	MHz	433,42
Temperatura di esercizio Operating temperature	°C	-20 ÷ +55
Dimensioni Dimensions	mm	46 x 147 x 16

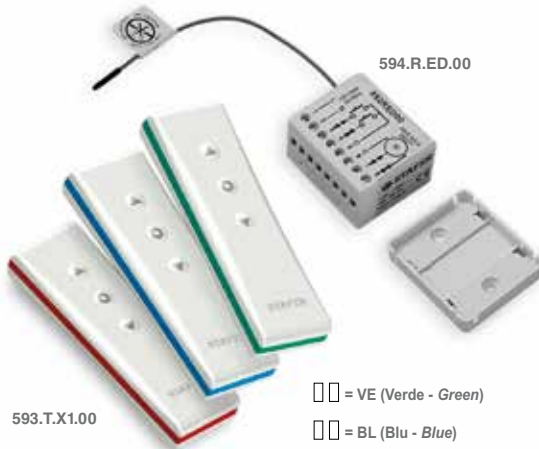

□□ = VE (Verde - Green)  
 □□ = BL (Blu - Blue)  
 □□ = RO (Rosso - Red)

Kit ricevitore + trasmettitore per radiocomando diretto di 1 motore (433,42 MHz) Remote control kit to directly operate 1 motor (433,42 MHz)		
Articolo - Item		
593.K.E1.00. □□		
Alimentazione Power supply	Vac/Hz	120-230@50/60
Portata contatto Contact capacity	A	5 A @ 250 Vac
Frequenza di lavoro Operating frequency	MHz	433,42
Temperatura di esercizio Operating temperature	°C	-20 ÷ +55
Grado di protezione Protection degree	IP	20
Tempo di lavoro Working time	sec.	130
Trasmittitori memorizzabili Memorizable transmitters	max	15
Dimensioni Dimensions	mm	44 x 38 x 25
Consumo a riposo Stand-by consumption	W	< 1
Alimentazione Power supply	Vdc	1x3 tipo type CR2032
Frequenza di lavoro Operating frequency	MHz	433,42
Temperatura di esercizio Operating temperature	°C	-20 ÷ +55
Dimensioni Dimensions	mm	30 x 100 x 15

Per esempio di applicazione vedi capitolo 10 schema 9-11  
 For example of use see chapter 10 diagram 9-11



□□ = VE (Verde - Green)  
 □□ = BL (Blu - Blue)  
 □□ = RO (Rosso - Red)

Trasmittitore a 1 canale (433,42 MHz) Radio transmitter - 1 channel (433,42 MHz)		
Articolo - Item		
593.T.X1.00. □□		
Alimentazione Power supply	Vdc	1x3 tipo type CR2032
Frequenza di lavoro Operating frequency	MHz	433,42
Temperatura di esercizio Operating temperature	°C	-20 ÷ +55
Dimensioni Dimensions	mm	30 x 100 x 15

Per esempio di applicazione vedi capitolo 10 schema 7-8-9-10-11-12  
 For example of use see chapter 10 diagram 7-8-9-10-11-12





**Modulo di centralizzazione con ritardo programmabile**  
**Centralization module with adjustable lag**

Articolo - Item

**590.C.SM.00**

<b>Alimentazione Power supply</b>	Vac/Hz	120-230@50/60
<b>Portata contatto Contact capacity</b>	A	10 A @ 250 Vac
<b>Tempo di lavoro Working time</b>	sec.	1-250
<b>Temperatura di esercizio Operating temperature</b>	°C	-20 ÷ +55
<b>Grado di protezione Protection degree</b>	IP	20
<b>Dimensioni Dimensions</b>	mm	44 x 38 x 25

Per esempio di applicazione vedi capitolo 10 schema 4-6-7  
 For example of use see chapter 10 diagram 4-6-7



**Modulo di centralizzazione e distribuzione**  
**Centralization and distribution module**

Articolo - Item

**590.C.SR.00**

<b>Temperatura di esercizio Operating temperature</b>	°C	-20 ÷ +55
<b>Grado di protezione Protection degree</b>	IP	20
<b>Corrente massima Max current</b>	mA	100
<b>Dimensioni Dimensions</b>	mm	44 x 38 x 25

Per esempio di applicazione vedi capitolo 10 schema 8  
 For example of use see chapter 10 diagram 8

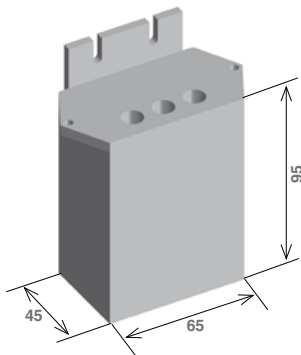

**Modulo di comando ELETTRONICO unificato**  
**ELECTRONIC command module (standardized)**

Articolo - Item

**316.M.UM.00**

<b>Alimentazione Power supply</b>	Vac/Hz	230@50
<b>Tempo di lavoro contatti Contact operating time</b>	min	2,5 (dove previsto if any)
<b>Dimensioni Dimensions</b>	mm	46 x 46 x 37
<b>Sezione morsetti Clip section</b>	mm <sup>2</sup>	2,5

Per esempio di applicazione vedi capitolo 10 schema 2-3  
 For example of use see chapter 10 diagram 2-3

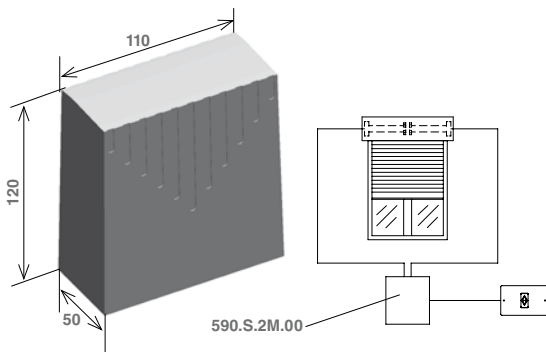

**Modulo di comando elettronico per 2 motori sincronizzati**  
**Electronic command module for 2 synchronized motors**

Articolo - Item

**590.S.2M.00**

<b>Alimentazione Power supply</b>	Vac/Hz	230@50
<b>Temperatura di esercizio Operating temperature</b>	°C	-10 ÷ +55
<b>Dimensioni Dimensions</b>	mm	110 x 121 x 47
<b>Grado di protezione Protection degree</b>	IP	54

Per esempio di applicazione vedi capitolo 10 schema 5  
 For example of use see chapter 10 diagram 5

## KIT ELETTORULLO TELESCOPICO PER AUTOMAZIONE TAPPARELLE "MERLINO" MOTORIZED TELESCOPIC TUBE "MERLINO" FOR ROLLING SHUTTERS

Articolo - Item		560.K.E1.00	560.K.E3.00
Limiti di utilizzo - Limits of use		KE1	KE3
Lunghezza totale rullo Lt (cm)* Overall tube length (cm)*	min.**	56	67
	max.	150	200
Spessore profilo tapparella S (mm) Slat thickness	min.	12	12
	max.	14	14

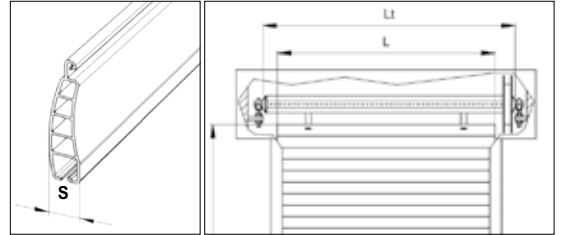

\* LT = Distanza della battuta interna tra i due cuscinetti - \* Gap between inner sides of ball bearings

\*\* Misura minima ottenuta tagliando il rullo - \*\* Minimum length with cut steel tube



Componenti kit elettroscopico - Kit parts		KE1	KE3
Rif.to Ref.	Descrizione Description	Q.tà Q.ty	Q.tà Q.ty
1	Elettroscopico - Motorized tube	1	1
2	Prolunga - Tube extension	1	1
3	Calotta - Adjustable steel cap	1	1
4	Copiglia - Split pin	1	1
5	Vite autofilettante - Self-threading screw	1	1
6	Chiave regolazione fine corsa Adjusting key	1	1
7	Supporto elettroscopico fisso - Fixed bracket	1	1
8	Staffa supporto elettroscopico regolabile Adjustable bracket	1	1
9	Molla di aggancio - Security spring	3	5
10	Gancio di attacco - Slotted clip	3	5

MERLINO





## KIT ELETTORULLO TELESCOPICO PER AUTOMAZIONE TAPPARELLE "MERLINO" MOTORIZED TELESCOPIC TUBE "MERLINO" FOR ROLLING SHUTTERS

### SCelta DEL MODELLO MODEL CHOICE

<i>Modello - Model</i>	<b>KE1</b>				<b>KE3</b>	
<b>Tapparelle in plastica / alluminio profilato - Plastic / Roll formed aluminium shutters</b>						
<i>Altezza tapparella Shutter height   H (cm)</i>	<i>Larghezza tapparella - Shutter width   L (cm)</i>					
	< 75	75 - 100	100 - 125	125 - 150	150 - 175	175 - 200
< 125						
125 - 150						
150 - 175						
175 - 200						
200 - 225						
225 - 250						

<i>Modello - Model</i>	<b>KE1</b>				<b>KE3</b>	
<b>Tapparelle in legno / acciaio / alluminio estruso - Wooden / steel / extruded aluminium shutters</b>						
<i>Altezza tapparella Shutter height   H (cm)</i>	<i>Larghezza tapparella - Shutter width   L (cm)</i>					
	< 75	75 - 100	100 - 125	125 - 150	150 - 175	175 - 200
< 125						
125 - 150						
150 - 175						
175 - 200						
200 - 225						
225 - 250						

### DATI TECNICI DEL MOTORE MOTOR DATA SHEET

<b>Modello kit - Motorized tube model</b>		<b>560.K.E1.00</b>	<b>560.K.E3.00</b>
		<b>KE1</b>	<b>KE3</b>
Motoriduttore - Motor		V6-15/13	V6-35/13
Coppia - Torque	<i>Nm</i>	15	35
Velocità - Speed	<i>rpm</i>	13	13
Alimentazione - Power supply	<i>Vac / Hz</i>	230 / 50	230 / 50
Potenza assorbita - Absorbed power	<i>W</i>	125	230
Assorbimento corrente - Current consumption	<i>A</i>	0,55	1,05
Tempo funzionamento continuo Continuous operating time	<i>min</i>	4	4
Grado di protezione - Protection degree		IP 44	IP 44
Classe di isolamento - Insulation class		H	H
Giri fine corsa - Limit switch rotation		0 ÷ 28	0 ÷ 28
Marcatura - Marking		CE	CE





- = VE (Verde - Green)
- = BL (Blu - Blue)
- = RO (Rosso - Red)

**Kit ricevitore in contenitore stagno+ trasmettitore per radiocomando diretto di 1 motore diametro 55 mm (433,42 MHz)**  
**Remote control kit with radio receiver in watertight box to directly operate 1 motor diameter 55 mm (433,42 MHz)**

Articolo - Item  
**594.K.E2.00. □□**

Alimentazione Power supply	Vac/Hz	120-230@50/60
Portata contatto Contact capacity	A	10 A @ 250 Vac
Frequenza di lavoro Operating frequency	MHz	433,42
Consumo a riposo Stand-by consumption	W	< 1
Temperatura di esercizio Operating temperature	°C	-20 ÷ +55
Grado di protezione Protection degree	IP	68
Dimensioni Dimensions	mm	120 x 38 x 25

Alimentazione Power supply	Vdc	1x3 tipo type CR2032
Frequenza di lavoro Operating frequency	MHz	433,42
Temperatura di esercizio Operating temperature	°C	-20 ÷ +55
Dimensioni Dimensions	mm	46 x 147 x 16



**Ricevitore in contenitore stagno per azionamento diretto di 1 motore diametro 55 mm (433,42 MHz)**  
**Radio receiver in watertight box for direct operation of 1 motor diameter 55 mm (433,42 MHz)**

Articolo - Item  
**594.R.E7.00**

Alimentazione Power supply	Vac/Hz	120-230@50/60
Portata contatto Contact capacity	A	10 A @ 250 Vac
Frequenza di lavoro Operating frequency	MHz	433,42
Consumo a riposo Stand-by consumption	W	< 1
Temperatura di esercizio Operating temperature	°C	-20 ÷ +55
Grado di protezione Protection degree	IP	68
Dimensioni Dimensions	mm	120 x 38 x 25

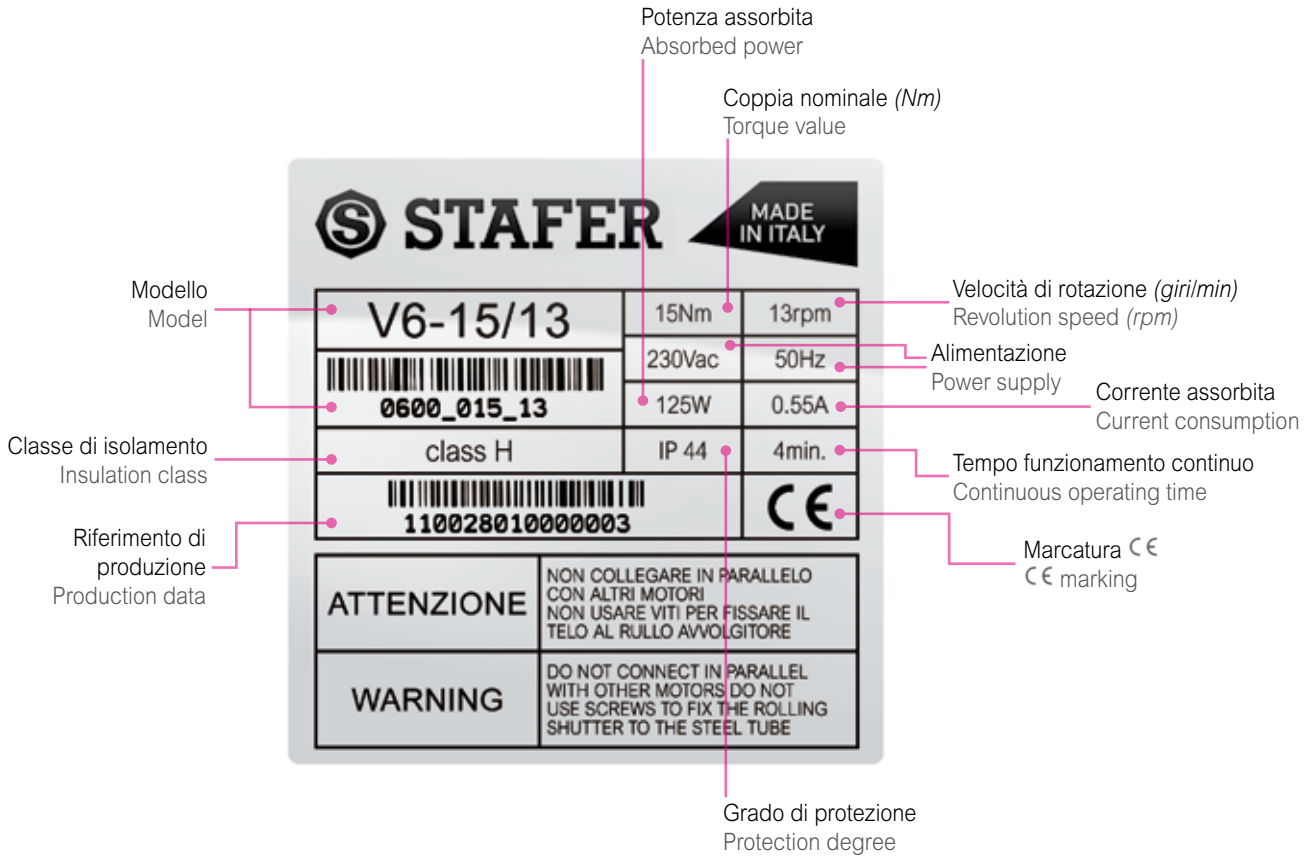

**STAFER s.p.a.** dichiara che gli articoli e le classi di prodotto presenti nella tabella di seguito riportata sono conformi ai requisiti essenziali ed alle disposizioni pertinenti, stabilite dalle direttive:

**STAFER s.p.a.** declares that the articles and the product classes in the table below are in compliance with the essential requirements and other relevant provisions established by the regulations:

	Direttiva / Directive			
	Compatibilità Elettromagnetica Electromagnetic Compatibility	Bassa Tensione Low Voltage	Apparecchiature Radio Radio Equipment	Macchine Machinery
316MUM00	X	X		
590PM000	X	X		
590S2M00	X	X		
593TX100			X	
315K0000	X			
315KE000	X			
594KE100	X	X	X	
594KE200	X	X	X	
594RED00	X	X	X	
594RE700	X	X	X	
594REN00	X	X	X	
590CSM00	X	X		
590CSR00	X	X		

	Direttiva / Directive			
	Compatibilità Elettromagnetica Electromagnetic Compatibility	Bassa Tensione Low Voltage	Apparecchiature Radio Radio Equipment	Macchine Machinery
594TX100			X	
594TX500			X	
560KE100	X	X		X
560KE300	X	X		X
CLASSE MOTORI V6 MOTOR CLASS V6	X	X		
CLASSE MOTORI VM6 MOTOR CLASS VM6	X	X		
CLASSE MOTORI V6RX2 MOTOR CLASS V6RX2	X	X	X	
CLASSE MOTORI VM6RX2 MOTOR CLASS VM6RX2	X	X	X	
CLASSE MOTORI V6RXE MOTOR CLASS V6RXE	X	X	X	



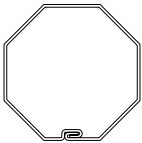

Serie Ø45 **V6 - VM6**

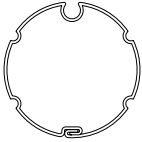
	Coppia adattatori per rullo ottagonale Octagonal tube set of adapters	
	Articolo - Item	Per rullo Ø (mm) - For tube Ø (mm)
	<b>580.I.01.90</b>	50
	<b>580.C.R1.90</b>	59 - 8/10
	<b>580.C.01.90</b>	60 - 10/10
<b>580.N.01.90</b>	70 - 11/10   70 - 15/10	

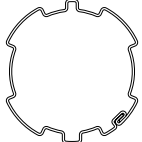
	Coppia adattatori per rullo tondo scanalato con ogiva Set of adapters for round grooved tube	
	Articolo - Item	Per rullo Ø (mm) - For tube Ø (mm)
	<b>580.P.01.90</b>	70
	<b>580.S.01.90</b>	78
<b>580.V.01.90</b>	85	

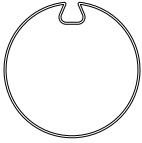
	Coppia adattatori per rullo tondo scanalato Z.F. Set of adapters for Z.F. tube	
	Articolo - Item	Per rullo Ø (mm) - For tube Ø (mm)
	<b>580.F.01.90</b>	54
	<b>580.H.01.90</b>	64
<b>580.U.01.90</b>	80	

	Coppia adattatori per rullo tondo con ogiva Set of adapters for round tube with ogive	
	Articolo - Item	Per rullo Ø (mm) - For tube Ø (mm)
	<b>580.J.01.90</b>	61 x 1,5
	<b>580.G.01.90</b>	62
<b>580.S.01.90</b>	78	

	Coppia adattatori per rullo tondo con ogiva larga Set of adapters for round tube with wide ogive	
	Articolo - Item	Per rullo Ø (mm) - For tube Ø (mm)
	<b>580.Y.01.90</b>	89

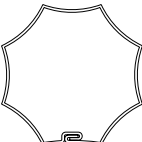
	Coppia adattatori per rullo ottagonale sagomato Set of adapters for octagonal shaped tube	
	Articolo - Item	Per rullo Ø (mm) - For tube Ø (mm)
	<b>580.D.01.90</b>	58

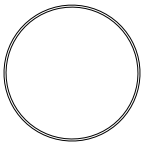
	Adattatore per rullo tondo liscio Round tube adapter	
	Articolo - Item	Per rullo Ø (mm) - For tube Ø (mm)
	<b>580.B.01.90</b>	50 - 15/10
	<b>580.E.01.90</b>	60 - 15/10
<b>580.Q.01.90</b>	70 - 15/10	

	Coppia adattatori per rullo tondo BAT Set of adapters for BAT round tube	
	Articolo - Item	Per rullo Ø (mm) - For tube Ø (mm)
	<b>580.L.01.90</b>	70
<b>580.U.01.90</b>	80	

Le misure si intendono riferite al diametro esterno del rullo  
The above mentioned measures refer to the outer diameter  
of the tube



Inserto maschio quadro 10 mm - 2 Fori Male insert - Square 10 mm - 2 holes					
Articolo - Item	V4	V6	VM6	V7	VM7
581.N.20.20		•			
Inserto maschio quadro 10 mm - 2 Fori - Montato su motore Male insert - Square 10 mm - 2 holes - Assembled to motor					
Articolo - Item	V4	V6	VM6	V7	VM7
581.N.2M.20		•			



Inserto maschio quadro 10 mm - 3 Fori Male insert - Square 10 mm - 3 holes					
Articolo - Item	V4	V6	VM6	V7	VM7
581.N.30.20			•		
Inserto maschio quadro 10 mm - 3 Fori - Montato su motore Male insert - Square 10 mm - 3 holes - Assembled to motor					
Articolo - Item	V4	V6	VM6	V7	VM7
581.N.3M.20			•		

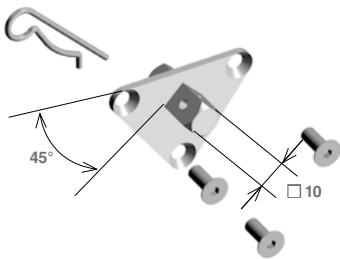

Inserto maschio quadro 10 mm a 45° - 3 Fori Male insert 45° - Square 10 mm - 3 holes					
Articolo - Item	V4	V6	VM6	V7	VM7
581.N.3Q.20			•		



Inserto orientabile Serie 6 per art.   581SFD20 Revolving insert 6 Series for Item					
Articolo - Item	V4	V6	VM6	V7	VM7
581.R.00.70			•		

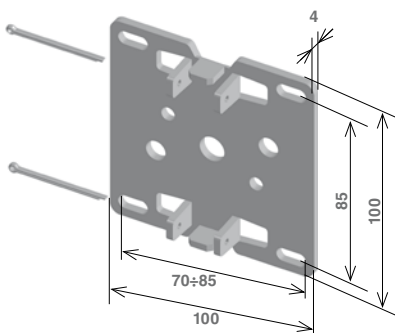

Supporto per fissaggio diretto - Direct anchoring support   max 100 Nm					
Articolo - Item	V4	V6	VM6	V7	VM7
581.S.FD.20		•	•*	•	•**

Solo in abbinamento a: / Use only with:  
581R0070\* - 581R0770\*\*



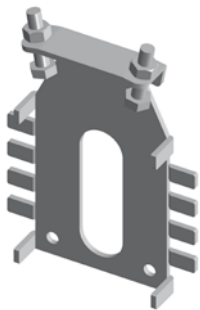

Supporto per fianchi mini in alluminio   125÷205 mm Support for mini aluminium end caps					
Articolo - Item	V4	V6	VM6	V7	VM7
<b>581.S.CM.20</b>	•*	•		•	

Solo in abbinamento a: 581MCM90\* - Use only with: 581MCM90\*

Supporto per fianchi mini in alluminio   250 mm Support for mini aluminium end caps					
Articolo - Item	V4	V6	VM6	V7	VM7
<b>581.S.LM.20</b>		•		•	

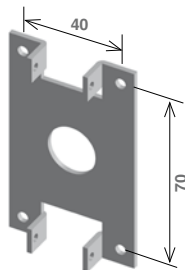

Supporto fissaggio diretto per fianchi in alluminio Direct anchoring support for aluminium end caps					
Articolo - Item	V4	V6	VM6	V7	VM7
<b>581.S.FF.20</b>	•*	•			

Solo in abbinamento a: 581MCM90\* - Use only with: 581MCM90\*

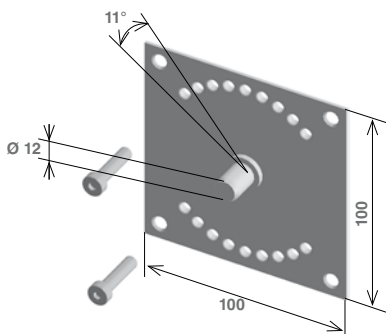

Supp. fissaggio diretto orientabile per fianchi standard Orienting support for midi end caps					
Articolo - Item	V4	V6	VM6	V7	VM7
<b>581.S.PS.20</b>			•		•

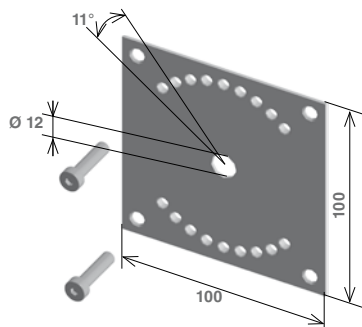

Supporto fissaggio diretto orientabile senza perno per fianchi mini Direct anchoring support without pivot for mini end caps					
Articolo - Item	V4	V6	VM6	V7	VM7
<b>581.S.FM.20</b>			•		•

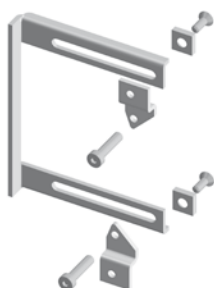

Kit staffe regolabili per minicassonetti alluminio   150÷250 mm Adjustable brackets kit for mini aluminium end caps					
Articolo - Item	V4	V6	VM6	V7	VM7
<b>581.S.RE.20</b>			•		•

Per istruzioni di montaggio vedi cap.11 - For installation instructions see chapter 11



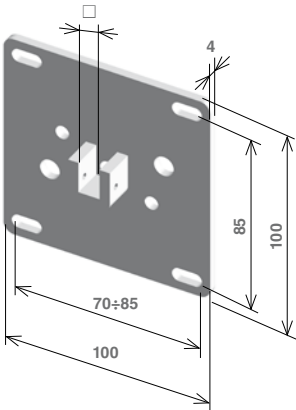

Supporto con sella quadro - Saddle plate square   □ 10 mm					
Articolo - Item	V4	V6	VM6	V7	VM7
581.S.Q0.20	•	•	•		

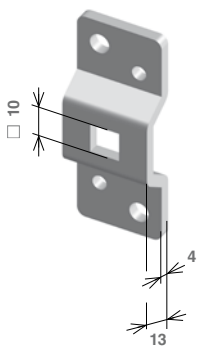

Staffa con foro quadro 10 mm - Interasse Bracket with a square 10 mm hole - Pitch   48/60 mm					
Articolo - Item	V4	V6	VM6	V7	VM7
581.S.F0.20	•	•	•		

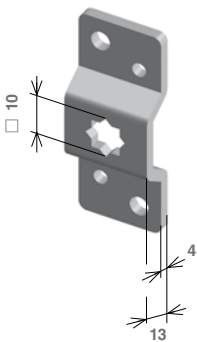

Staffa con foro quadro 10 mm a stella - Interasse Bracket with a square 10 mm star hole - Pitch   48/60 mm					
Articolo - Item	V4	V6	VM6	V7	VM7
581.S.S0.20	•	•	•		

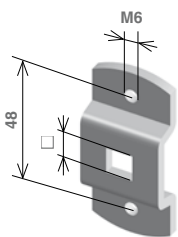

Staffa per tende con foro quadro - Bracket for awnings, square hole   □ 10 mm					
Articolo - Item	V4	V6	VM6	V7	VM7
581.S.T0.20	•	•	•		

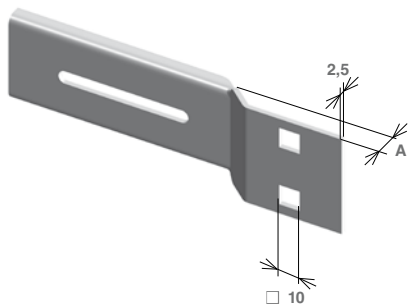

**Mensola per supporti "Torino" con fori quadro 10 mm** |  $A = 11 \text{ mm}$   
**Bracket for "Torino" supports with two square 10 mm holes**

Articolo - Item	V4	V6	VM6	V7	VM7
<b>117.A.SA.20</b>	•	•	•		

**Mensola per supporti "Torino" con fori quadro 10 mm diritta** |  $A = 0 \text{ mm}$   
**Bracket for "Torino" supports with two square 10 mm holes**

Articolo - Item	V4	V6	VM6	V7	VM7
<b>117.A.SD.20</b>	•	•	•		

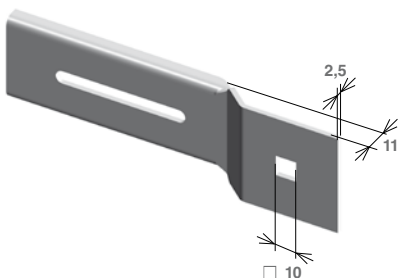

**Mensola per supporti "Napoli" con foro quadro 10 mm**  
**Bracket for "Napoli" supports with square 10 mm hole**

Articolo - Item	V4	V6	VM6	V7	VM7
<b>117.A.SN.20</b>	•	•	•		

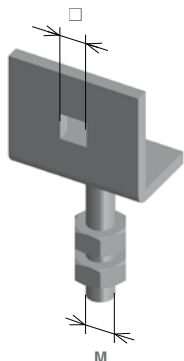

**Supporto con foro quadro 10 mm per murature preesistenti** |  $M 10$   
**Support with square 10 mm hole for existing embedded supports**

Articolo - Item	V4	V6	VM6	V7	VM7
<b>581.S.M0.20</b>	•	•	•		

**Supporto con foro quadro 10 mm per murature preesistenti** |  $M 12$   
**Support with square 10 mm hole for existing embedded supports**

Articolo - Item	V4	V6	VM6	V7	VM7
<b>581.S.M2.20</b>	•	•	•		

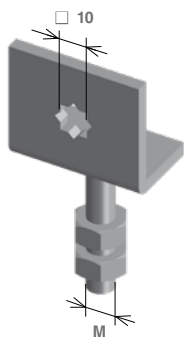

**Supporto con foro quadro 10 mm a stella per murature preesistenti** |  $M 10$   
**Support with square 10 mm star hole for existing embedded supports**

Articolo - Item	V4	V6	VM6	V7	VM7
<b>581.S.MS.20</b>	•	•	•		

**Supporto con foro quadro 10 mm a stella per murature preesistenti** |  $M 12$   
**Support with square 10 mm star hole for existing embedded supports**

Articolo - Item	V4	V6	VM6	V7	VM7
<b>581.S.2S.20</b>	•	•	•		

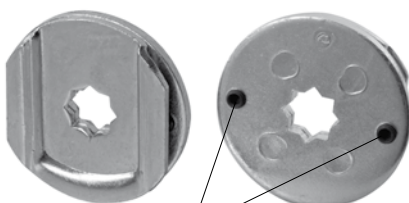

**Inserto con foro quadro 10 mm a stella per supporto 116.S.11.20**  
**Insert with square 10 mm star hole for support 116.S.11.20**

Articolo - Item	V4	V6	VM6	V7	VM7
<b>116.Q.10.20</b>	•	•	•		

Grani di fissaggio - Fixing screws



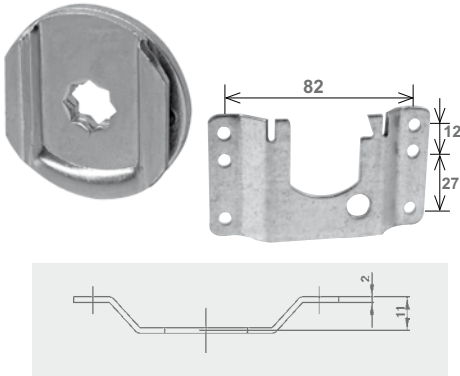

Inserto con foro quadro 10 mm a stella Insert with square 10 mm star hole					
Articolo - Item	V4	V6	VM6	V7	VM7
116.Q.10.20	•	•	•		

Supporto a legno (piega 11 mm) Screw type support (overhang 11 mm)		
Articolo - Item	Finiture - Finishes	
116.S.11.20	zincato-galvanized	100

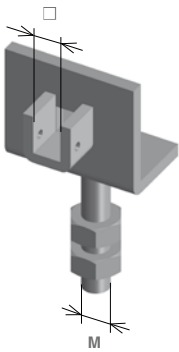

Supporto con sella quadro 10 mm per murature preesistenti Support with square 10 mm saddle for existing embedded supports   M10					
Articolo - Item	V4	V6	VM6	V7	VM7
581.S.R0.20	•	•	•		

Supporto con sella quadro 10 mm per murature preesistenti Support with square 10 mm saddle for existing embedded supports   M12					
Articolo - Item	V4	V6	VM6	V7	VM7
581.S.R2.20	•	•	•		

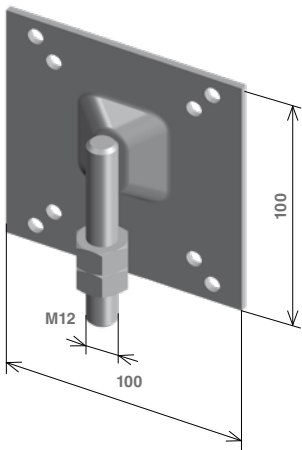

Supporto per collegamento muratura preesistente Support for linking an existing embedded support					
Articolo - Item	V4	V6	VM6	V7	VM7
301.S.MU.20	•	•	•	•	•

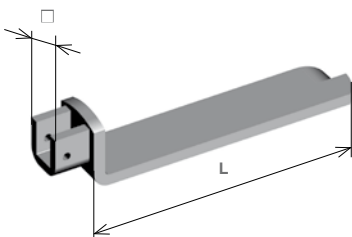

Supporto a murare con sella Support to embed with saddle   □ 10 mm - L 118 mm					
Articolo - Item	V4	V6	VM6	V7	VM7
581.S.Z0.20	•	•	•		



Supporto con foro quadro 10 mm per cassonetti prefabbricati Support with square 10 mm hole for thermo-insulated boxes					
Articolo - Item	V4	V6	VM6	V7	VM7
<b>303.S.C0.20</b>	•	•	•		



Supporto con foro quadro 10 mm a stella Support with square 10 mm star hole					
Articolo - Item	V4	V6	VM6	V7	VM7
<b>303.S.CS.20</b>	•	•	•		

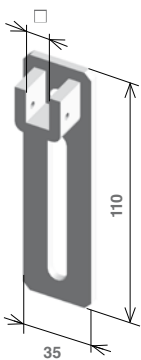

Supporto verticale asolato con sella quadro $\square 10\text{ mm}$ Slotted vertical support with saddle square					
Articolo - Item	V4	V6	VM6	V7	VM7
<b>581.S.V0.20</b>	•	•	•		

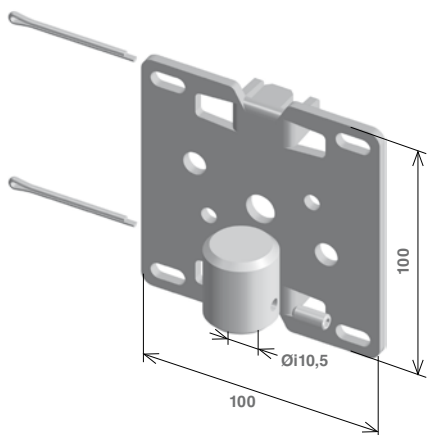

Supporto fissaggio diretto con boccia foro 10,5 mm Direct anchoring support with hole 10,5 mm bushing					
Articolo - Item	V4	V6	VM6	V7	VM7
<b>581.S.F9.20</b>		•	•*	•	•**

Solo in abbinamento a: / Use only with:  
581R0070\* - 581R0770\*\*

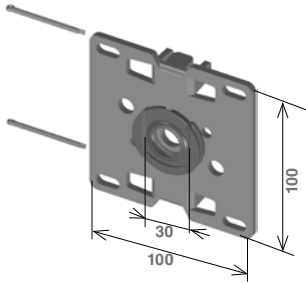

**Supporto fissaggio diretto con incastrò posteriore**  
**Direct anchoring support rear dap joint**

Articolo - Item	V4	V6	VM6	V7	VM7
<b>581.S.FI.20</b>		•	•*	•	•**

Solo in abbinamento a: / Use only with:  
 581R0070\* - 581R0770\*\*

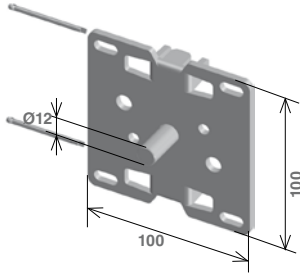

**Supporto fissaggio diretto con perno per cuscinetto**  
**Direct anchoring support with pivot for bearing**

Articolo - Item	V4	V6	VM6	V7	VM7
<b>581.S.FP.20</b>		•	•*	•	•**

Solo in abbinamento a: / Use only with:  
 581R0070\* - 581R0770\*\*

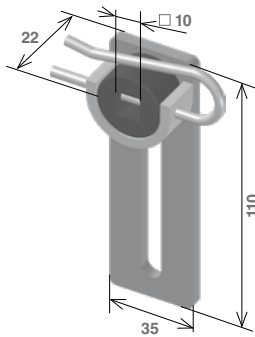

**Supporto verticale asolato con sblocco - quadro 10 mm**  
**Slotted vertical support with unlock pin - square 10 mm**

Articolo - Item	V4	V6	VM6	V7	VM7
<b>581.S.B0.20</b>	•	•	•		

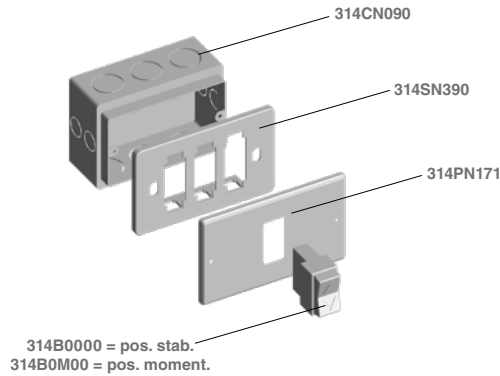

Kit pulsantiera posizioni stabili Push button kit (stable positions)	
Articolo - Item	Nota - Note
<b>314.K.00.71</b>	No per motori RX - Not for RX motors

Kit pulsantiera posizioni momentanee Push button kit (momentary positions)	
Articolo - Item	
<b>314.K.PM.71</b>	



Placca in alluminio a due fori Aluminium switch cover plate, two holes	
Articolo - Item	
<b>314.P.N2.71</b>	



Placca in alluminio a tre fori Aluminium switch cover plate, three holes	
Articolo - Item	
<b>314.P.N3.71</b>	

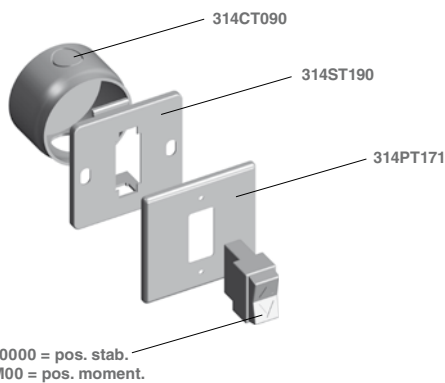

Kit pulsantiera piccola posizioni stabili Small push button kit (stable positions)	
Articolo - Item	Nota - Note
<b>314.K.T0.71</b>	No per motori RX - Not for RX motors

Kit pulsantiera piccola posizioni momentanee Small push button kit (momentary positions)	
Articolo - Item	
<b>314.K.TM.71</b>	

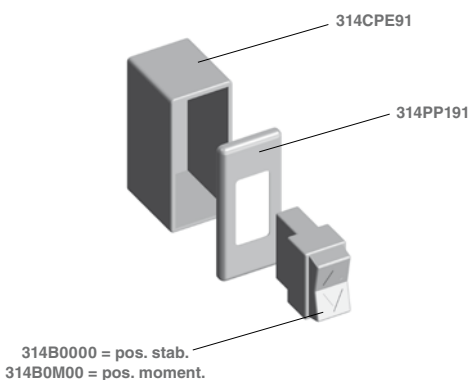

Kit pulsantiera esterna posizioni stabili External push button kit (stable positions)	
Articolo - Item	Nota - Note
<b>314.K.E0.91</b>	No per motori RX - Not for RX motors

Kit pulsantiera esterna posizioni momentanee External push button kit (momentary positions)	
Articolo - Item	
<b>314.K.EM.91</b>	



314.E.PM.93



314.E.PS.93

**Pulsantiera esterna in plastica 2 tasti, con cornice**  
**External plastic 2-keys push-button, with frame**

Articolo - Item	Nota - Note
<b>314.E.PM.93</b>	Posizioni momentanee <i>Momentary positions</i>
<b>314.E.PS.93</b>	Posizioni stabili <i>stable positions</i>



**Cassetta esterna per pulsantiera esterna in plastica a 2 tasti**  
**External box for external plastic 2-keys push-button**

Articolo - Item
<b>314.C.EP.93</b>

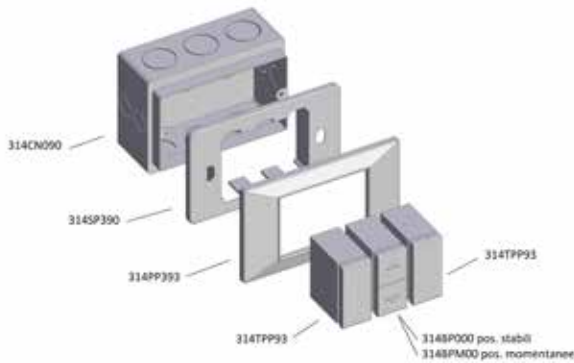

**Kit pulsantiera posizioni stabili placca in plastica**  
**Push button kit (stable positions)**

Articolo - Item	Nota - Note
<b>314.K.00.93</b>	No per motori RX - <i>Not for RX motors</i>

**Kit pulsantiera posizioni momentanee in plastica**  
**Push button kit (momentary positions)**

Articolo - Item
<b>314.K.PM.93</b>

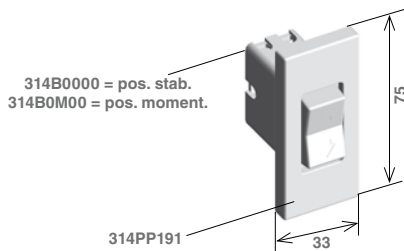

**Pulsantiera posizioni stabili**  
**Push button (stable positions)**

Articolo - Item	Nota - Note
<b>313.K.00.91</b>	No per motori RX - <i>Not for RX motors</i>

**Pulsantiera posizioni momentanee**  
**Push button (momentary positions)**

Articolo - Item
<b>313.K.PM.91</b>



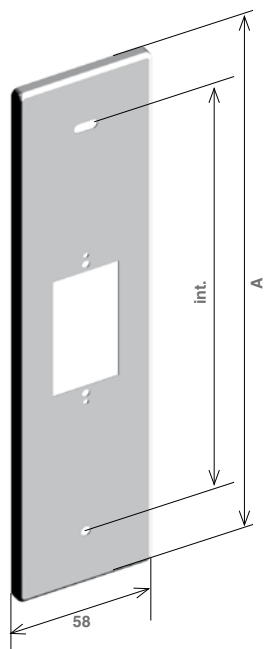

**Placca inox - Stainless steel cover | int = 142 mm – A = 205 mm**

Articolo - Item

**007.P.F4.30**

**Placca inox - Stainless steel cover | int = 165 mm – A = 205 mm**

Articolo - Item

**007.P.F6.30**

**Placca inox - Stainless steel cover | int = 184 mm – A = 232 mm**

Articolo - Item

**015.P.F8.30**

**Placca inox - Stainless steel cover | int = 206 mm – A = 232 mm**

Articolo - Item

**015.P.F0.30**



**Selettore chiave da incasso  
Key switch to embed**

Articolo - Item

**315.K.00.00**



**Selettore chiave esterno  
External key switch**

Articolo - Item

**315.K.E0.00**



**Cavo elettrico 4 x 0,75 mm in rotoli da 50 m  
4 x 0,75 mm electrical wire 50 m rolls**

Articolo - Item

**582.R.40.00**



**Pulsantiera per installazione rapida di motori "normali" / RX / RX.2 / RX.E  
Push button for quick installation of motors "normal" / RX / RX.2 / RX.E**

Articolo - Item

**582.C.PM.00**

**Guida alla scelta dell'avvolgitore: diagrammi d'impiego**  
**Strap coiler selection guide: diagram of use**

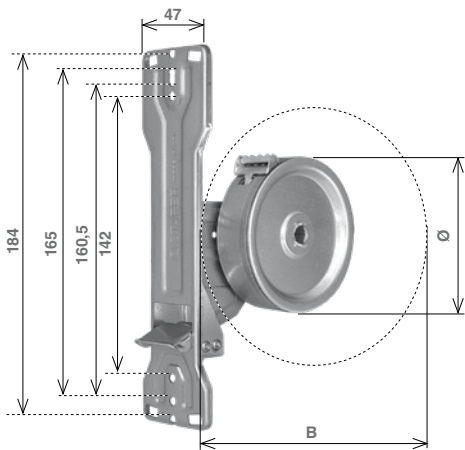
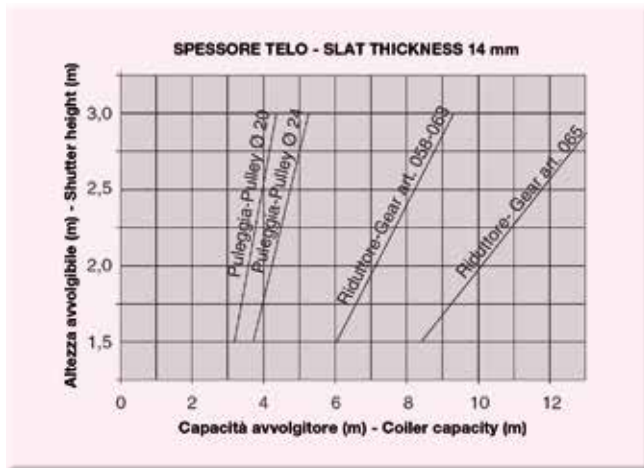

Avvolgitore Zenith   Cintino 23 x 2 mm Zenith strap coiler   Strap 23 x 2 mm						
Zincato Galvanized	Capacità (m) Capacity (m)	Nota Remark	Ø	B (mm)	☐	
<b>007.A.04.20</b>	4	Con molla caricata With wound-up spring	75	135	50	
	<b>007.A.06.20</b>		6	85	160	50
	<b>007.A.08.20</b>		8	95	185	50
	<b>007.A.11.20</b>		11	110	220	25
	<b>007.A.12.20</b>		12	110	245	25
<b>007.A.N4.20</b>	4	Non caricati Spring not wound-up	75	135	50	
	<b>007.A.N6.20</b>		6	85	160	50
	<b>007.A.N8.20</b>		8	95	185	50
	<b>007.A.N1.20</b>		11	110	220	25
	<b>007.A.N2.20</b>		12	110	245	25

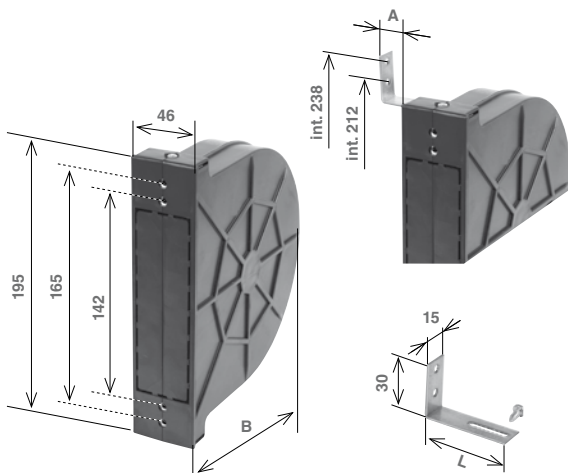

Cassetta Zenith a doppio interasse Zenith box with double pitch			
Plastica con inserti zinc. Plastic with metal inserts	Capacità (m) Capacity (m)	B (mm)	☐
<b>007.C.E6.90</b>	6	165	25
<b>007.C.E1.90</b>	11	225	25

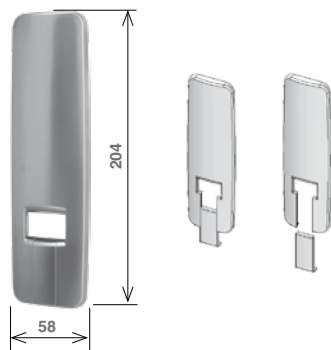

**Brevettato - Patented**

**Placca ad incastro VENUS per Zenith | Plastica ABS**  
**VENUS interlocking cover plate for Zenith | Plastic ABS**

Art. - Item	Colore - Colour	Finiture - Finishes	
<b>007PK093</b>	Bianco - White		25
<b>007PK091</b>	Avorio - Ivory		10
<b>007PK3LA</b>	Rovere sbiancato - Whitened durmast		10
<b>007PK09A</b>	Alluminio - Aluminium		10
<b>007PK098</b>	Marrone chiaro - Light brown		10
<b>007PK8LB</b>	Ciliegio - Cherry wood		10
<b>007PK09S</b>	Oro satinato - Gold matte		10
<b>007PK09R</b>	Oro lucido - Gold glossy		10
<b>007PK094</b>	Marrone scuro - Dark brown		10
<b>007PK4LC</b>	Rovere - Durmast		10
<b>007PK095</b>	Nero - Black		10

*Per istruzioni di montaggio vedi cap.11 - For installation instructions see chapter 11*







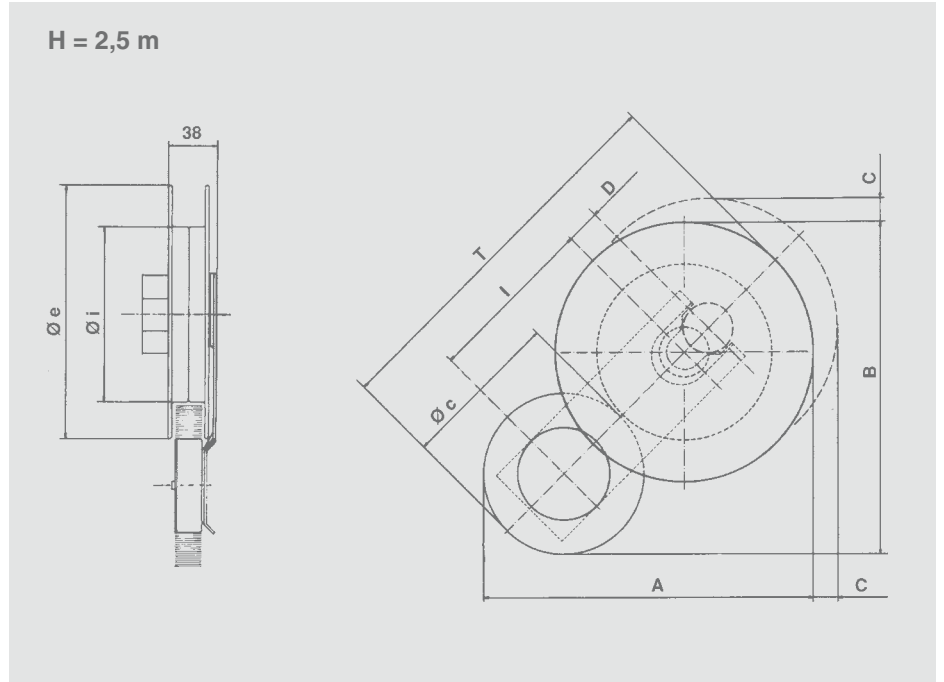

- Specificare se destri o sinistri  
- To mention if right or left

**Cintino - Strap | 22 x 1,5 ÷ 1,8 mm**

Avvolgitore zincato Coiler, galvanized			Puleggia zinc. Pulley, galvan.	Puleggia Pulley	Puleggia Pulley	<i>l</i> (mm)	Cintino Strap	Cintino Strap	Giri Turns	Portata Capacity load (Kg)	A (mm)	B (mm)	C (mm)	D (mm)	T (mm)
			Ø e (mm)	Ø i (mm)			Ø c (mm)	L (m)							
DX SX	<b>022.D.19.20</b>	25	<b>049.C.19.20</b>	190	125	130	120	3,1	6,5	15	246	246	20	28	285
	<b>022.S.19.20</b>	25													
DX SX	<b>022.D.21.20</b>	25	<b>049.C.21.20</b>	210	142	139	130	3,5	6,5	20	268	268	20	28	308
	<b>022.S.21.20</b>	25													

**Cintino - Strap | 20 x 1,2 mm**

Avvolgitore zincato Coiler, galvanized			Puleggia zinc. Pulley, galvan.	Puleggia Pulley	Puleggia Pulley	<i>l</i> (mm)	Cintino Strap	Cintino Strap	Giri Turns	Portata Capacity load (Kg)	A (mm)	B (mm)	C (mm)	D (mm)	T (mm)
			Ø e (mm)	Ø i (mm)			Ø c (mm)	L (m)							
DX SX	<b>023.D.14.20</b>	25	<b>049.C.14.20</b>	140	90	102	95	2,0	6,5	9	190	190	20	28	215
	<b>023.S.14.20</b>	25													
DX SX	<b>023.D.16.20</b>	25	<b>049.C.16.20</b>	160	110	114	106	2,5	6,5	12	216	216	20	28	250
	<b>023.S.16.20</b>	25													
DX SX	<b>023.D.18.20</b>	25	<b>049.C.18.20</b>	180	125	124	110	2,8	6,5	15	235	235	20	28	270
	<b>023.S.18.20</b>	25													
DX SX	<b>023.D.20.20</b>	25	<b>049.C.20.20</b>	200	142	134	112	3,2	6,5	20	252	252	20	28	290
	<b>023.S.20.20</b>	25													

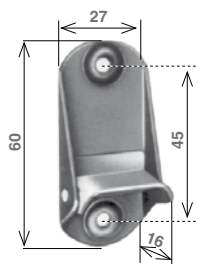

Bloccacintino per avvolgitori Omega Strap lock for coilers Omega		
Articolo - Item	Finiture - Finishes	
<b>024.B.00.20</b>	zincato - galv.	■
<b>024.B.00.36</b>	bronzato - bronz.	■
* <b>024.B.00.22</b>	zincato giallo - galv. yellow	
* <b>024.B.00.23</b>	zincato nero - galv. black	

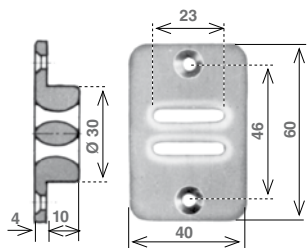

Guidacinghia in nylon vert. per Omega Vertical nylon strap guide for Omega		
Articolo - Item	Colore - Colour	
<b>024.V.2A.93</b>	bianco - white	50
<b>024.V.2A.94</b>	marrone - brown	50
<b>024.V.2A.95</b>	nero - black	50

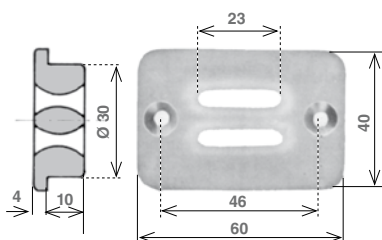

Guidacinghia trasversale in nylon per Omega Horizontal nylon strap guide for Omega		
Articolo - Item	Colore - Colour	
<b>024.T.2A.93</b>	bianco - white	50
<b>024.T.2A.94</b>	marrone - brown	50
<b>024.T.2A.95</b>	nero - black	50

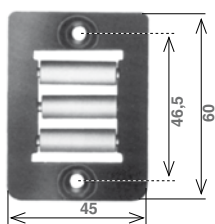

Guidacinghia a tre rulli per Omega Strap guide with three rollers for Omega		
Articolo - Item	Finiture - Finishes	
<b>024.V.3R.20</b>	zincato - galv.	50
<b>024.V.3R.36</b>	bronzato - bronz.	50

Vite autofilettante per avvolgitori Self-threading screw for strap coilers				
	Dimensioni Dimensions	Zincata Galvanized	Zincata gialla Galvanized yellow	Zincata nera Galvanized black
	7Px 3/4 TC (19 mm)	<b>000.V.19.20</b>	<b>000.V.19.22</b>	<b>000.V.19.23</b>
	7Px 1 1/4 TC (32 mm)	<b>000.V.32.20</b>	<b>000.V.32.22</b>	<b>000.V.32.23</b>
	7Px 1 1/2 TC (38 mm)	<b>000.V.38.20</b>	<b>000.V.38.22</b>	<b>000.V.38.23</b>
	7Px 2 TC (50 mm)	<b>000.V.50.20</b>	<b>000.V.50.22</b>	<b>000.V.50.23</b>

\* Disponibile solo su richiesta - Available on request, only ■ Vendibile singolarmente - Non-Standard packaging

**Grafici indicativi per l'impiego dei rulli**  
**Deflection – Octagonal tubes**

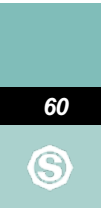
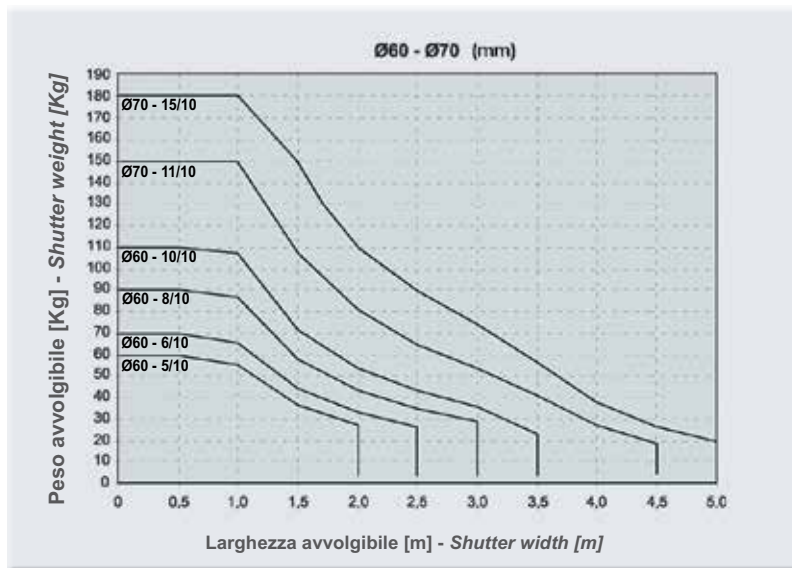

Fori Perforation	Diametro Diameter	Spessore Thickness	In verghe Bars		In verghe Bars		Tagliato a misura Cut to measure
			6 m	60 m	5,8 m	58 m	
A + B	Ø (mm)	(mm)					
	60	5/10	<b>036.V.05.□□</b>	60 m	<b>036.W.05.□□</b>	58 m	<b>036.T.05.□□</b>
	60	6/10	<b>036.V.06.□□</b>	60 m	<b>036.W.06.□□</b>	58 m	<b>036.T.06.□□</b>
	60	8/10	<b>036.V.08.□□</b>	30 m	<b>036.W.08.□□</b>	29 m	<b>036.T.08.□□</b>
	60	10/10	<b>036.V.10.20</b>	30 m	<b>036.W.10.20</b>	29 m	<b>036.T.10.20</b>



Tabella finitura rulli - Table of tube finishes	
	1ª scelta - top-quality
	2ª scelta - second choice

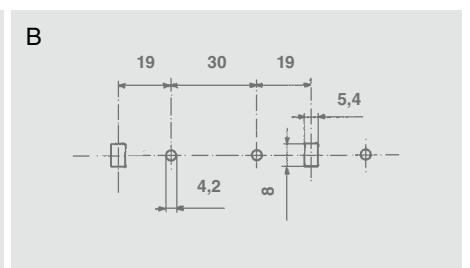
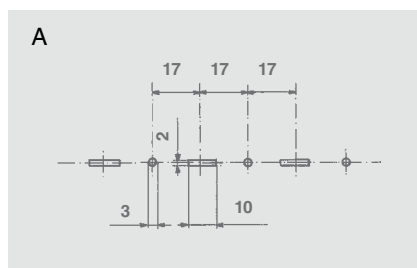

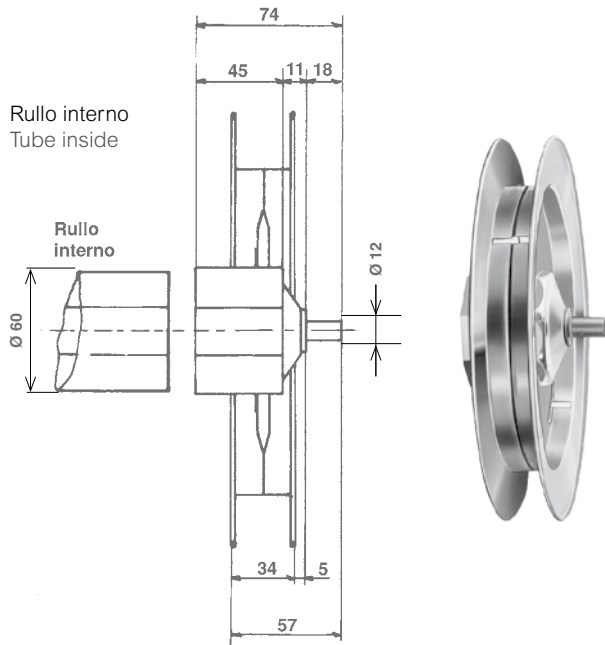

Puleggia in ferro Steel pulley		
Articolo - Item	Ø (mm)	
<b>049.N.16.20</b>	160	20
<b>049.N.18.20</b>	180	20
<b>049.N.20.20</b>	200	20
<b>049.N.22.20</b>	220	20
<b>049.N.24.20</b>	240	20
<b>049.N.26.20</b>	260	20

Imballati con legaccio in ferro - Packed with iron string

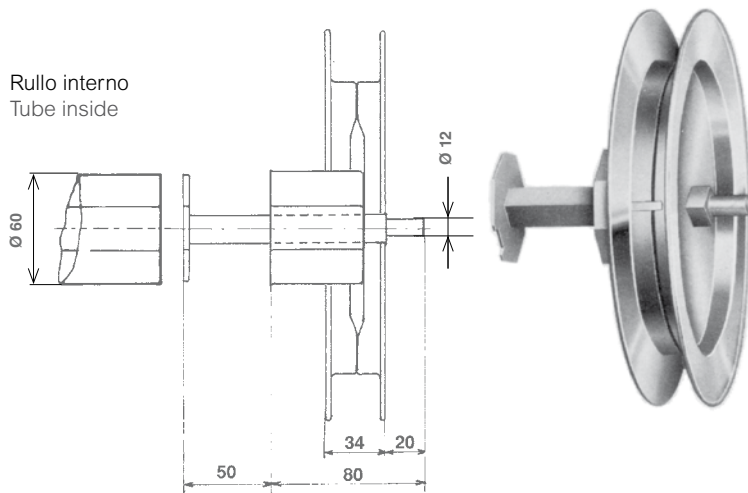

Puleggia in ferro rinforzata Reinforced steel pulley		
Articolo - Item	Ø (mm)	
<b>049.N.R0.20</b>	200	20
<b>049.N.R2.20</b>	220	20
<b>049.N.R4.20</b>	240	20

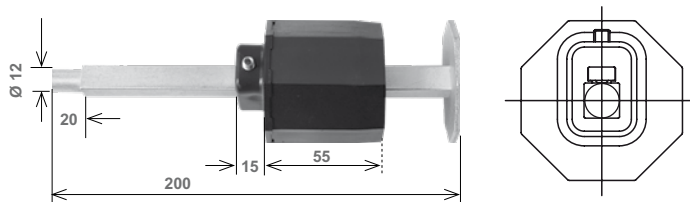

Calotta registrabile in plastica   (reg. max = 110 mm) Adjustable plastic cap   (max adj. = 110 mm)		
Articolo - Item	Ø (mm)	
<b>051.N.RS.90</b>	60	50

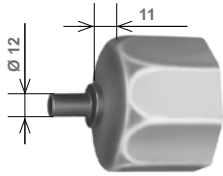

Calotta zincata Galvanized steel cap		
Articolo - Item	Per rullo Ø (mm) - For tube Ø (mm)	
<b>050.N.00.20</b>	60	100

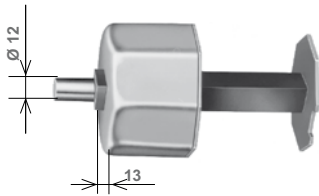

Calotta rinforzata zincata Reinforced steel cap - galvanized		
Articolo - Item	Per rullo Ø (mm) - For tube Ø (mm)	
<b>050.N.RF.20</b>	60	50

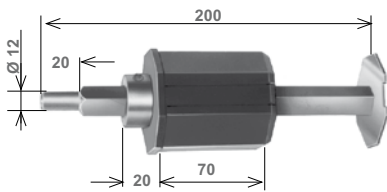

Calotta registrabile in plastica   (reg. max = 95 mm) Adjustable plastic cap   (max adj. = 95 mm)		
Articolo - Item	Per rullo Ø (mm) - For tube Ø (mm)	
<b>051.N.RF.90</b>	60	50

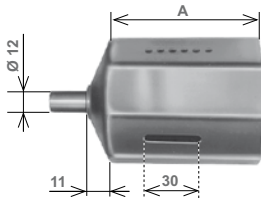

Calotta registrabile zincata   (reg. max = 30 mm) Adjustable galvanized steel cap   (max adj. = 30 mm)			
Articolo - Item	Per rullo Ø (mm) - For tube Ø (mm)	A (mm)	
<b>051.N.00.20</b>	60	78	100

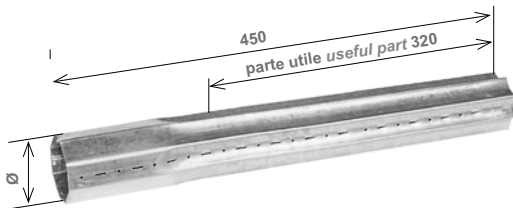

Prolunga zincata Tube extension		
Articolo - Item	Per rullo Ø (mm) - For tube Ø (mm)	
<b>053.N.08.20</b>	60 8/10	20

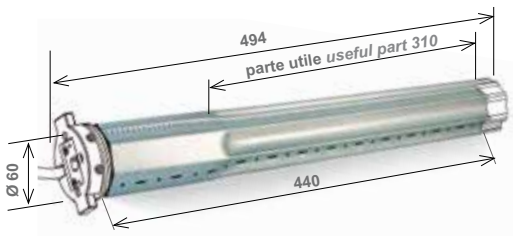

Prolunga zincata per motore (solo V6 15/13) Tube extension for motors (only V6 15/13)		
Articolo - Item	Per rullo Ø (mm) - For tube Ø (mm)	
<b>053.N.M8.20</b>	60 8/10	20

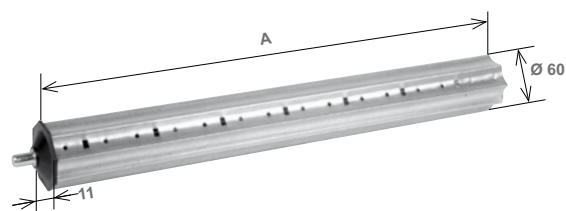

Prolunga con calotta - Tube extension with cap			
Articolo - Item	A (mm)	Per rullo Ø (mm) - For tube Ø (mm)	
<b>053.N.C5.20</b>	350	60 5-6/10	25
<b>053.N.P6.20</b>	500	60 5-6/10	25
<b>053.N.CR.20</b>	350	60 8-10/10	25
<b>053.N.PR.20</b>	500	60 8-10/10	25



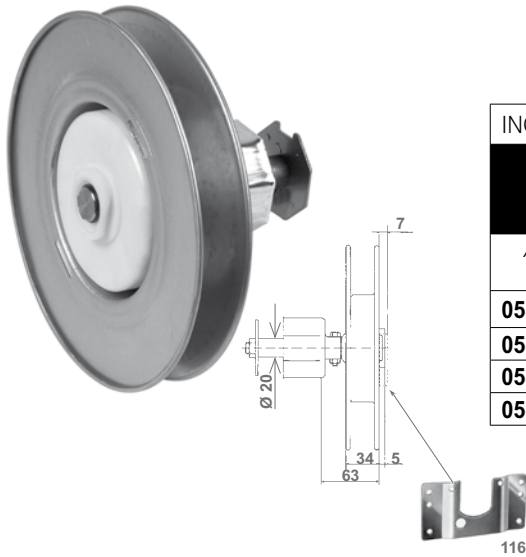

INGRANAGGI IN HOSTAFORM - HOSTAFORM GEARS							
	Portata Capacity load	Rapporto Ratio	Puleggia Pulley	H	Cintino Strap	Per rullo For tube	
Articolo Item	kg		Ø (mm) Esterno - Ext	m	mm (max)	Ø (mm)	⊠
<b>058.N.16.20</b>	40	1:2,6	160	3	1,2	60	10
<b>058.N.18.20</b>	40	1:2,6	180	3	1,2	60	10
<b>058.N.20.20</b>	40	1:2,6	200	3	1,8	60	10
<b>058.N.22.20</b>	40	1:2,6	220	3	1,8	60	10

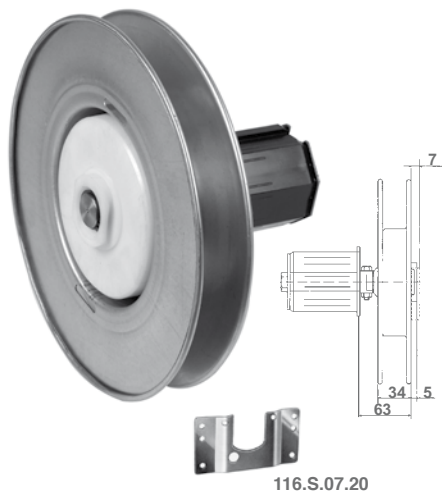

INGRANAGGI IN HOSTAFORM - CALOTTA IN PLASTICA HOSTAFORM GEARS - PVC CAP							
	Portata Capacity load	Rapporto Ratio	Puleggia Pulley	H	Cintino Strap	Per rullo For tube	
Articolo Item	kg		Ø (mm) Esterno - Ext	m	mm (max)	Ø (mm)	⊠
<b>058.N.P8.20</b>	40	1:2,6	180	3	1,2	60	10
<b>058.N.P0.20</b>	40	1:2,6	200	3	1,8	60	10
<b>058.N.P2.20</b>	40	1:2,6	220	3	1,8	60	10

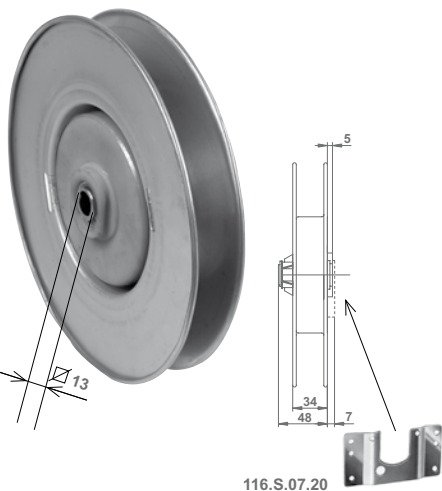

Riduttore con foro - Strap reduction gear with hole

INGRANAGGI IN ZAMA - ZAMAK GEARS							
	Portata Capacity load	Rapporto Ratio	Puleggia Pulley	H	Cintino Strap	Per rullo For tube	
Articolo Item	kg		Ø (mm) Esterno - Ext	m	mm (max)	Ø (mm)	⊠
<b>058.Z.P0.20</b>	40	1:2,6	200	3	1,8	60	10
<b>058.Z.P2.20</b>	40	1:2,6	220	3	1,8	60	10

116.S.07.20

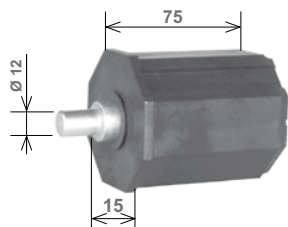

<b>Calotta   75 mm</b> <b>Cap   75 mm</b>		
Articolo - Item	Per rullo Ø (mm) - For tube Ø (mm)	
<b>072.N.LU.90</b>	60 - 8/10    60 - 10/10	100

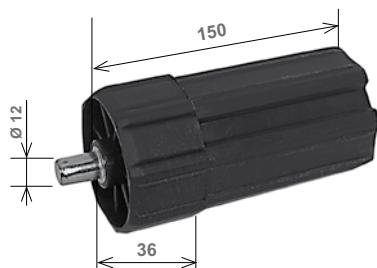

<b>Calotta   150 mm</b> <b>Cap   150 mm</b>		
Articolo - Item	Per rullo Ø (mm) - For tube Ø (mm)	
<b>072.N.LL.90</b>	60	50



<b>Cintino (mm)   (polipropilene) - Strap (mm)   (polypropylene)</b>		
Articolo - Item	Nota - Remark	
<b>080.P.17.91</b>	22 x 1,7 avorio - ivory	50 m x 20 = 1000 m
<b>080.P.17.92</b>	22 x 1,7 grigio - grey	50 m x 20 = 1000 m
<b>080.P.12.91</b>	20 x 1,2 avorio - ivory	(75 m x 12) + (50 m x 2) = 1000 m
<b>080.P.12.92</b>	20 x 1,2 grigio - grey	(75 m x 12) + (50 m x 2) = 1000 m
<b>080.P.12.94</b>	20 x 1,2 marrone - brown	(75 m x 12) + (50 m x 2) = 1000 m

<b>Cintino (mm)   (cotone) - Strap (mm)   (cotton)</b>		
Articolo - Item	Nota - Remark	
<b>035.G.CT.91</b>	22 x 2,2 avorio - ivory	50 m x 10 = 500 m
<b>035.G.CT.92</b>	22 x 2,2 grigio - grey	50 m x 10 = 500 m
<b>035.G.CT.90</b>	22 x 2,2 bicolore avorio/grigio two-coloured ivory/grey	50 m x 10 = 500 m





Supporto per riduttore EXTRA Support for "EXTRA" strap reduction gear		
Articolo - Item	Finiture - Finishes	
<b>060.S.00.20</b>	zincato - galvanized	50

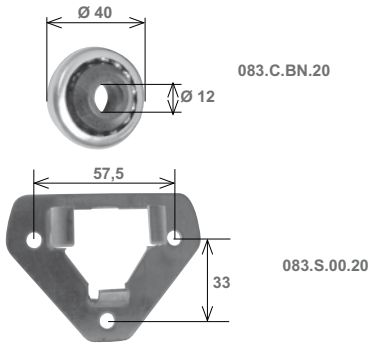

Supporto ECO + cuscinetto   Ø 40 mm ECO support + ball bearing   Ø 40 mm		
Articolo - Item	Finiture - Finishes	
<b>083.K.BN.20</b> *	zincato - galvanized	250

\* Gli articoli sono forniti in confezioni separate  
Items are supplied in separate packages

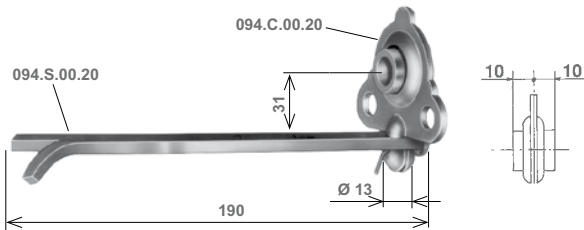

Supporto a murare per riduttore   Art. 063-065 Wall fixing support for reduction gears   part nos. 063-065		
Articolo - Item	Finiture - Finishes	
<b>094.K.00.20</b>	zincato - galvanized	50

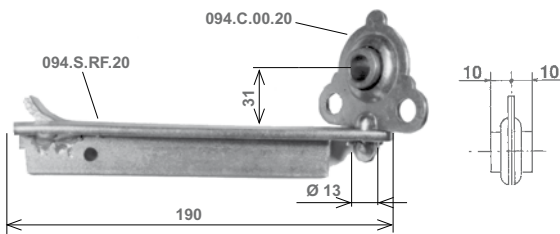

Supporto a murare rinforzato per riduttori   Art. 063-065 Reinforced wall fixing support for reduction gears   part nos. 063-065		
Articolo - Item	Finiture - Finishes	
<b>094.K.RF.20</b>	zincato - galvanized	50

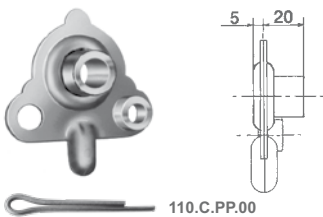

Cuscinetto per sostituzione per riduttori in ghisa Ball bearing for replacement for cast iron strap red. gears		
Articolo - Item	Finiture - Finishes	
<b>094.C.RD.20</b>	zincato - galvanized	50

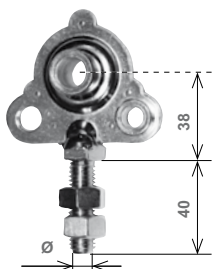

Cuscinetto registrabile Adjusting ball bearing				
	Articolo - Item	Finiture - Finishes	Ø (mm)	
	<b>094.C.R0.20</b>	zincato - galvanized	10	50
	<b>094.C.R2.20</b>	zincato - galvanized	12	50
	<b>094.C.D0.20</b>	zincato - galvanized	10	50
	<b>094.C.D2.20</b>	zincato - galvanized	12	50



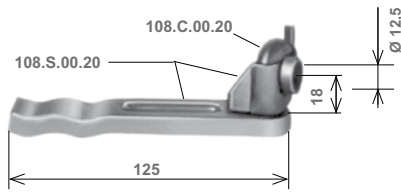

Supporto «Puglia» con cuscinetto   Ø 30 mm (boccola ferro) «Puglia» wall fixing support with bearing   Ø 30 mm (iron bush)		
Articolo - Item	Finiture - Finishes	
<b>108.K.00.20</b>	zincato - galvanized	100

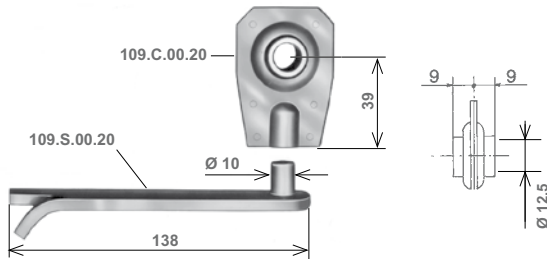

Supporto a murare + cuscinetto estraibile Wall fixing support + removable ball bearing		
Articolo - Item	Finiture - Finishes	
<b>109.K.00.20</b>	zincato - galvanized	100

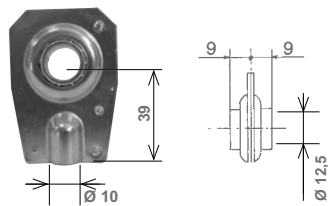

Cuscinetto estraibile Removable ball bearing		
Articolo - Item	Finiture - Finishes	
<b>109.C.00.20</b>	zincato - galvanized	100

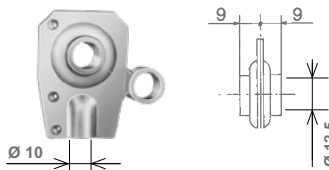

Cuscinetto estraibile per riduttori Removable ball bearing for strap reduction gears		
Articolo - Item	Finiture - Finishes	
<b>109.C.RD.20</b>	zincato - galvanized	100

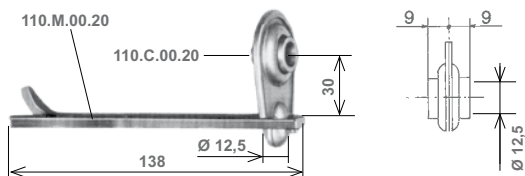

Supporto a murare con cuscinetto Wall fixing support with ball bearing		
Articolo - Item	Finiture - Finishes	
<b>110.K.00.20</b>	zincato - galvanized	100

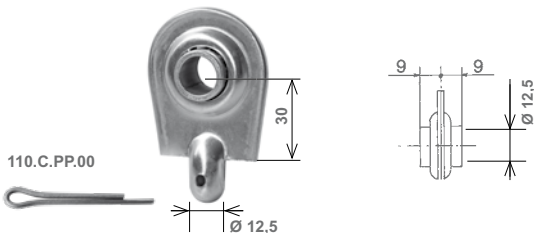

Cuscinetto estraibile Removable ball bearing		
Articolo - Item	Finiture - Finishes	
<b>110.C.00.20</b>	zincato - galvanized	100

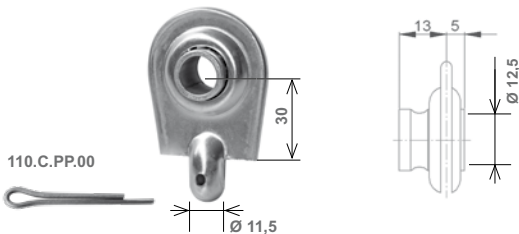

Cuscinetto estraibile Removable ball bearing		
Articolo - Item	Finiture - Finishes	
<b>110.C.1D.20</b>	zincato - galvanized	100

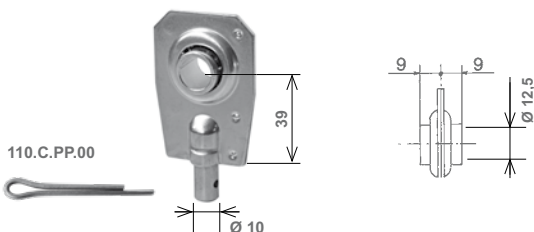

Cuscinetto estraibile Removable ball bearing		
Articolo - Item	Finiture - Finishes	
<b>* 110.C.10.20</b>	zincato - galvanized	100

\* Fornito con perno tornito - Supplied with machined pin



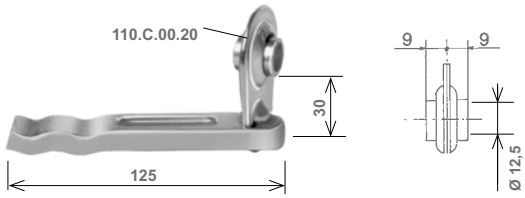

Supporto tipo «E» + cuscinetto «E» type support + ball bearing		
Articolo - Item	Finiture - Finishes	
<b>111.K.00.20</b>	zincato-galvanized	100

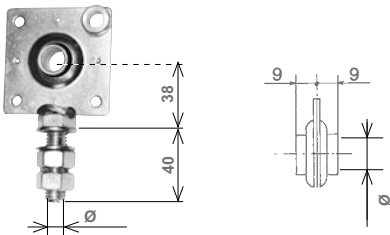

Cuscinetto registrabile Adjustable ball bearing			
Articolo - Item	Finiture - Finishes	Ø (mm)	
<b>114.C.R0.20</b>	zincato-galvanized	10	50
<b>114.C.R2.20</b>	zincato-galvanized	12	50

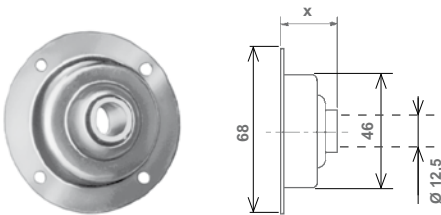

Cuscinetto a sfere, a conchiglia, a legno Screw type ball bearing			
Articolo - Item	Finiture - Finishes	x (mm)	
<b>115.C.BF.20</b>	con boccia a filo zinc. flush bushing-galv.	19	200

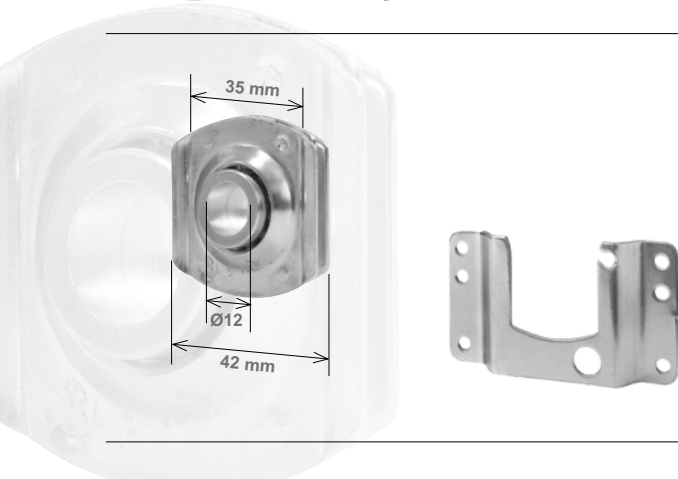

Cuscinetto a sfere innesto 35 mm Ball bearing 35 mm gain		
Articolo - Item	Finiture - Finishes	
<b>116.C.F0.20</b>	zincato-galvanized	500

Supporto a legno (piega 11 mm) Screw type support (overhang 11 mm)		
Articolo - Item	Finiture - Finishes	
<b>116.S.F0.20</b>	zincato-galvanized	200

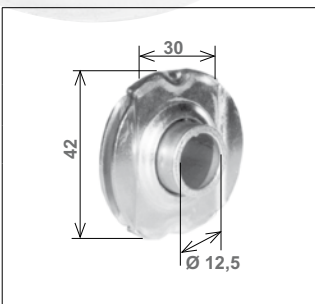

Cuscinetto a sfere per innesto 30 mm Ball bearing for 30 mm gain					
Articolo - Item		Articolo - Item		Articolo - Item	
<b>116.C.09.20</b>	100	<b>116.C.14.20</b>	100	<b>116.C.16.20</b>	100

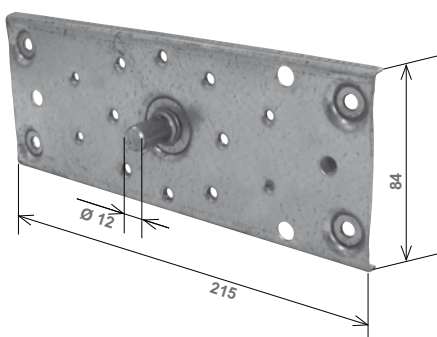

Supporto da avvitare Wall bracket		
Articolo - Item	Finiture - Finishes	
<b>101.S.PP.20</b>	zincato - galvanized	50

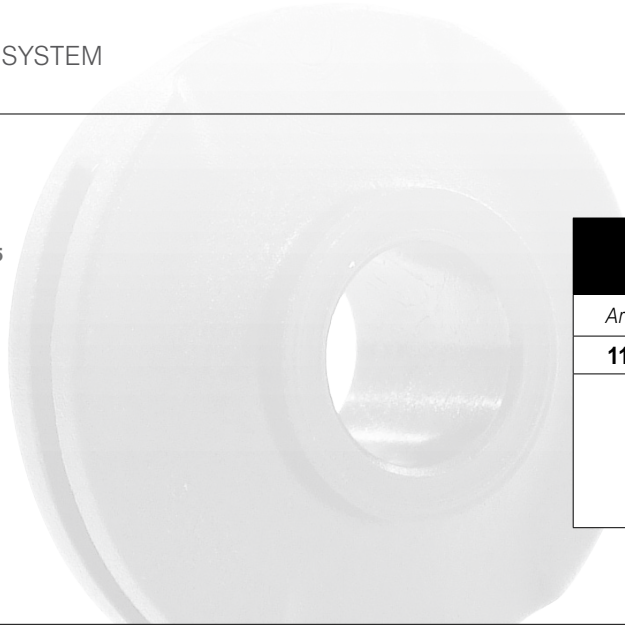
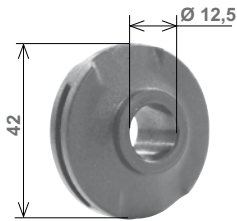

Boccola in nylon per innesto 30 mm Nylon bush for 30 mm gain			
Articolo - Item		Articolo - Item	
<b>116.B.09.90</b>	200	<b>116.B.14.90</b>	200

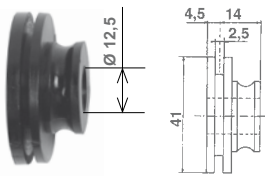

Boccola in nylon per innesto circolare 30 mm Nylon bush for 30 mm round gain	
Articolo - Item	
<b>116.B.00.90</b>	200

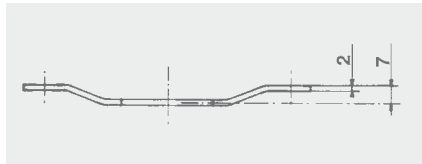
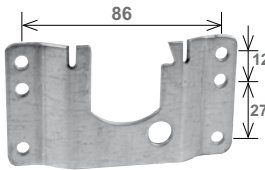

Supporto a legno (piega 7 mm) per   058-049.C-116.B0090 Screw type support for part nos.   058-049.C-116.B0090		
Articolo - Item	Finiture - Finishes	
<b>116.S.07.20</b>	zincato-galvanized	100

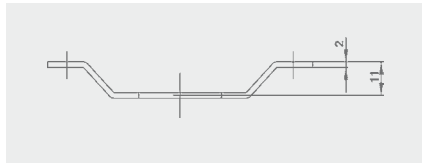
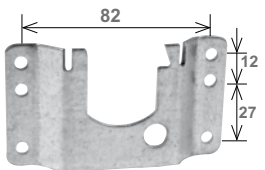

Supporto a legno (piega 11 mm) Screw type support (overhang 11 mm)		
Articolo - Item	Finiture - Finishes	
<b>116.S.11.20</b>	zincato-galvanized	100

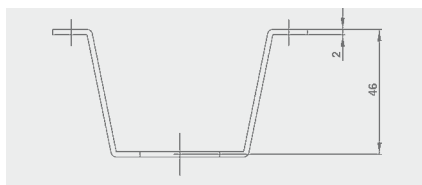
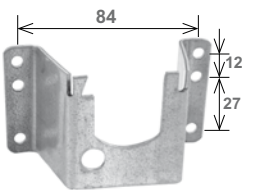

Supporto a legno (piega 46 mm) Screw type support (overhang 46 mm)		
Articolo - Item	Finiture - Finishes	
<b>116.S.46.20</b>	zincato-galvanized	100

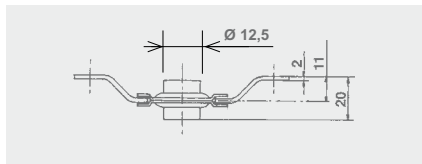
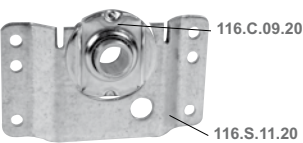

Kit supporto a legno con cusc. sfilabile (piega 11 mm) Screw type support + removable ball bearing	
Articolo - Item	Finiture - Finishes
<b>116.K.11.20 *</b>	zincato-galvanized

\* Gli articoli sono forniti in confezioni separate  
Items are supplied in separate packages

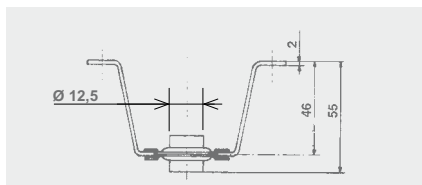
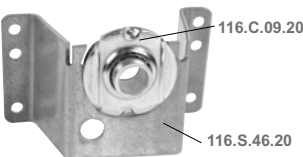

Kit supporto a legno con cusc. sfilabile (piega 46 mm) Screw type support + removable ball bearing	
Articolo - Item	Finiture - Finishes
<b>116.K.46.20 *</b>	zincato-galvanized

\* Gli articoli sono forniti in confezioni separate  
Items are supplied in separate packages



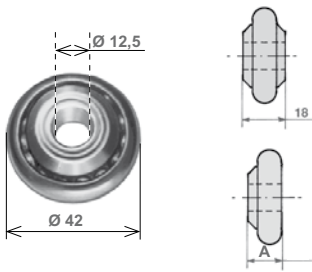

Cuscinetto - Ball bearing			
Articolo - Item	Nota - Remark	Finiture - Finishes	
<b>145.F.00.20</b>	boccola ferro - steel bush	zincato - galv.	100

Cuscinetto - Ball bearing				
A (mm)	Articolo - Item	Boccola in - Bush	Finiture - Finishes	
15	<b>145.F.BF.20</b>	ferro - steel	zincato - galv.	100
15	<b>145.N.BF.20</b>	nylon	zincato - galv.	100

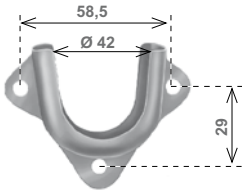

Supporto a legno Screw type support		
Articolo - Item	Finiture - Finishes	
<b>150.S.00.20</b>	zincato - galvanized	100

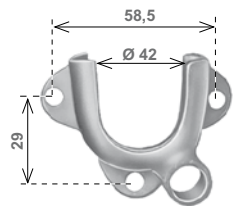

Supporto a legno per riduttori Screw type support for strap reduction gears		
Articolo - Item	Finiture - Finishes	
<b>150.R.00.20</b>	zincato - galvanized	100

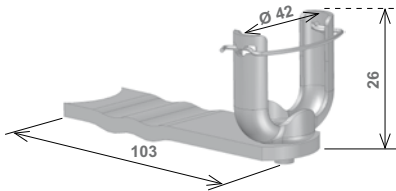

Supporto a murare Wall fixing support	
Articolo - Item	Finiture - Finishes
* <b>151.S.00.20</b>	zincato - galvanized

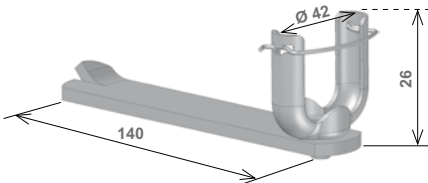

Supporto a murare Wall fixing support	
Articolo - Item	Finiture - Finishes
* <b>151.S.MS.20</b>	zincato - galvanized

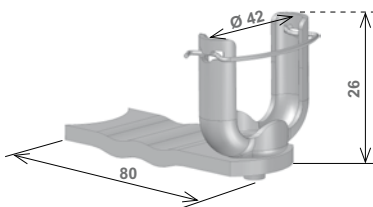

Supporto a murare Wall fixing support	
Articolo - Item	Finiture - Finishes
* <b>152.S.00.20</b>	zincato - galvanized

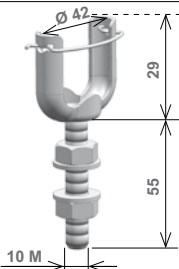

Portacuscinetto registrabile con vite Adjustable bearing holder		
Articolo - Item	Finiture - Finishes	
<b>155.P.RE.20</b>	zincato - galvanized	50

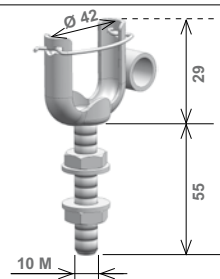

Portacuscinetto registrabile con vite per riduttore Adjustable bearing holder for strap reduction gears		
Articolo - Item	Finiture - Finishes	
<b>155.P.RR.20</b>	zincato - galvanized	50

Per istruzioni di montaggio vedi cap.11 - For installation instructions see chapter 11

\* Disponibile solo su richiesta - Available on request, only

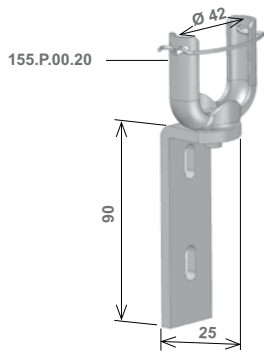

Supporto a legno a mensola Screw type support	
Articolo - Item	Finiture - Finishes
* 155.S.25.20	zincato - galvanized

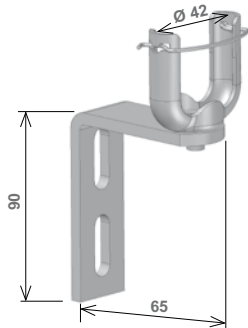

Supporto a legno a mensola Screw type support	
Articolo - Item	Finiture - Finishes
* 155.S.65.20	zincato - galvanized

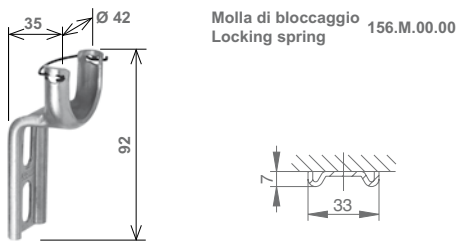

Supporto per cassonetti termoisolanti con sistema bloccaggio automatico del cuscinetto   Peso max telo = 180 kg Support for thermo-insulated housing with automatic locking system   Max. weight of the shutter = 180 Kg		
Articolo - Item	Finiture - Finishes	Icona
156.H.35.20	zincato - galvanized	200

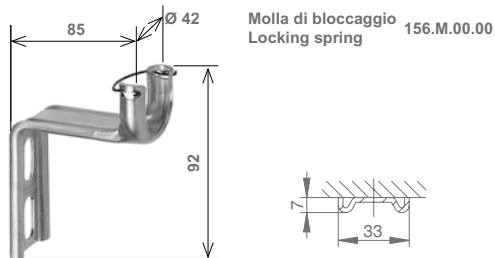

Supporto per cassonetti termoisolanti con sistema bloccaggio automatico del cuscinetto   Peso max telo = 60 kg Support for thermo-insulated housing with automatic locking system   Max. weight of the shutter = 60 Kg		
Articolo - Item	Finiture - Finishes	Icona
156.H.85.20	zincato - galvanized	150



Supporto da avvitare   Peso max telo = 60 kg Screw type support   Max. weight of the shutter = 60 Kg		
Articolo - Item	Finiture - Finishes	Icona
156.E.00.20	zincato - galvanized	200



Supporto da avvitare - "leggero" Screw type support - "light"			
Articolo - Item	A (mm)	Finiture - Finishes	Icona
156.E.35.20	35	zincato - galvanized	100
156.E.85.20	85	zincato - galvanized	100

Per istruzioni di montaggio vedi cap.11 - For installation instructions see chapter 11

\* Disponibile solo su richiesta - Available on request, only

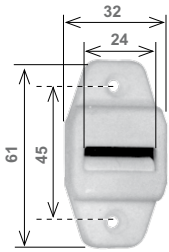

Guidacinghia in nylon verticale con spazzolino Vertical strap guide with brush		
Articolo - Item	Colore - Colour	
<b>195.V.SP.93</b>	bianco - white	100
<b>195.V.SP.94</b>	marrone - brown	100
<b>195.V.SP.95</b>	nero - black	100

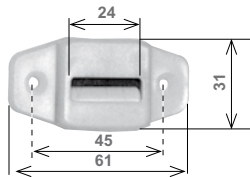

Guidacinghia in nylon trasversale con spazzolino Horizontal nylon strap guide with brush		
Articolo - Item	Colore - Colour	
<b>196.T.SP.93</b>	bianco - white	100
<b>196.T.SP.94</b>	marrone - brown	100
<b>196.T.SP.95</b>	nero - black	100

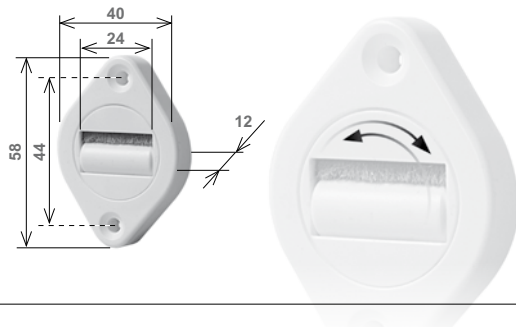

Guidacinghia in nylon orientabile con spazzolino Swiveling nylon strap guide with brush		
Articolo - Item	Colore - Colour	
<b>196.O.SP.92</b>	grigio - grey	100
<b>196.O.SP.93</b>	bianco - white	100
<b>196.O.SP.94</b>	marrone - brown	100
<b>196.O.SP.95</b>	nero - black	100

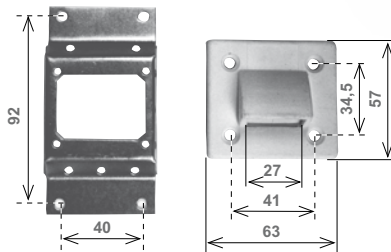

Supporto per guidacinghia - Support for strap guide		
Articolo - Item	Finiture - Finishes	
<b>197.S.00.20</b>	zincato - galvanized	100

Guidacinghia - Strap guide		
Articolo - Item	Colore - Colour	
<b>197.V.00.93</b>	bianco - white	50

■ Vendibile singolarmente - Non-Standard packaging

**Tappo di arresto con rondella in plastica e vite zincata 5 mm (montato)**  
**Plastic stopper + plastic washer + galvanized screw 5 mm (assembled)**

	H 26 mm	Codice Kit Part. No.	Colore Colour			H 39 mm	Codice Kit Part. No.	Colore Colour	
			<b>205.K.28.91</b>	avorio - ivory		500			<b>205.K.40.91</b>
		<b>205.K.28.92</b>	grigio - grey	500			<b>205.K.40.92</b>	grigio - grey	250
		<b>205.K.28.93</b>	bianco - white	500			<b>205.K.40.93</b>	bianco - white	250
		<b>205.K.28.94</b>	marrone - brown	500			<b>205.K.40.94</b>	marrone - brown	250
		<b>205.K.28.95</b>	nero - black	500			<b>205.K.40.95</b>	nero - black	250
		<b>205.K.28.96</b>	verde - green	500			<b>205.K.40.96</b>	verde - green	250
		<b>205.K.28.98</b>	marrone chiaro - light brown	500			<b>205.K.40.98</b>	marrone chiaro - light brown	250
		<b>205.K.28.9C</b>	ocra - yellow ochre	500			<b>205.K.40.9C</b>	ocra - yellow ochre	250
		<b>205.K.28.9D</b>	douglas - wood colour	500			<b>205.K.40.9D</b>	douglas - wood colour	250
		<b>205.K.28.9E</b>	beige - beige	500			<b>205.K.40.9E</b>	beige - beige	250
		<b>205.K.28.9U</b>	azzurro - sky-blue	500			<b>205.K.40.9U</b>	azzurro - sky-blue	250
		<b>205.K.28.9V</b>	verde chiaro - light green	500			<b>205.K.40.9V</b>	verde chiaro - light green	250



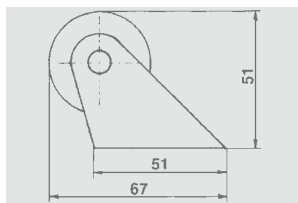
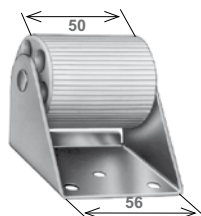

<b>Rullino di rinvio medio (50 mm) Guide roller (50 mm)</b>	
<i>Articolo - Item</i>	
<b>220.M.00.20</b>	100

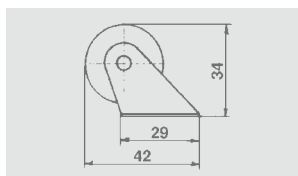
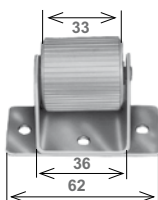

<b>Rullino di rinvio piccolo fisso (33 mm) Guide roller (33 mm)</b>	
<i>Articolo - Item</i>	
<b>221.F.00.20</b>	100

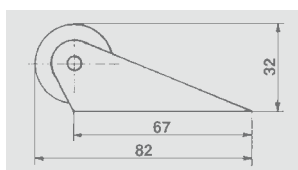
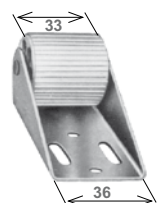

<b>Rullino di rinvio piccolo (33 mm) registrabile Adjustable guide roller (33 mm)</b>	
<i>Articolo - Item</i>	
<b>222.R.00.20</b>	100

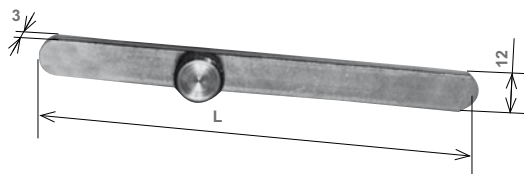

<b>Catenacciolo con pomello in ottone Brass locking bolt</b>			
<i>Articolo - Item</i>	<i>L (mm)</i>	<i>Finiture - Finishes</i>	
<b>225.C.12.20</b>	125	zinc. - galv.	200
<b>225.C.80.20</b>	800	zinc. - galv.	100
<b>225.C.L2.20</b>	1200	zinc. - galv.	■

- Per terminali in alluminio  
- For aluminium end slats

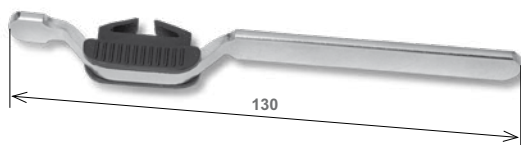

<b>Catenacciolo con impugnatura in plastica Locking bolt</b>		
<i>Articolo - Item</i>	<i>L (mm)</i>	
<b>225.C.P3.20</b>	130	200

- Per terminali in alluminio  
- For aluminium end slats



**ARGANI «SYDNEY»  
«SYDNEY» GEARS**

1:5

1:8

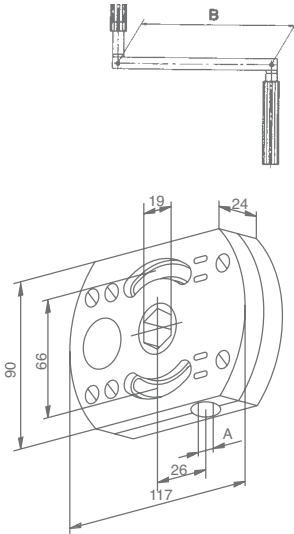

Con finecorsa basso giri max. 14  
With lower end stroke max 14 rotations

Carter in plastica - Plastic case		
Articolo - Item	A (mm)	
<b>376.A.R5.90</b>	∅ 8	50
<b>376.A.E5.90</b>	∅ 7	50
Portata - Capacity Load		Rapporto - Gear ratio
B=140 mm	B=180 mm	R
15 Kg	20 Kg	1 : 5

Carter in plastica - Plastic case		
Articolo - Item	A (mm)	
<b>376.A.R8.90</b>	∅ 8	50
<b>376.A.E8.90</b>	∅ 7	50
Portata - Capacity Load		Rapporto - Gear ratio
B=140 mm	B=180 mm	R
20 Kg	25 Kg	1 : 8

1:11

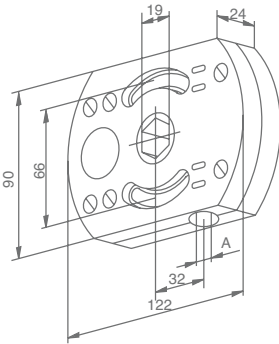

Con finecorsa basso giri max. 10  
With lower end stroke max 10 rotations

Carter in plastica - Plastic case		
Articolo - Item	A (mm)	
<b>376.A.1R.90</b>	∅ 8	50
<b>376.A.1E.90</b>	∅ 7	50
Portata - Capacity Load		Rapporto - Gear ratio
B=140 mm	B=180 mm	R
26 Kg	34 Kg	1 : 11

1:11

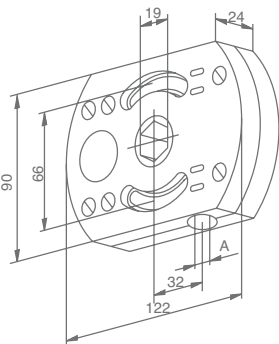

Lubrificato con grasso per temperature fino a -40°C  
Lubricating grease suitable for very low temperature (-40°C)  
Con finecorsa basso giri max. 10  
With lower end stroke max 10 rotations

Carter in zama - Zamak case   STANDARD		
Articolo - Item	A (mm)	
<b>376.A.1R.70</b>	∅ 8	25
<b>376.A.1E.70</b>	∅ 7	25
Portata - Capacity Load		Rapporto - Gear ratio
B=140 mm	B=180 mm	R
26 Kg	34 Kg	1 : 11

Carter in zama - Zamak case   X - STRONG		
Articolo - Item	A (mm)	
<b>376.X.1R.70</b>	∅ 8	25
<b>376.X.1E.70</b>	∅ 7	25
Portata - Capacity Load		Rapporto - Gear ratio
B=140 mm	B=180 mm	R
31 Kg	40 Kg	1 : 11

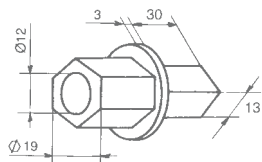

Innesto esagonale per SYDNEY Hexagonal pivot for SYDNEY		
Articolo - Item		
<b>376.E.13.70</b>	25	

Per istruzioni di montaggio vedi cap. 11  
For installation instructions see chapter 11



**ARGANI «SYDNEY» SENZA FINE CORSA**  
**«SYDNEY» GEARS WITHOUT END STROKE**

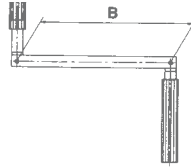

**1:5**      **1:8**

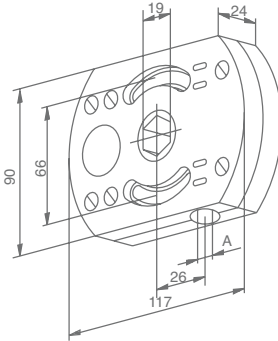

Senza finecorsa  
 Without end stroke

Carter in plastica - Plastic case		
Articolo - Item	A (mm)	
<b>376.S.R5.90</b>	∅ 8	50
<b>376.S.E5.90</b>	∅ 7	50
Portata - Capacity Load		Rapporto - Gear ratio
B=140 mm	B=180 mm	R
15 Kg	20 Kg	1 : 5

Carter in plastica - Plastic case		
Articolo - Item	A (mm)	
<b>376.S.R8.90</b>	∅ 8	50
<b>376.S.E8.90</b>	∅ 7	50
Portata - Capacity Load		Rapporto - Gear ratio
B=140 mm	B=180 mm	R
20 Kg	25 Kg	1 : 8

**1:11**

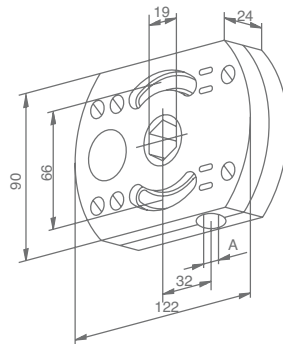

Senza finecorsa  
 Without end stroke

Carter in plastica - Plastic case		
Articolo - Item	A (mm)	
<b>376.S.1R.90</b>	∅ 8	50
<b>376.S.1E.90</b>	∅ 7	50
Portata - Capacity Load		Rapporto - Gear ratio
B=140 mm	B=180 mm	R
26 Kg	34 Kg	1 : 11

**1:11**

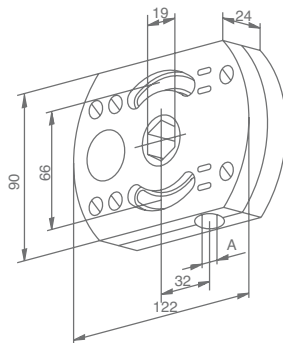

Lubrificato con grasso per temperature fino a -40°C  
 Lubricating grease suitable for very low temperature (-40°C)

Senza finecorsa  
 Without end stroke

Carter in zama - Zamak case   STANDARD		
Articolo - Item	A (mm)	
<b>376.S.1R.70</b>	∅ 8	25
<b>376.S.1E.70</b>	∅ 7	25
Portata - Capacity Load		Rapporto - Gear ratio
B=140 mm	B=180 mm	R
26 Kg	34 Kg	1 : 11

Carter in zama - Zamak case   X - STRONG		
Articolo - Item	A (mm)	
<b>376.X.SR.70</b>	∅ 8	25
<b>376.X.SE.70</b>	∅ 7	25
Portata - Capacity Load		Rapporto - Gear ratio
B=140 mm	B=180 mm	R
31 Kg	40 Kg	1 : 11

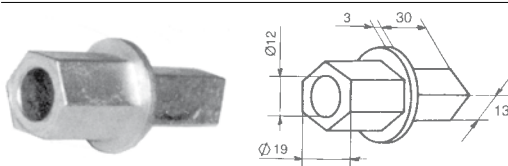

Innesto esagonale per SYDNEY Hexagonal pivot for SYDNEY		
Articolo - Item		
<b>376.E.13.70</b>	25	

Per istruzioni di montaggio vedi cap. 11  
 For installation instructions see chapter 11



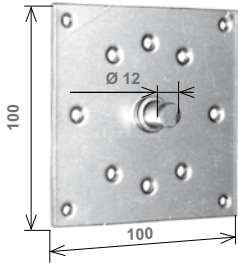

**Piastra per fissaggio argani ad asta**  
**Plate for anchoring hand crank gears**

Articolo - Item	
<b>286.S.Q2.20</b>	100

Per altre piastre di fissaggio vedere capitolo 4  
For others fixing plates see chapter 4



**Occhiolo in plastica per snodi**  
**Plastic eyelet for cardan joints**

Articolo - Item
<b>399.P.14.20</b>

Fornito con spina Ø 3 per fissaggio su asta  
Supplied with pin Ø 3 for fixing on hand crank

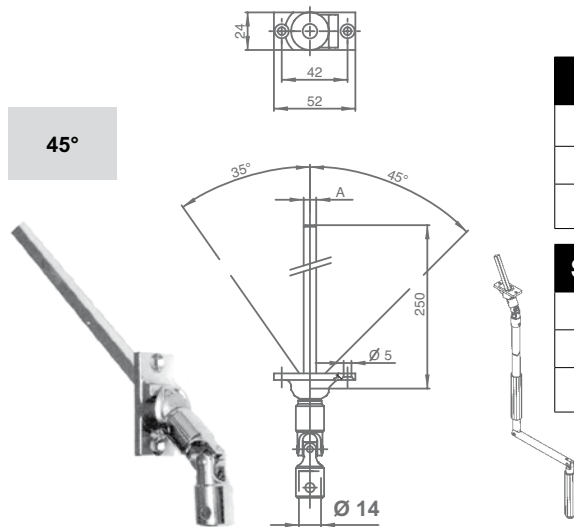

**Snodo - Cardan joint**

A (mm)	Nichelato - Nickel-plated		Inox - Stainless steel	
∅ 8	<b>400.P.Q8.34</b>	50	<b>400.P.Q8.30</b>	50
∅ 7	<b>400.P.E7.34</b>	50	<b>400.P.E7.30</b>	50

**Snodo montato su asta di manovra - Cardan joint assembled onto hand cranks**

A (mm)	Nichelato - Nickel-plated	Inox - Stainless steel
∅ 8	* <b>400.P.M8.34</b>	* <b>400.P.M8.30</b>
∅ 7	* <b>400.P.M7.34</b>	* <b>400.P.M7.30</b>

■ Vendibile singolarmente - Non-Standard packaging

\* Disponibile solo su richiesta - Available on request, only

70°

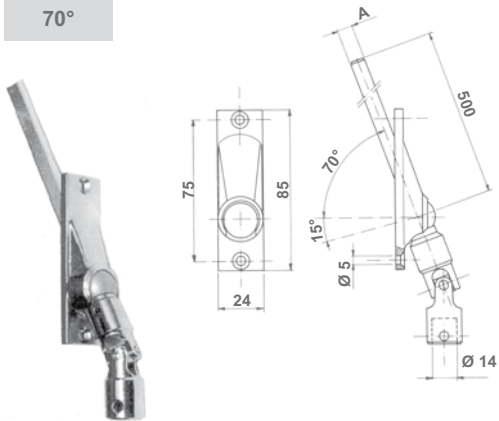

Snodo - Cardan joint				
A (mm)	Nichelato - Nickel-plated		Inox - Stainless steel	
∅ 8	<b>400.G.Q8.34</b>	50	<b>400.G.Q8.30</b>	50
∅ 7	<b>400.G.E7.34</b>	50	<b>400.G.E7.30</b>	50

Snodo montato su asta di manovra Cardan joint assembled onto hand cranks	
A (mm)	Nichelato - Nickel-plated
∅ 8	<b>* 400.G.M8.34</b>

70°

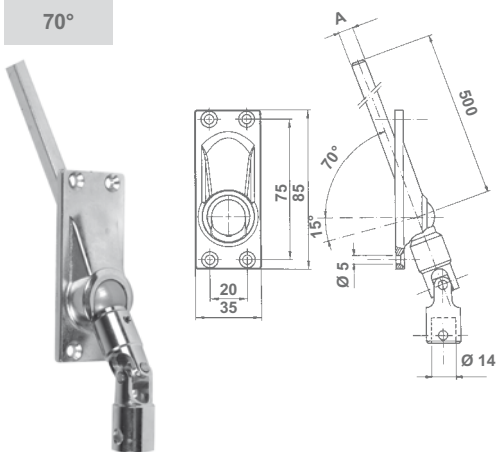

Snodo - Cardan joint				
A (mm)	Nichelato - Nickel-plated		Inox - Stainless steel	
∅ 8	<b>400.J.Q8.34</b>	50	<b>400.J.Q8.30</b>	50
∅ 7	<b>400.J.E7.34</b>	50	<b>400.J.E7.30</b>	50

Snodo montato su asta di manovra Cardan joint assembled onto hand cranks	
A (mm)	Nichelato - Nickel-plated
∅ 8	<b>* 400.J.M8.34</b>

76

90°

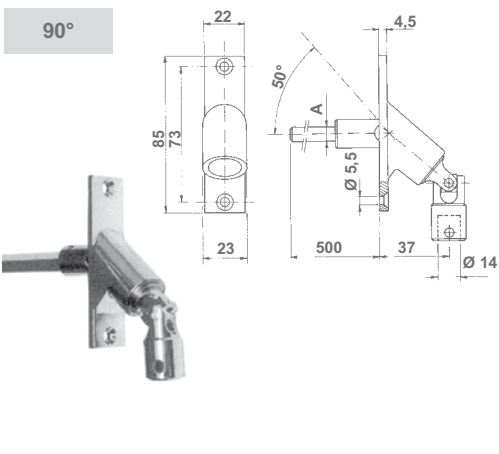

Snodo - Cardan joint				
A (mm)	Nichelato - Nickel-plated		Inox - Stainless steel	
∅ 8	<b>400.R.Q8.34</b>	50	<b>400.R.Q8.30</b>	50
∅ 7	<b>400.R.E7.34</b>	50	<b>400.R.E7.30</b>	50

Snodo montato su asta di manovra Cardan joint assembled onto hand cranks		
A (mm)	Nichelato - Nickel-plated	Inox - Stainless steel
∅ 8	<b>* 400.R.M8.34</b>	<b>* 400.R.M8.30</b>
∅ 7	<b>* 400.R.M7.34</b>	<b>* 400.R.M7.30</b>

90°

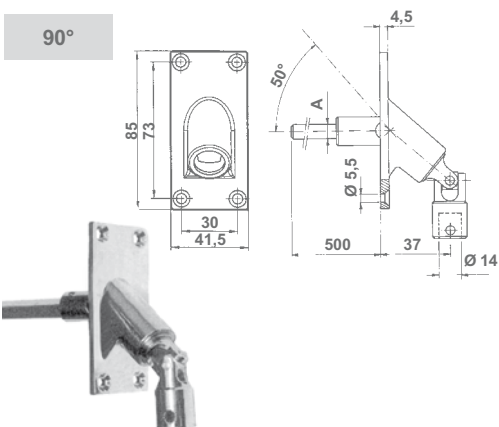

Snodo - Cardan joint				
A (mm)	Nichelato - Nickel-plated		Inox - Stainless steel	
∅ 8	<b>400.Q.Q8.34</b>	25	<b>400.Q.Q8.30</b>	25
∅ 7	<b>400.Q.E7.34</b>	25	<b>400.Q.E7.30</b>	25

Snodo montato su asta di manovra Cardan joint assembled onto hand cranks	
A (mm)	Nichelato - Nickel-plated
∅ 8	<b>* 400.Q.M8.34</b>

\* Disponibile solo su richiesta - Available on request, only

45°

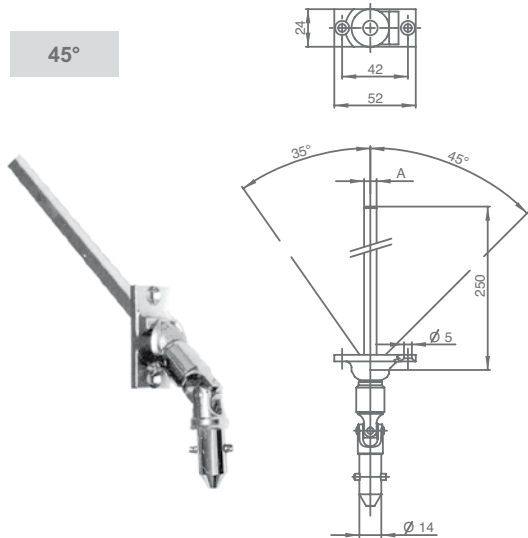

Snodo - Cardan joint				
A (mm)	Nichelato - Nickel-plated		Inox - Stainless steel	
∅ 8	<b>400.P.18.34</b>	50	<b>400.P.18.30</b>	50
∅ 7	<b>400.P.17.34</b>	50	<b>400.P.17.30</b>	50

70°

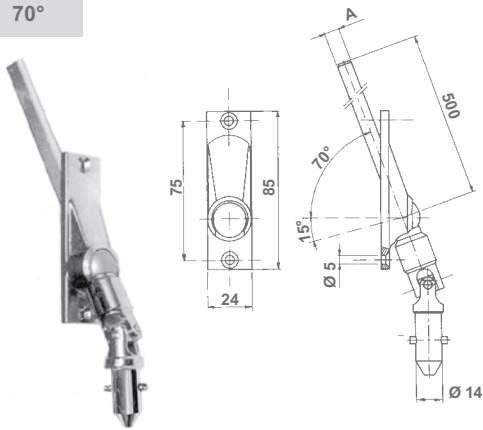

Snodo - Cardan joint				
A (mm)	Nichelato - Nickel-plated		Inox - Stainless steel	
∅ 8	<b>400.G.18.34</b>	50	<b>400.G.18.30</b>	50
∅ 7	<b>400.G.17.34</b>	50	<b>400.G.17.30</b>	50

70°

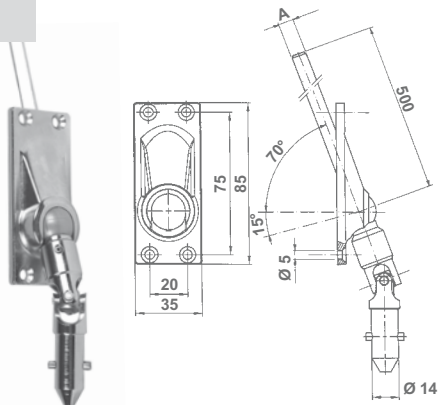

Snodo - Cardan joint				
A (mm)	Nichelato - Nickel-plated		Inox - Stainless steel	
∅ 8	<b>400.J.18.34</b>	50	<b>400.J.18.30</b>	50
∅ 7	<b>400.J.17.34</b>	50	<b>400.J.17.30</b>	50

90°

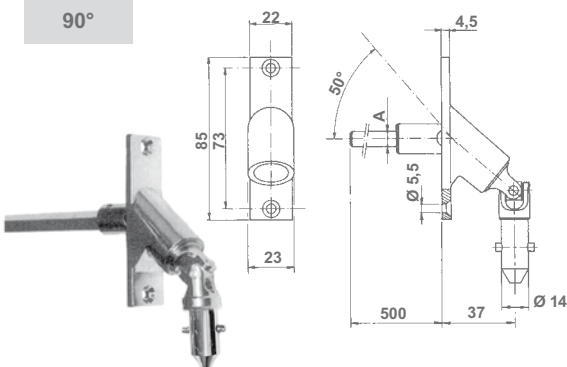

Snodo - Cardan joint				
A (mm)	Nichelato - Nickel-plated		Inox - Stainless steel	
∅ 8	<b>400.R.18.34</b>	50	<b>400.R.18.30</b>	50
∅ 7	<b>400.R.17.34</b>	50	<b>400.R.17.30</b>	50

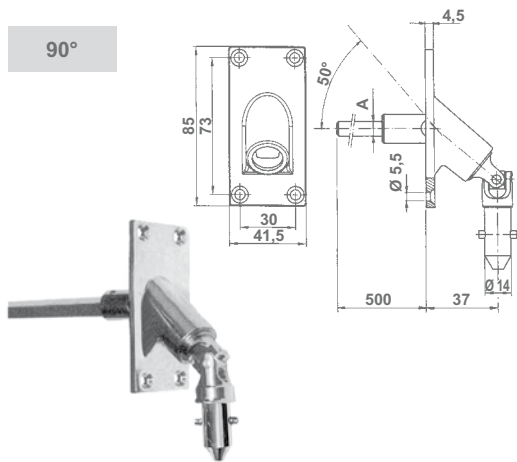

Snodo - Cardan joint				
A (mm)	Nichelato - Nickel-plated		Inox - Stainless steel	
∅ 8	<b>400.Q.I8.34</b>	25	<b>400.Q.I8.30</b>	25
∅ 7	<b>400.Q.I7.34</b>	25	<b>400.Q.I7.30</b>	25

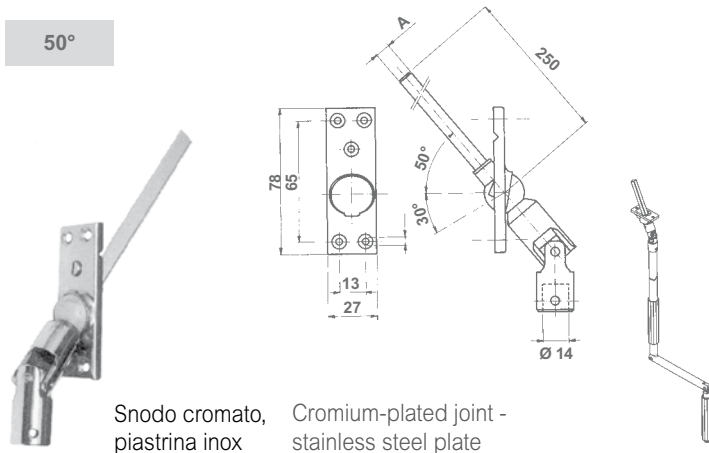

Snodo cromato, piastrina inox Cromium-plated joint - stainless steel plate

Snodo - Cardan joint		
A (mm)	Articolo - Item	
∅ 8	<b>400.B.Q8.30</b>	50
∅ 7	<b>400.B.E7.30</b>	50

Snodo montato su asta di manovra Cardan joint assembled onto hand cranks	
A (mm)	Inox - Stainless steel
∅ 8	<b>* 400.B.M8.30</b>

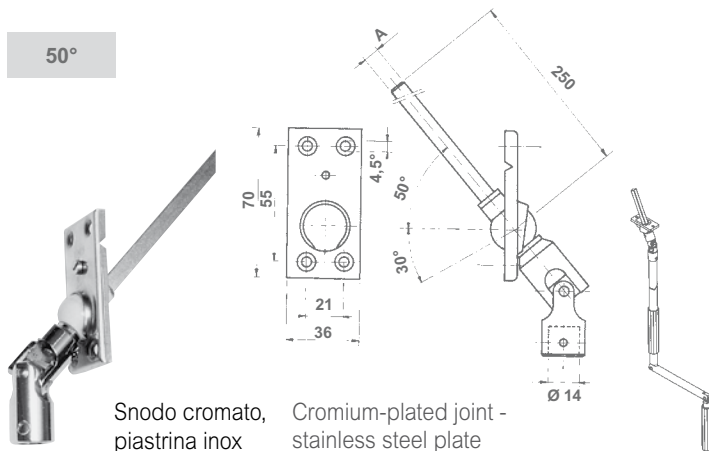

Snodo cromato, piastrina inox Cromium-plated joint - stainless steel plate

Snodo - Cardan joint		
A (mm)	Articolo - Item	
∅ 8	<b>400.A.Q8.30</b>	50
∅ 7	<b>400.A.E7.30</b>	50

Snodo montato su asta di manovra Cardan joint assembled onto hand cranks	
A (mm)	Inox - Stainless steel
∅ 8	<b>* 400.A.M8.30</b>
∅ 7	<b>* 400.A.M7.30</b>

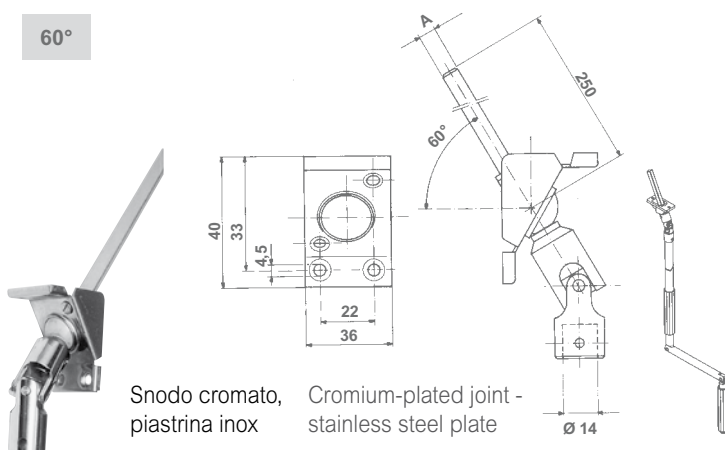

Snodo cromato, piastrina inox Cromium-plated joint - stainless steel plate

Snodo - Cardan joint		
A (mm)	Articolo - Item	
∅ 8	<b>400.L.Q8.30</b>	50
∅ 7	<b>400.L.E7.30</b>	50

Snodo montato su asta di manovra Cardan joint assembled onto hand cranks	
A (mm)	Inox - Stainless steel
∅ 8	<b>* 400.L.M8.30</b>



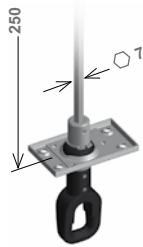

Snodo per cassonetto tradizionale con occhiolo in plastica e piastra inox Joint with plastic eyelet and inox plate for traditional boxes	
Articolo - Item	
<b>311.K.P7.30</b>	50

Adatto per fianchi standard  
Suitable for midi end caps

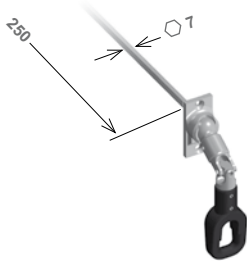

Snodo 45° (nichelato) con occhiolo in plastica 45° U-joint (nickel-plated) with plastic eyelet	
Articolo - Item	
<b>400.P.P7.34</b>	50

Adatto per fianchi "mini" e standard  
Suitable for mini and midi end caps

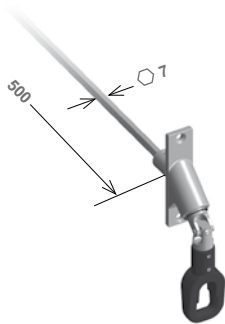

Snodo 90° a 2 fori (nichelato) con occhiolo in plastica 90° U-joint 2 holes (nickel-plated) with plastic eyelet	
Articolo - Item	
<b>400.R.P7.34</b>	25

Adatto per fianchi "mini" e standard  
Suitable for mini and midi end caps

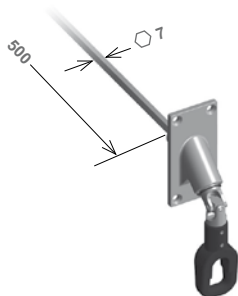

Snodo 90° a 4 fori (nichelato) con occhiolo in plastica 90° U-joint 4 holes (nickel-plated) with plastic eyelet	
Articolo - Item	
<b>400.Q.P7.34</b>	25

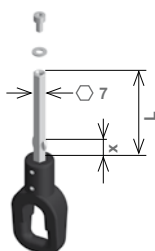

Occhiolo in plastica con astina esag. 7 mm zincata Plastic eyelet with galvanized 7 mm hex. bar   $x = 15\text{ mm} - L = 65\text{ mm}$	
Articolo - Item	
<b>311.P.C7.20</b>	100

Occhiolo in plastica con astina esag. 7 mm zincata Plastic eyelet with galvanized 7 mm hex. bar   $x = 60\text{ mm} - L = 110\text{ mm}$	
Articolo - Item	
<b>311.P.N7.20</b>	100

Occhiolo in plastica con astina esag. 7 mm zincata Plastic eyelet with galvanized 7 mm hex. bar   $x = 165\text{ mm} - L = 215\text{ mm}$	
Articolo - Item	
<b>311.P.L7.20</b>	50



**Asta snodata con gancio - Articulated hand crank with hook**

Articolo - Item	Colore - Colour	m	
<b>312.A.17.92</b>	grigia - grey	1,70	10
<b>312.A.17.93</b>	bianca - white	1,70	10

A richiesta disponibile per lunghezza fino a 3 m - Available on request with lenght up to 3 m



**Asta rigida con gancio - Stiff hand crank with hook**

Articolo - Item	m	
<b>312.A.R5.92</b>	1,50	10
<b>312.A.R8.92</b>	1,80	10

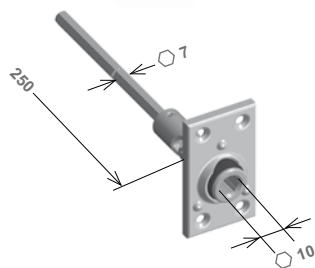

**Snodo per cassonetto tradizionale con foro esag. 10 mm e piastra inox  
Joint with 10 mm hexagonal hole and inox plate for traditional boxes**

Articolo - Item	
<b>311.K.F7.30</b>	50

**Snodo per cassonetto tradizionale con foro esag. 10 mm  
e piastra inox + snodo cardanico  
Joint with 10 mm hexagonal hole and inox plate for traditional boxes  
with cardanic joint**

Articolo - Item	
<b>311.K.FC.30</b>	50

Adatto per fianchi standard e mini filettanti  
Suitable for mini and mini end caps with threaded holes

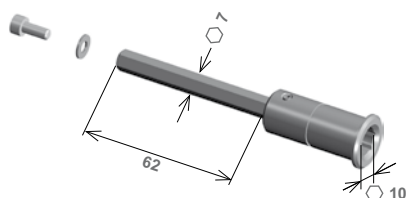

**Boccola foro esag. 10 mm con astina esag. 7 mm  
Bushing with hexagonal hole 10 mm and hexagonal bar 7 mm**

Articolo - Item	
<b>311.B.CA.20</b>	100

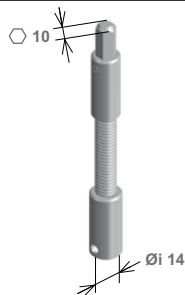

**Esagono 10 mm con flessibile per asta  
Flexible hexagonal 10 mm insert for hand crank | 402AN692**

Articolo - Item	
<b>311.F.E4.20</b>	100

Fornito con vite per fissaggio su asta  
Supplied with screw for fixing on hand crank

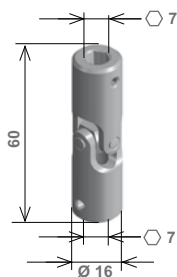

**Snodo cardanico con 2 fori esagono 7 mm  
Cardanic joint with 7 mm hexagonal holes**

Articolo - Item	
<b>400.S.77.34</b>	100

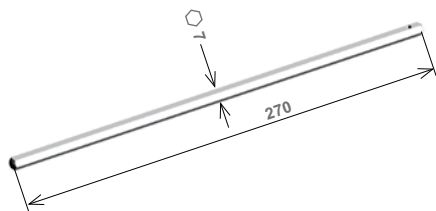

**Astina esagono 7 mm - 7 mm hexagonal bar**

Articolo - Item	
<b>399.E.37.20</b>	■

■ Vendibile singolarmente - Non-Standard packaging



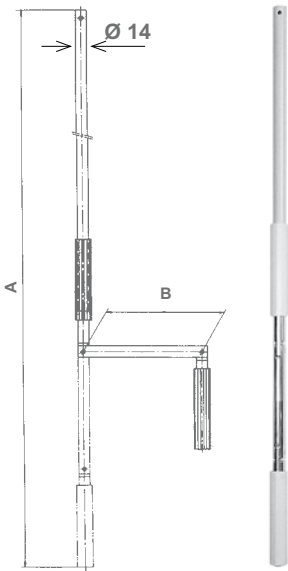

Asta plastificata - Plasticized hand crank   Ø 14 mm				
Articolo - Item		A (m)	B (mm)	Colore - Colour
402.A.C5.92	10	1,50	140	grigia - grey
402.A.C5.93				bianca - white
402.A.C5.95				nera - black
402.A.C6.92	10	1,60	140	grigia - grey
402.A.C6.93				bianca - white
402.A.C6.95				nera - black
402.A.C9.92	10	1,90	140	grigia - grey
402.A.C9.93				bianca - white
402.A.C9.95				nera - black
402.A.N5.92	10	1,54	180	grigia - grey
402.A.N5.93				bianca - white
402.A.N5.95				nera - black
402.A.N6.92	10	1,64	180	grigia - grey
402.A.N6.93				bianca - white
402.A.N6.95				nera - black
402.A.N9.92	10	1,94	180	grigia - grey
402.A.N9.93				bianca - white
402.A.N9.95				nera - black
* 402.X.N5.92	10	1,54	180	grigia - grey
* 402.X.N5.93				bianca - white
* 402.X.N5.95				nera - black
* 402.X.N6.92	10	1,64	180	grigia - grey
* 402.X.N6.93				bianca - white
* 402.X.N6.95				nera - black
* 402.X.N9.92	10	1,94	180	grigia - grey
* 402.X.N9.93				bianca - white
* 402.X.N9.95				nera - black

Manovella nichelata  
Nickel-plated handle

Manovella nichelata  
Nickel-plated handle

Manovella inox  
Stainless steel handle

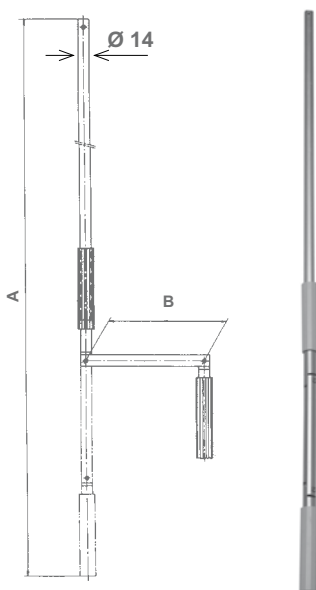

Asta in alluminio anodizzato - Anodized aluminum hand-crank   Ø 14 mm				
Articolo - Item		A (m)	B (mm)	Manovella - Handle
* 402.A.C5.71	10	1,50	140	Alluminio - Aluminium
* 402.A.C6.71	10	1,60	140	Alluminio - Aluminium
* 402.A.C9.71	10	1,90	140	Alluminio - Aluminium
* 402.X.N5.71	10	1,54	180	Inox - Stainless steel
* 402.X.N6.71	10	1,64	180	Inox - Stainless steel
* 402.X.N9.71	10	1,94	180	Inox - Stainless steel

\* Disponibile solo su richiesta - Available on request, only





Innesto rapido Bayonet coupling	
Articolo - Item	
<b>400.I.F4.34</b> Nichelato - <i>Nickel-plated</i>	200

Innesto montato su asta di manovra Bayonet coupling assembled onto hand cranks	
Articolo - Item	
<b>400.I.FM.34</b> Nichelato - <i>Nickel-plated</i>	■

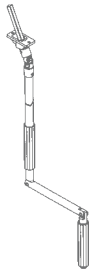

Perno per innesto Pivot for bayonet coupling	
Articolo - Item	
<b>400.I.M4.34</b> Nichelato - <i>Nickel-plated</i>	100
<b>400.I.M4.30</b> Inox - <i>Stainless steel</i>	100

Perno per innesto montato su snodo Pivot for bayonet coupling assembled onto joints	
Articolo - Item	
<b>400.I.MM.34</b> Nichelato - <i>Nickel-plated</i>	■
<b>400.I.MM.30</b> Inox - <i>Stainless steel</i>	■

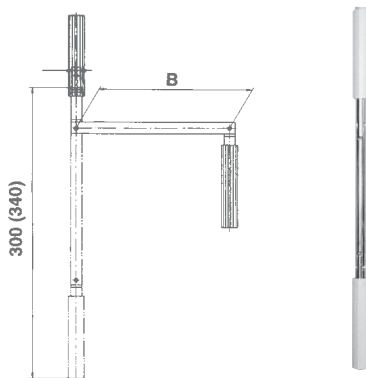
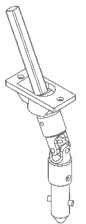

Manovella nichelata - Nickel-plated handle   Ø 14 mm			
Articolo - Item		B (mm)	Colore - Colour
<b>402.M.14.92</b> <b>402.M.18.92</b>	50	140 180	grigio - <i>grey</i>
<b>402.M.14.93</b> <b>402.M.18.93</b>	50	140 180	bianco - <i>white</i>
<b>402.M.14.95</b> <b>402.M.18.95</b>	50	140 180	nero - <i>black</i>



Tubo plastificato   verghe 6 m - Plasticized tube   6 m bars	
Articolo - Item	Colore - Colour
<b>402.T.V0.92</b>	grigio - <i>grey</i>
<b>402.T.V0.93</b>	bianco - <i>white</i>
<b>402.T.V0.95</b>	nero - <i>black</i>

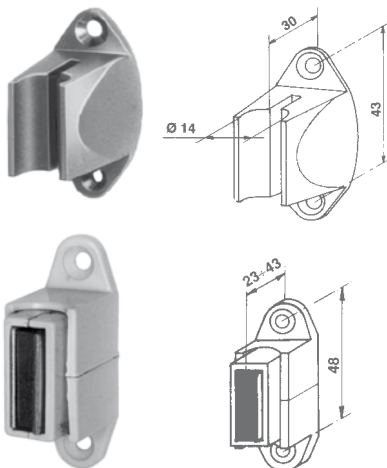

Fermoasta in nylon - Nylon handle lock		
Articolo - Item	Colore - Colour	
<b>404.F.00.92</b>	grigio - <i>grey</i>	100
<b>404.F.00.93</b>	bianco - <i>white</i>	100
<b>404.F.00.95</b>	nero - <i>black</i>	100

Fermoasta magnetico - Magnetic handle lock		
Articolo - Item	Colore - Colour	
<b>404.F.MR.92</b>	grigio - <i>grey</i>	500
<b>404.F.MR.93</b>	bianco - <i>white</i>	500

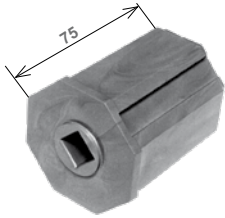

Calotta in plastica - Plastic cap				
Articolo - Item	Note - Remarks	Ø (mm)		
<b>285.N.FQ.90</b>	Foro - Hole Ø 10 mm Ergon	60	100	
<b>285.N.Q3.90</b>	Foro - Hole Ø 13 mm Sydney, Ergon	60	100	
<b>285.G.Q3.90</b>	Foro - Hole Ø 13 mm Sydney, Ergon	70	100	

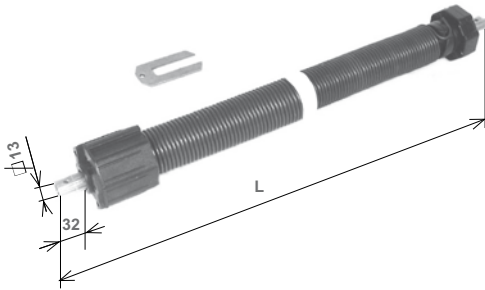

Molle di compensazione per rullo ottagonale   Ø 60 mm Assist springs for octagonal tube   Ø 60 mm								
Rif.	Articolo - Item	Filo Wire Ø (mm)	N. spire Coils	L (mm)	Coppia/giro Torque/rev. (kgm)	Forza totale su Overall force on Ø 90 (kg)	N. giri Revs.	
N15	<b>470.N.15.00</b>	3,5	125	650	0,068	15	10	■
N24	<b>470.N.24.00</b>	4	160	860	0,090	24	12	■
N33	<b>470.N.33.00</b>	4,5	180	1030	0,114	33	13	■
N34	<b>470.N.34.00</b>	4,5	160	940	0,128	34	12	■
N62	<b>470.N.62.00</b>	5	140	940	0,215	62	13	■
N80	<b>470.N.80.00</b>	5,5	133	970	0,360	80	10	■

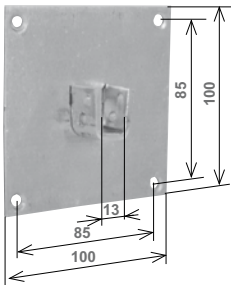

Supporto contromolla per fianchi standard Assist spring support for midi end caps	
Articolo - Item	
<b>286.S.13.20</b>	100

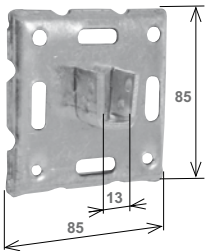

Supporto a legno per contromolle Screw type support for assist springs	
Articolo - Item	
<b>286.S.CM.20</b>	100

Per istruzioni di montaggio vedi cap.11 - For installation instructions see chapter 11

**GRAFICI D'IMPIEGO PER CONTROMOLLE**  
**CHARTS FOR THE USE OF ASSIST SPRINGS**

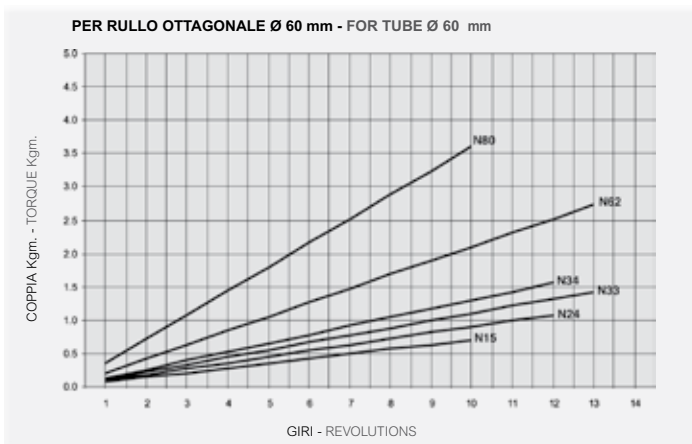

■ Vendibile singolarmente - Non-Standard packaging

**FIANCHI STANDARD CON FORI FILETTATI**  
**MIDI END CAPS WITH THREADED HOLES**

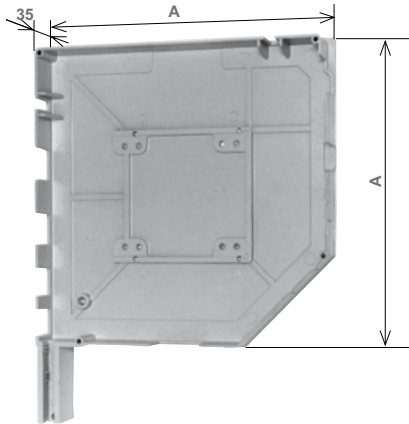

Paia di fianchi (destro e sinistro)   45° Pair of end caps (right and left)   45°		
Articolo - Item	A (mm)	
<b>280.T.25.</b> □□	250	10
<b>280.T.30.</b> □□	300	5

Per colori vedi tabella pag. 9 - For colours see page 9

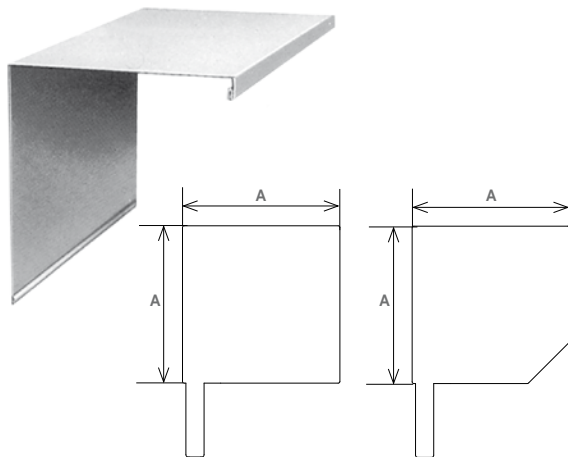
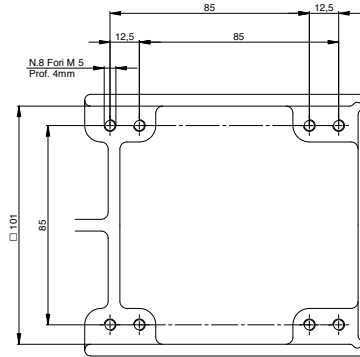

**PER FIANCHI STANDARD - FOR MIDI END CAPS**

In verghe 6 m - 6 m bars	A misura - Cut to measure	Fianco - End cap A (mm)
<b>280.P.H2.</b> □□	<b>280.M.H2.</b> □□	250
<b>280.P.H3.</b> □□	<b>280.M.H3.</b> □□	300

Per colori vedi tabella pag. 9 - For colours see page 9

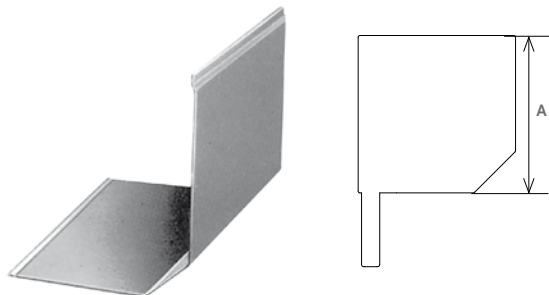

**PER FIANCHI STANDARD - FOR MIDI END CAPS**

In verghe 6 m - 6 m bars	A misura - Cut to measure	Fianco - End cap A (mm)
<b>280.P.L2.</b> □□	<b>280.M.L2.</b> □□	250
<b>280.P.L3.</b> □□	<b>280.M.L3.</b> □□	300

Per colori vedi tabella pag. 9 - For colours see page 9

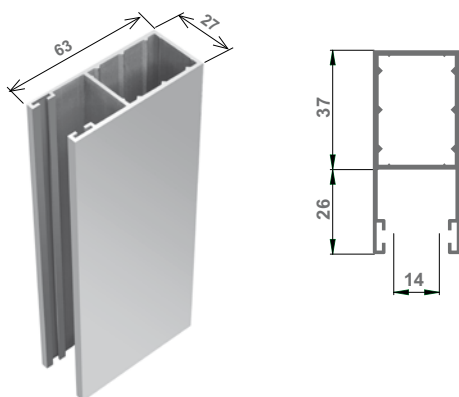

**PER FIANCHI STANDARD - FOR MIDI END CAPS**

Guida in alluminio (senza spazzolino) Aluminium guide rail (without brush seal)	
Articolo - Item	Note - Remarks
<b>281.V.G5.</b> □□	5,8 m

Per colori vedi tabella pag. 9 - For colours see page 9



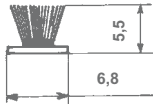

Spazzolino per guida in all. in rotoli Brush seal for aluminium guide rails in rolls	
Articolo - Item	
<b>281.S.P0.90</b>	100 m

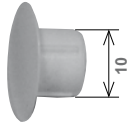

Tappo plastica per guide alluminio Plastic plug for aluminium guide rails		
Articolo - Item	Colore - Colour	
<b>282.T.10.92</b>	grigio - grey	2000
<b>282.T.10.93</b>	bianco - white	2000
<b>282.T.10.94</b>	marrone - brown	2000

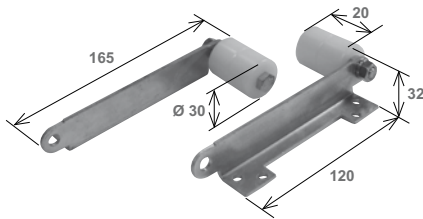

Rullino d'invito dx e sin. Entry guide roller right and left		
Articolo - Item	Nota - Remark	
<b>282.R.G1.20</b>	DX/SX	25



Clips per calotta Art. 285.N.P6.90 Clips for cap Part nos. 285.N.P6.90	
Articolo - Item	Materiale - Material
<b>285.M.C0.90</b>	Nylon

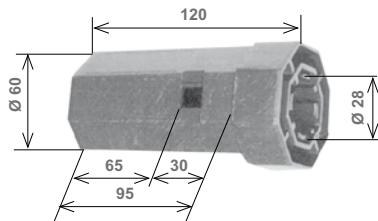

Calotta in plastica - Plastic cap   Ø 60 mm	
Articolo - Item	
<b>285.N.P6.90</b>	100

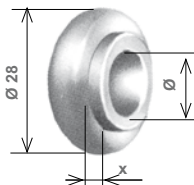

Cuscinetto a sfere zincato - Galvanized ball bearing				
Articolo - Item		x (mm)	Ø (mm)	Nota - Remark
<b>286.N.22.20</b>	500	2	12	Boccola in nylon Nylon bushing
<b>286.N.20.20</b>	500	0,5	12	
<b>286.N.02.20</b>	500	2	10	
<b>286.N.00.20</b>	500	0,5	10	Boccola in ferro Steel bushing
<b>286.F.22.20</b>	500	2	12	
<b>286.F.20.20</b>	500	0,5	12	
<b>286.F.02.20</b>	500	2	10	
<b>286.F.00.20</b>	500	0,5	10	



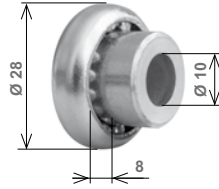
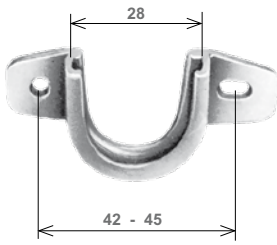

**Supporto per cuscinetto Ø 28 mm, zincato**  
**Support for ball bearing Ø 28 mm, galvanized**

Articolo - Item	
<b>286.S.L0.20</b>	500

**Cuscinetto a sfere zinc. bocc. ferro**  
**Galvanized ball bearing with steel bushing**

Articolo - Item	
<b>286.F.08.20</b>	500

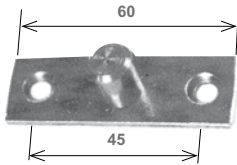

**Supporto con perno | Ø 12 mm**  
**Support with pivot | Ø 12 mm**

Articolo - Item	
<b>286.S.P2.20</b>	500

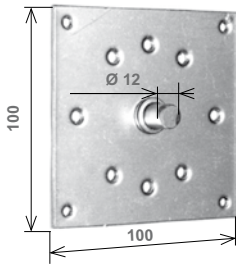

**Piastra per fissaggio argani ad asta**  
**per Art. 280.F.F 280.S.F. 280.T.**  
**Plate for anchoring hand crank gears**  
**for Parts nos. 280.F.F 280.S.F. 280.T.**

Articolo - Item	
<b>286.S.Q2.20</b>	100

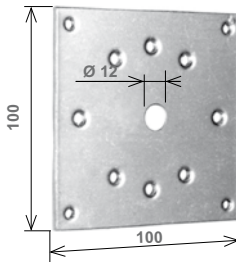

**Piastra per fissaggio su fianchi filettati**  
**Plate for anchoring onto threaded end caps**

Articolo - Item	
<b>286.S.QM.20</b>	100

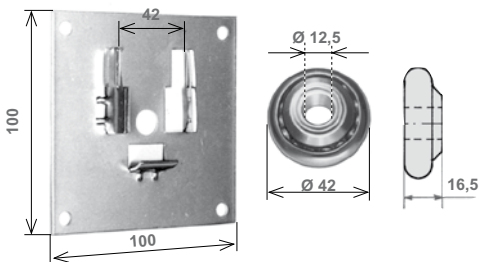

**Supporto a piastra per cuscinetto**  
**Support plate for ball bearing**

Articolo - Item	
<b>286.S.C4.20</b>	100

**Cuscinetto con boccia a filo**  
**Ball bearing with edge bushing**

Articolo - Item	
<b>145.N.BF.20</b>	100



**Caratteristiche generali motoriduttori**

I motoriduttori tubolari per avvolgibili sono di tipo asincrono monofase reversibile con condensatore permanentemente inserito.

**General features of the motors**

The tubular motors for roller shutters are of reversible single phase asynchronous type with a permanently installed capacitor.

**Schema elettrico del motoriduttore SERIE V-VM  
Electrical diagram for V-VM Series motors**

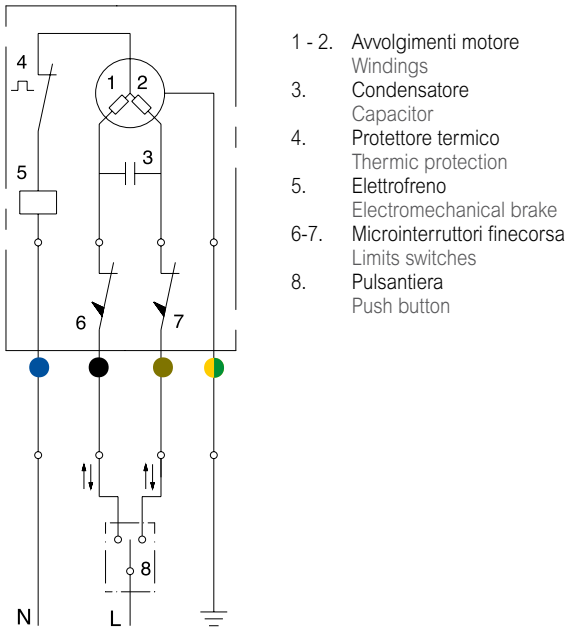

**Schema elettrico del motoriduttore SERIE RX - 5 fili  
Electrical diagram for RX five wire series motors**

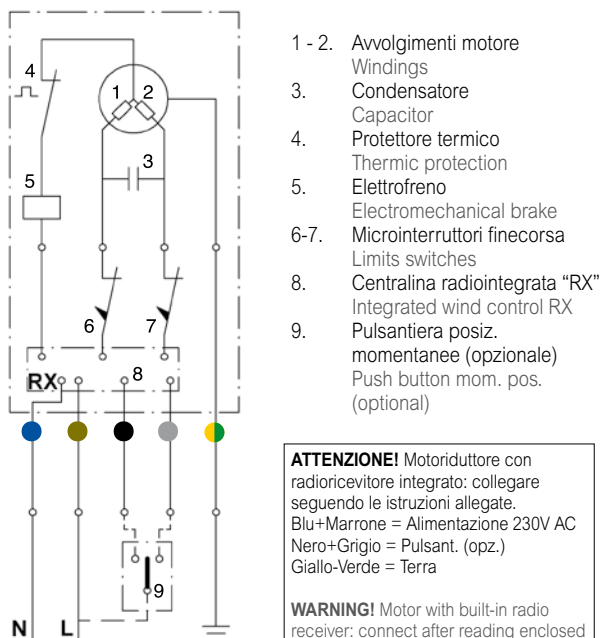

**ATTENZIONE!** Motoriduttore con radiorecettore integrato: collegare seguendo le istruzioni allegate.  
Blu+Marrone = Alimentazione 230V AC  
Nero+Grigio = Pulsant. (opz.)  
Giallo-Verde = Terra

**WARNING!** Motor with built-in radio receiver: connect after reading enclosed instructions.  
Blue+Brown = Power supply 230V AC  
Black+Grey = Wall-button (opt.)  
Green-Yellow = Earth

**PER L'INSTALLAZIONE AVVALERSI DI PERSONALE QUALIFICATO**

- Non mettere viti che possano interferire con il motoriduttore.
- Tutti i nostri modelli sono dotati di protezione termica che arresta il motore in caso di surriscaldamento. Il motore può funzionare consecutivamente per non più di 4/5 minuti prima dell'arresto automatico. Per riprendere il regolare funzionamento occorre attendere che si raffreddi.
- Non usare più di un interruttore per ogni motore nè più motori con un solo interruttore se non con l'ausilio di opportune centraline (vedi schemi).
- Non usare interruttori che diano la possibilità di azionare contemporaneamente i pulsanti di salita e discesa.
- Quando si manovra il comando manuale di emergenza non si devono superare le posizioni di finecorsa (non aprire o chiudere completamente il telo).
- Negli avvolgibili è sconsigliato l'uso di catenacci di sicurezza a sblocco manuale.

**FOR THE INSTALLATION OF MOTORS, IT IS RECOMMENDED TO CONTACT QUALIFIED STAFF**

- Do not put screws which may damage the gearmotor.
- All of our models are equipped with thermic protection stopping the motor in case of overheating. The motor can operate for 4-5 minutes continuously before automatically stopping. To resume normal operation, it must be allowed to cool down.
- Do not use more than one switch for each motor, nor multiple motors with a single switch unless there is a suitable switchboard (see system diagrams).
- Do not use switches which could allow the up and down buttons to be simultaneously on.
- When using the manual override system do not go beyond the end position (do not open nor close the shutters completely).
- Manually operated locking bolts are not suitable for rolling shutters.

**Consultare e conservare le istruzioni contenute in ogni confezione.  
Read and always keep the instructions you will find in every package.**

**SCHEMA - DIAGRAM 1**

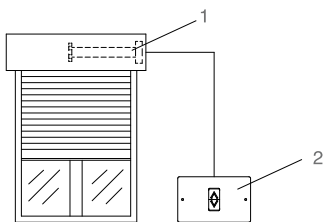

Comando di 1 motore da un punto Single control of 1 motor		
Articolo - Item	Descrizione - Description	Rif.
	Motore - Motor	1
<b>314.K.00.71</b>	Pulsantiera posiz. stab. Push button (stable pos.)	2

Premendo un senso di marcia il motore si avvia. L'arresto intermedio si ottiene riportando il pulsante al centro.  
By pushing one direction the motor starts up. Switch in neutral position to get stop.

**SCHEMA - DIAGRAM 2**

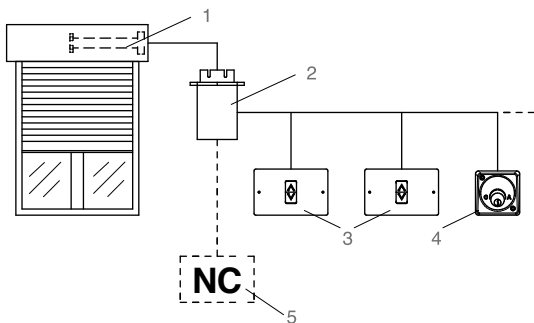

Comando di 1 motore da più punti Multi control of 1 motor		
Articolo - Item	Descrizione - Description	Rif.
	Motore - Motor	1
<b>316.M.UM.00</b>	Modulo elettronico Electronic control system	2
<b>314.K.PM.71</b>	Pulsantiera posiz. mom. Push button (mom. pos.)	3
<b>315.K.00.00</b>	Selettore chiave Key switch	4
	Fotocellula / Arresto emergenza Photocell / Emergency stop	5

Premendo un senso di marcia il motore si avvia. L'arresto intermedio si ottiene premendo il senso inverso.  
By pushing one direction the motor starts up. Push the other direction to get stop.

**SCHEMA - DIAGRAM 3**

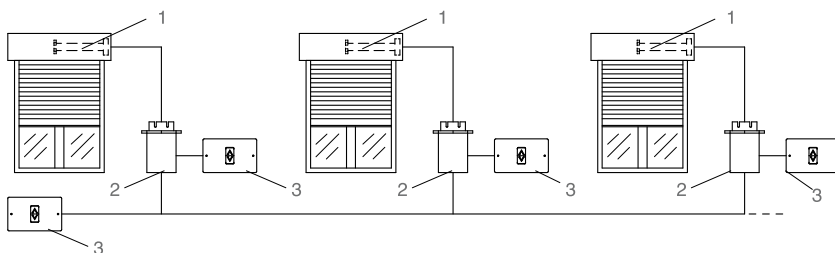

Centralizzazione elettronica: comando simultaneo di più motori Single electronic central control of several motors		
Articolo - Item	Descrizione - Description	Rif.
	Motore - Motor	1
<b>316.M.UM.00</b>	Modulo elettronico Electronic control system	2
<b>314.K.PM.71</b>	Pulsantiera posiz. mom. Push button (mom. pos.)	3

Premendo un senso di marcia il motore si avvia. L'arresto intermedio si ottiene premendo il senso inverso.  
By pushing one direction the motor starts up. Push the other direction to get stop.





**SCHEMA - DIAGRAM 4**

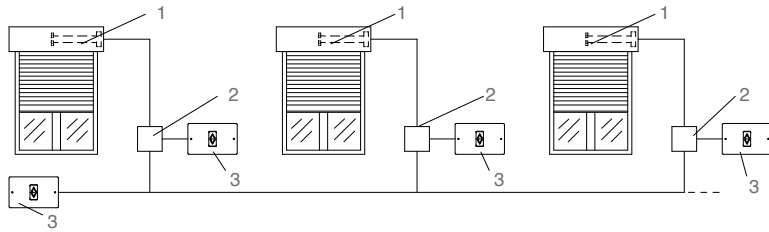

**Centralizzazione elettronica: comando simultaneo di più motori con ritardo programmabile**  
**Single electronic central control of several motors with adjustable lag**

Articolo - Item	Descrizione - Description	Rif.
	Motore - Motor	1
<b>590.C.SM.00</b>	"Modulo di centralizzazione con ritardo programmabile Centralization module with adjustable lag"	2
<b>314.K.PM.71</b>	Pulsantiera posiz. mom. Push button (mom. pos.)	3

*Premendo un senso di marcia i motori si avviano. L'arresto intermedio si ottiene premendo il senso inverso.*  
*By pushing one direction the motors start up. Push the other direction to get stop.*

**SCHEMA - DIAGRAM 5**

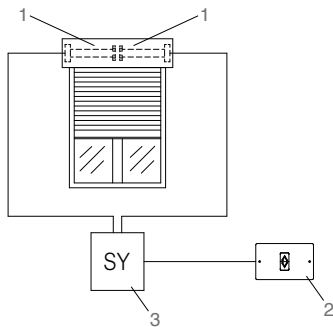

**Comando di due motori sincronizzati**  
**Synchronized control of 2 motors**

Articolo - Item	Descrizione - Description	Rif.
	Motore - Motor	1
<b>314.K.PM.71</b>	Pulsantiera posiz. mom. Electronic control system	2
<b>590.S.2M.00</b>	Modulo elettronico sincro Synchro control	3

*Premendo un senso di marcia i motori si avviano. L'arresto intermedio si ottiene premendo il senso inverso.*  
*By pushing one direction the motors start up. Push the other direction to get stop.*

**SCHEMA - DIAGRAM 6**

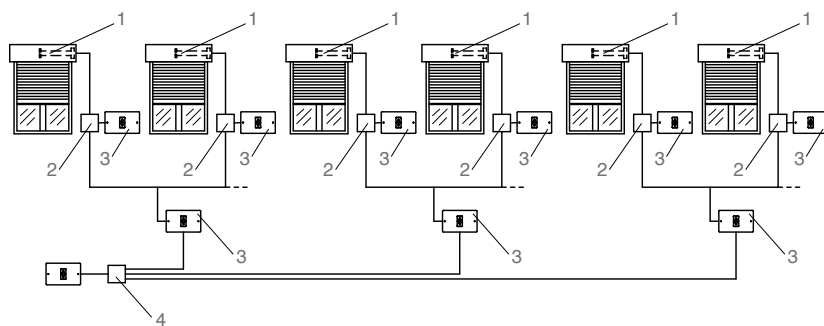

**Centralizzazione elettronica con differenti zone (Max 3) per motori senza radio**  
**Electronic central command with different areas (Max 3) for no radio motor**

Articolo - Item	Descrizione - Description	Rif.
	Motore - Motor	1
<b>590.C.SM.00</b>	"Modulo di centralizzazione con ritardo programmabile Centralization module with adjustable lag"	2
<b>314.K.PM.71</b>	Pulsantiera posiz. Mom. Push button (mom. pos.)	3
<b>590.C.SR.00</b>	Modulo di centralizzazione e distribuzione Centralization and distribution module	4

*Premendo un senso di marcia i motori si avviano. L'arresto intermedio si ottiene premendo il senso inverso.*  
*By pushing one direction the motors start up. Push the other direction to get stop.*

**SCHEMA - DIAGRAM 7**

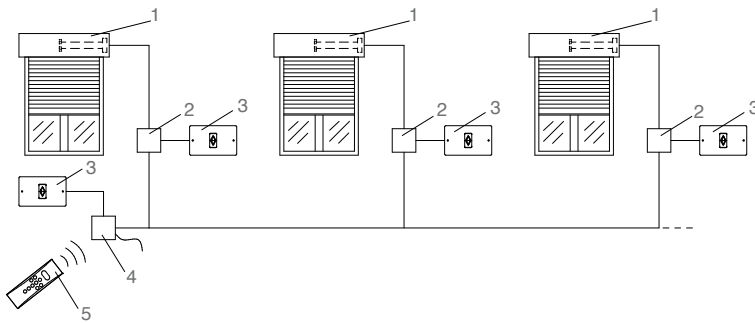

Premendo un senso di marcia il motore si avvia. L'arresto intermedio si ottiene ripremendo il pulsante o premendo lo stop sul trasmettitore.  
 By pushing one direction the motor starts up. Push again the button to get stop or push the stop button on the transmitter.

**Centralizzazione elettronica: comando simultaneo di più motori con radiocomando generale (433,42 MHz)**  
**Electronic central command with main radio control unit (433,42 MHz)**

Articolo - Item	Descrizione - Description	Rif.
	Motore - Motor	1
<b>590.C.SM.00</b>	Modulo di centralizzazione con ritardo programmabile - Centralization module with adjustable lag	2
<b>314.K.PM.71</b>	Pulsantiera posiz. mom. Push button (mom. pos.)	3
<b>594.R.EN.00</b>	Ricevitore radio contatti neutri (433,42 MHz) - Neutral contacts radio receiver (433,42 MHz)	4
<b>594.T.X1.00</b> <b>594.T.X5.00</b> <b>593.TX1.00</b>	Trasmettitore (433,42MHz) Transmitter (433,42MHz)	5

**SCHEMA - DIAGRAM 8**

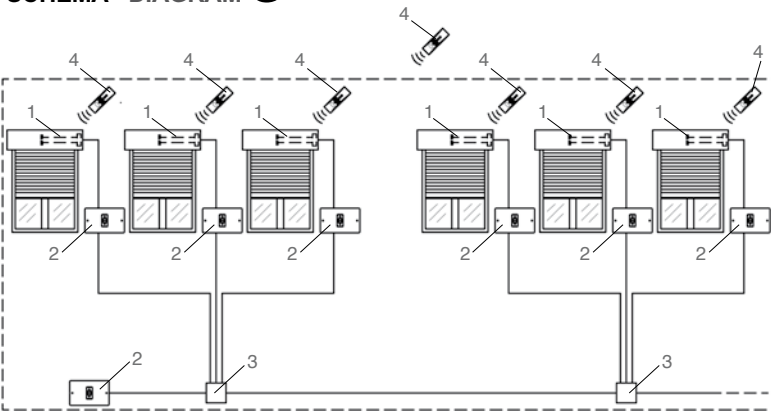

Premendo un senso di marcia il motore si avvia.  
 L'arresto intermedio si ottiene ripremendo il pulsante.  
 By pushing one direction the motor starts up. Push again the button.

**Centralizzazione elettronica via filo: comando simultaneo di più motori radio**  
**Wired electronic central control: simultaneous command of several radio motors**

Articolo - Item	Descrizione - Description	Rif.
	Motore RX.2 / RX.E RX.2 / RX.E Motor	1
<b>314.K.PM.71</b>	Pulsantiera posiz. mom. Push button (mom. pos.)	2
<b>590.C.SR.00</b>	Modulo di centralizzazione e distribuzione Centralization and distribution module	3
<b>593.T.X1.00</b> <b>594.T.X1.00</b>	Trasmettitore (433,42MHz) Transmitter (433,42MHz)	4

**SCHEMA - DIAGRAM 9**

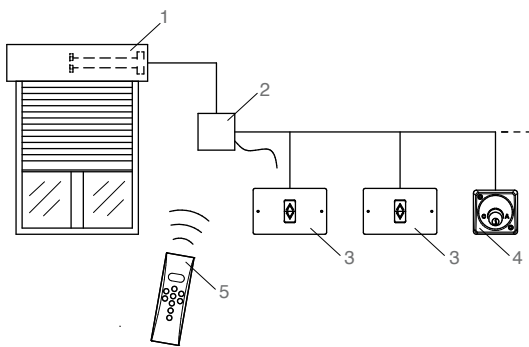

Premendo un senso di marcia il motore si avvia. L'arresto intermedio si ottiene ripremendo il pulsante o premendo lo stop sul trasmettitore.  
 By pushing one direction the motor starts up. Push again the button to get stop or push the stop button on the transmitter.

**Radiocomando di un motore tramite controllo vento o sole-vento (433,92 MHz)**  
**Single motor command by wind or sun-wind control (433,92 MHz)**

Articolo - Item	Descrizione - Description	Rif.
	Motore - Motor	1
<b>594.R.ED.00</b>	Ricevitore radio esterno (433,42 MHz) External radio receiver (433,42 MHz)	2
<b>314.K.PM.71</b>	Pulsantiera posiz. mom. Push button (mom. pos.)	3
<b>315.K.00.00</b>	Selettore chiave - Key switch	4
<b>594.T.X1.00</b> <b>594.T.X5.00</b>	Trasmettitore (433,42 MHz) Transmitter (433,42 MHz)	5



SCHEMA - DIAGRAM **10**

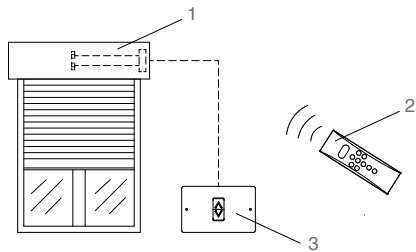

Radiocomando di un motore con radio ricevitore incorporato(433,42 MHz) Remote control of a single motor with built-in radio receiver (433,42 MHz)		
Articolo - Item	Descrizione - Description	Rif.
	Motore RX.2 o RX.E RX.2 or RX.E Motor	1
<b>594.T.X1.00</b> <b>594.T.X5.00</b>	Trasmittitore (433,42 MHz) Transmitter (433,42 Mhz)	2
<b>314.K.PM.71</b>	Pulsantiera posiz. mom. Push button (mom. pos.)	3

Premendo un senso di marcia il motore si avvia. L'arresto intermedio si ottiene ripremendo il pulsante o lo stop sul trasmettitore.  
By pushing one direction the motor starts up. Push again the button (or the stop button on the transmitter) to get stop.

SCHEMA - DIAGRAM **11**

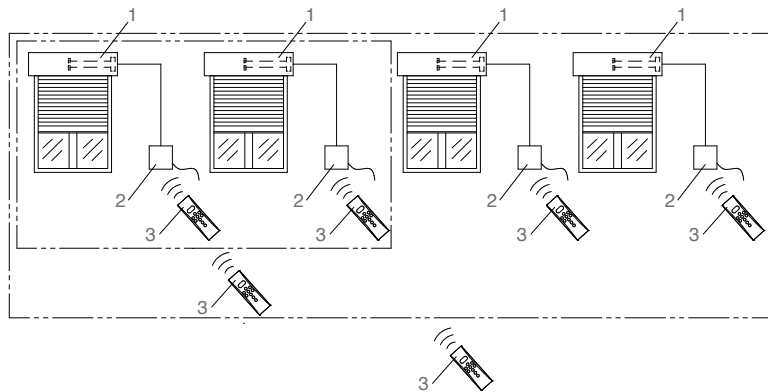

Centralizzazione tramite radiocomandi per motori senza radio (433,42 MHz) Central radio command for no radio motors (433,42 MHz)		
Articolo - Item	Descrizione - Description	Rif.
	Motore - Motor	1
<b>594.R.ED.00</b>	Ricevitore radio esterno (433,42 MHz) External radio receiver (433,42 MHz)	2
<b>594.T.X1.00</b> <b>594.T.X5.00</b>	Trasmittitore (433,42 MHz) Transmitter (433,42 MHz)	3

Premendo un senso di marcia il motore si avvia. L'arresto intermedio si ottiene premendo lo stop sul trasmettitore.  
L'intervento dell'anemometro esclude altri comandi.  
By pushing one direction the motor starts up. Push the stop button on the transmitter to get stop. Wind alarm cuts out other controls.

SCHEMA - DIAGRAM **12**

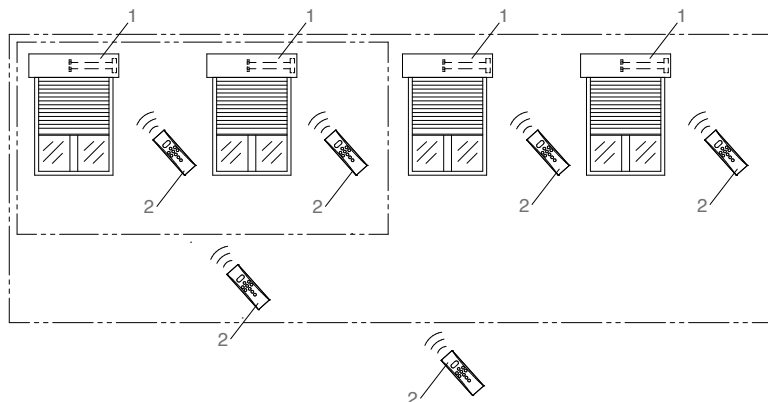

Centralizzazione tramite radiocomandi (433,42 MHz) Central radio command (433,42 MHz)		
Articolo - Item	Descrizione - Description	Rif.
	Motore RX.2 o RX.E RX.2 or RX.E Motor	1
<b>594.T.X1.00</b> <b>594.T.X5.00</b>	Trasmittitore (433,42 MHz) Transmitter (433,42 MHz)	2

Premendo un senso di marcia il motore si avvia. L'arresto intermedio si ottiene premendo lo stop sul trasmettitore.  
L'intervento dell'anemometro esclude altri comandi.  
By pushing one direction the motor starts up. Push the stop button on the transmitter to get stop. Wind alarm cuts out other controls.



ESEMPIO - DIAGRAM **1**

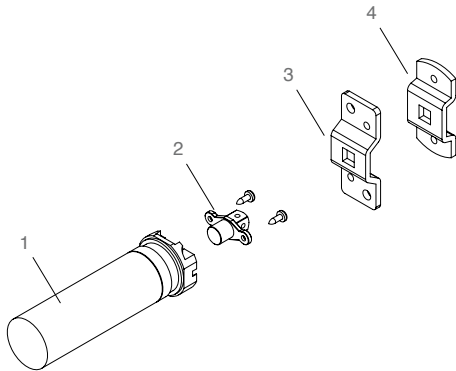

Fissaggio tradizionale   serie Ø 35 mm Traditional anchoring		
Articolo - Item	Descrizione - Description	Rif.
scegliere tipo choose item	Motore Serie V4 Motor V4 Series	1
<b>581.M.00.70</b>	Inserto V4 V4 Insert	2
<b>581.S.F0.20</b>	Staffa 2 fori Bracket 2 holes	3
<b>581.S.T0.20</b>	Staffa Bracket	4

ESEMPIO - DIAGRAM **2**

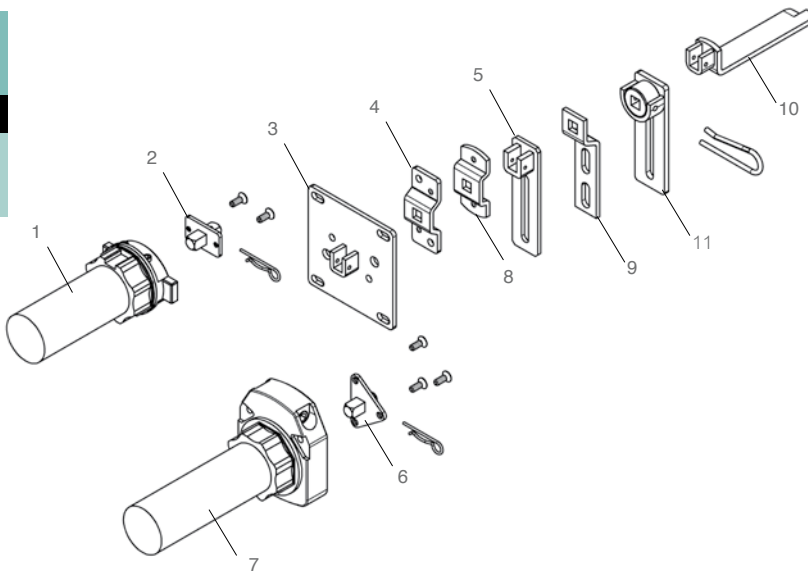

Fissaggio tradizionale   serie Ø 45 mm Traditional anchoring		
Articolo - Item	Descrizione - Description	Rif.
scegliere tipo choose item	Motore Serie V6 Motor V6 Series	1
<b>581.N.20.20</b>	Inserto a 2 fori Insert (2 holes)	2
<b>581.S.Q0.20</b>	Supporto con sella Saddle plate	3
<b>581.S.F0.20</b> <b>581.S.S0.20</b>	Staffa 2 fori Bracket 2 holes	4
<b>581.S.V0.20</b>	Supporto verticale Vertical support	5
<b>581.N.30.20</b>	Inserto a 3 fori Insert (3 holes)	6
scegliere tipo choose item	Motore Serie VM6 Motor VM6 Series	7
<b>581.S.T0.20</b>	Staffa per tende Awning bracket	8
<b>303.S.C0.20</b>	Supporto cassonetti prefab. Support for thermoins. boxes	9
<b>581.S.Z0.20</b>	Supporto a murare c/sella Support to embed w/saddle	10
<b>581.S.B0.20</b>	Supporto verticale asolato con sblocco Slotted vertical support with unlock pin	11

ESEMPIO - DIAGRAM **3**

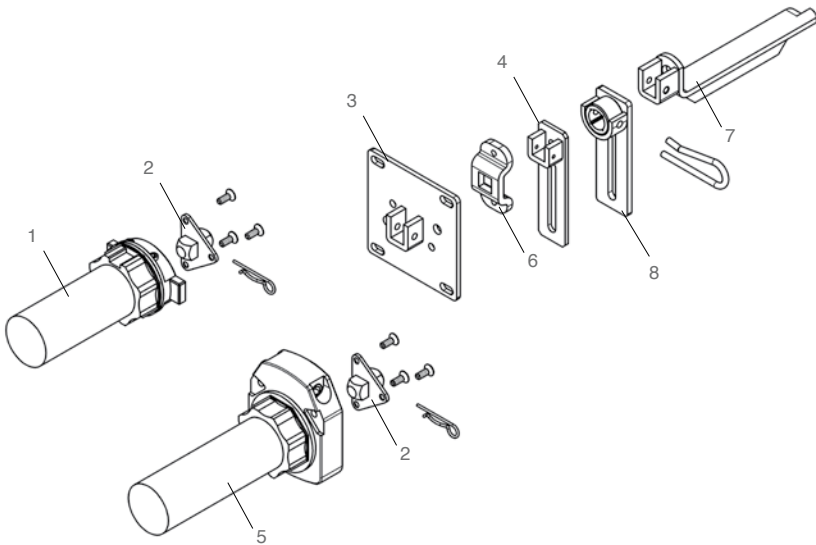

<b>Fissaggio tradizionale</b>   serie Ø 55 mm <b>Traditional anchoring</b>		
Articolo - Item	Descrizione - Description	Rif.
scegliere tipo choose item	Motore Serie V7 Motor V7 Series	1
<b>581.N.34.20</b>	Inserito a 3 fori Male insert (3 holes)	2
<b>581.S.Q4.20</b>	Supporto con sella Saddle plate	3
<b>581.S.V4.20</b>	Supporto verticale Vertical support	4
scegliere tipo choose item	Motore Serie VM7 Motor VM7 Series	5
<b>581.S.T4.20</b>	Staffa per tende Awning bracket	6
<b>581.S.Z4.20</b>	Supporto a murare c/sella Support to embed w/saddle	7
<b>581.S.B4.20</b>	Supporto verticale asolato con sblocco Slotted vertical support with unlock pin	8

ESEMPIO - DIAGRAM **4**

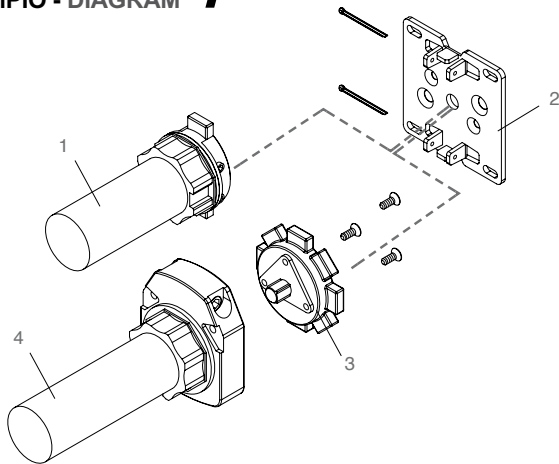

<b>Fissaggio diretto</b>   serie Ø 45 mm <b>Direct anchoring</b>		
Articolo - Item	Descrizione - Description	Rif.
scegliere tipo choose item	Motore Serie V6 Motor V6 Series	1
<b>581.S.FD.20</b>	Supporto fissaggio diretto Direct anchoring support	2
<b>581.R.00.70</b>	Inserito orientabile Revolving insert	3
scegliere tipo choose item	Motore Serie VM6 Motor VM6 Series	4

ESEMPIO - DIAGRAM **5**

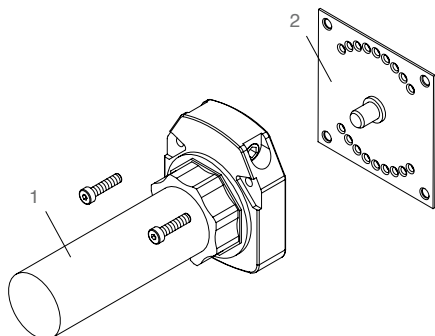

<b>Fissaggio diretto orientabile</b> <b>per fianchi standard</b> <b>Orienting anchoring for midi end caps</b>		
Articolo - Item	Descrizione - Description	Rif.
scegliere tipo choose item	Motore Serie VM6 - VM7 Motor VM6 - VM7 Series	1
<b>581.S.PS.20</b>	Supporto orientabile Orienting support	2

ESEMPIO - DIAGRAM **6**

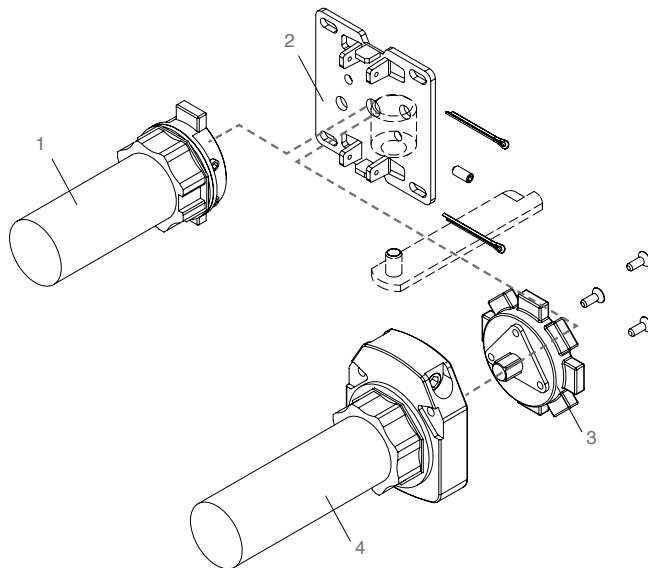

Fissaggio diretto su muratura preesistente Direct anchoring on existing embedded support serie Ø 45 mm		
Articolo - Item	Descrizione - Description	Rif.
scegliere tipo choose item	Motore Serie V6 Motor V6 Series	1
<b>581.S.F9.20</b>	Supporto fissaggio diretto con boccola Ø10,5 mm Direct anchoring support with Ø10,5 mm bushing	2
<b>581.R.00.70</b>	Inserto orientabile Revolving insert	3
scegliere tipo choose item	Motore Serie VM6 Motor VM6 Series	4

ESEMPIO - DIAGRAM **7**

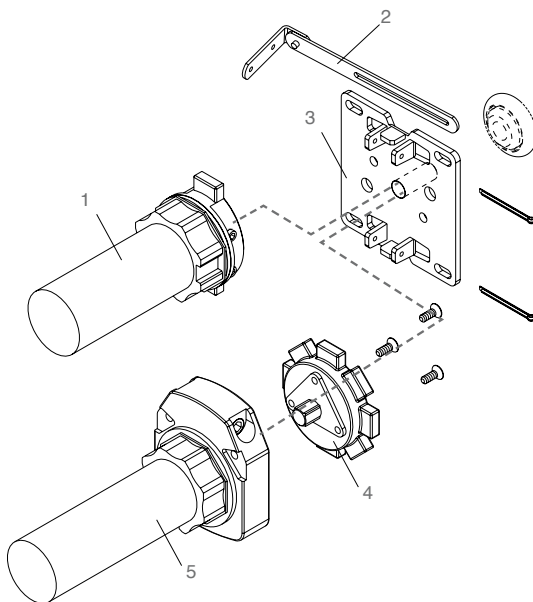

Fissaggio diretto su cuscinetto preesistente Direct anchoring on existing ball bearing serie Ø 45 mm - Ø 55 mm		
Articolo - Item	Descrizione - Description	Rif.
scegliere tipo choose item	Motore Serie V6-V7 Motor V6-V7 Series	1
<b>164.G.00.20</b>	Braccio di forza Strut	2
<b>581.S.FP.20</b>	Supporto fissaggio diretto con perno Direct anchoring support with pivot	3
scegliere tipo choose item	Inserto orientabile Revolving insert	4
scegliere tipo choose item	Motore serie VM6 - VM7 Motor VM6 - VM7 Series	5

ESEMPIO - DIAGRAM **8**

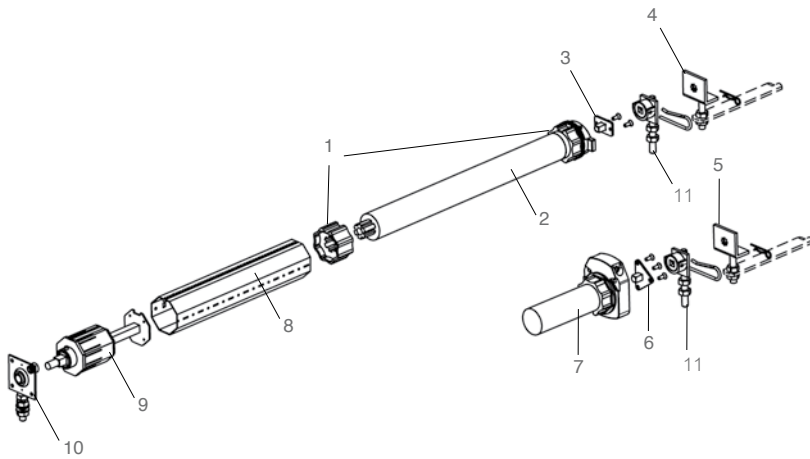

Montaggio su murature preesistenti Assembly on existing embedded supports serie Ø 45 mm		
Articolo - Item	Descrizione - Description	Rif.
scegliere tipo choose item	Adattatori Adapters	1
scegliere tipo choose item	Motore Serie V6 Motor V6 Series	2
<b>581.N.20.20</b>	Inserto a 2 fori Insert (2 holes)	3
<b>581.S.M0.20</b>	Supporto regolabile Adjustable support	4
<b>581.S.MS.20</b>	Supporto regolabile a stella Adjustable star hole support	5
<b>581.N.30.20</b>	Inserto a 3 fori Insert (3 holes)	6
scegliere tipo choose item	Motore Serie VM6 Motor VM6 Series	7
scegliere tipo choose item	Rullo Tube	8
<b>051.N.RF.90</b>	Calotta registrabile Adjustable cap	9
<b>114.C.R0.20</b>	Cuscinetto regolabile Adjustable ball bearing	10
<b>581.S.D0.20</b> <b>581.S.D2.20</b>	Supporto con sblocco per murature Support with unlock pin for embedded supports	11

ESEMPIO - DIAGRAM **9**

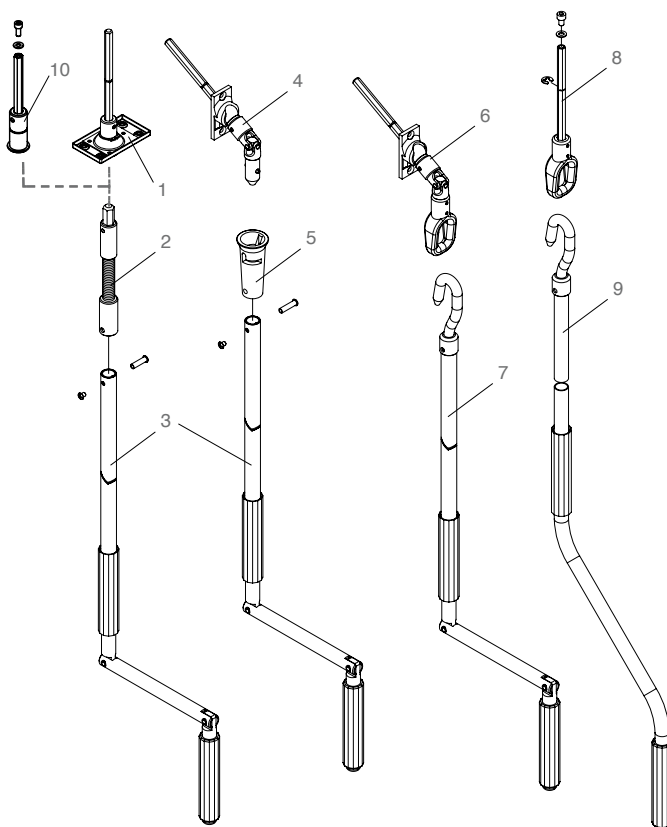

Sistemi comando manuale d'emergenza Manual override systems		
Articolo - Item	Descrizione - Description	Rif.
<b>311.K.F7.30</b>	Snodo per cassonetto tradizionale con foro esag. 10 mm Joint with 10 mm hex. hole for traditional boxes	1
<b>311.F.E4.20</b>	Esagono 10 mm con flessibile Flexible hexagonal 10 mm insert	2
<b>402.A.N6.92</b>	Asta snodata Articulated hand crank	3
scegliere tipo choose item	Snodo con perno d'innesto U-joint with clutch pivot	4
<b>400.I.F4.34</b>	Innesto rapido Fast clutch	5
scegliere tipo choose item	Snodo con occhiolo U-joint with plastic eyelet	6
<b>312.A.17.92</b>	Asta snodata con gancio Articulated hand crank with hook	7
scegliere tipo choose item	Occhiolo con astina esag. 7 mm Eyelet with 7 mm hex. bar	8
<b>312.A.R8.92</b>	Asta rigida con gancio Stiff hand crank with hook	9
<b>311.B.CA.20</b>	Boccola foro es. 10 mm con astina Bushing with hex. hole 10 mm	10



**ISTRUZIONI DI MONTAGGIO**  
ASSEMBLY INSTRUCTIONS

ITALIANO

Istruzioni di montaggio per argani ad asta serie "Sydney"

CARATTERISTICHE E OPERAZIONI:

- La manovra di sollevamento si deve realizzare TASSATIVAMENTE ruotando l'asta in senso orario.
- Assicurarsi che il movimento dell'asta sia libero (diversamente occorre modificare la posizione dello snodo rispetto all'argano).
- Trovare il fincorsa dell'argano prima di agganciare l'avvolgibile al rullo ruotando l'asta in senso antiorario (il fincorsa provvede a fermare il movimento quando il telo è completamente abbassato).

SI DECLINA OGNI RESPONSABILITÀ QUALORA NON VENGANO RISPETTATE LE ISTRUZIONI INDICATE.

ENGLISH

Assembly instructions for "Sydney" hand crank gears

DESCRIPTION AND OPERATING INSTRUCTIONS:

- The lifting action must be done ONLY by turning in a clockwise direction.
- Make sure that the crank is free to move (otherwise it will be necessary to change the position of the joint relative to the crank).
- Turn the gear all the way round to the end before connecting the shutter to the tube by turning the crank anticlockwise (at the end of the thread movement stops when the shutter is completely lowered).

NO RESPONSIBILITY IS ACCEPTED IF THE INSTRUCTIONS ABOVE ARE NOT FOLLOWED.

MONTAGGIO A SINISTRA  
ASSEMBLY TO LEFT

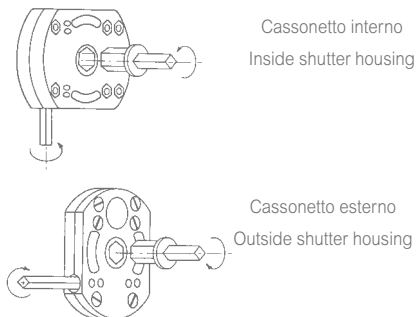

MONTAGGIO A DESTRA  
ASSEMBLY TO RIGHT

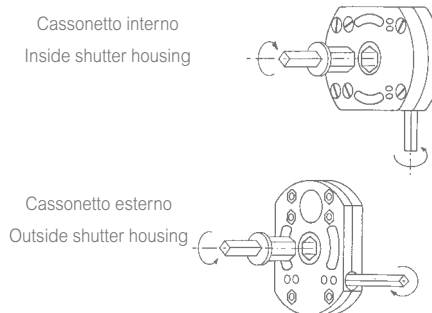



**ISTRUZIONI DI MONTAGGIO PER CONTROMOLLE - Scelta del modello**

L'impiego della contromolla è necessario quando il peso dell'avvolgibile è superiore alla portata dell'argano di manovra. Per la determinazione del tipo di contromolla consultare le tabelle tecniche e i grafici che riportano la forza, la coppia e il numero di giri massimo di ogni modello. Il sistema "a contromolla" non è applicabile se la manovra è realizzata con argano a fune o con avvolgitore. È invece possibile l'utilizzo di questo sistema per il "tiro diretto" (movimento dell'avvolgibile a mano): in questo caso la molla dovrà compensare l'intero peso dell'avvolgibile.

*Indicazioni di montaggio con argano ad asta*

- 1 Verificare la fase di montaggio. La contromolla va montata dalla parte opposta all'argano di manovra facendo attenzione che la molla si carichi durante la discesa dell'avvolgibile (vedi fig. 1). Per invertire la fase (dx o sx) è sufficiente togliere i due anelli di arresto (seeger) e invertire le calotte (vedi fig. 2).
- 2 Montare l'argano ad asta nel cassonetto in posizione di finecorsa abbassato e, dalla parte opposta, il supporto quadrato per la contromolla (rispettare l'assialità).
- 3 Ruotare l'asta dell'argano come per sollevare, facendo fare all'asse centrale un numero di giri leggermente superiore al necessario per il sollevamento dell'avvolgibile (vedi tab. 3 a titolo indicativo).
- 4 Inserire la contromolla nel rullo e montare il sistema nel cassonetto.
- 5 Ruotare l'asta dell'argano come per abbassare fino a raggiungere il finecorsa inferiore.
- 6 Agganciare l'avvolgibile al rullo.
- 7 Verificare il corretto funzionamento.

Nel caso l'azione della molla non fosse sufficientemente "sentita" sganciare il telo, ruotare l'asta come per sollevare fino a scaricare completamente la molla, smontare il rullo e procedere come sopra (dal punto 3) facendo fare all'argano un numero maggiori di giri.

*Indicazioni di montaggio a "tiro diretto"*

- 1 Dopo aver verificato la fase (dx o sx) infilare la molla nel rullo e montare nel cassonetto.
- 2 Ruotare manualmente il rullo come per abbassare facendo fare un numero di giri uguale al necessario per il sollevamento.
- 3 Bloccare la molla inserendo la staffa di arresto in dotazione e agganciare l'avvolgibile.
- 4 Verificare il corretto funzionamento.

*Attenzione*

- Non capovolgere la fase di montaggio (si caricherebbe la molla a rovescio con conseguente rottura).
- Non caricare la molla per un numero di giri superiore a quello prescritto.
- Non utilizzare contromolle con portata superiore a quella dell'argano o comunque non caricarle oltre la portata dell'argano.

SI DECLINA OGNI RESPONSABILITÀ QUALORA NON VENGANO RISPETTATE LE ISTRUZIONI INDICATE.

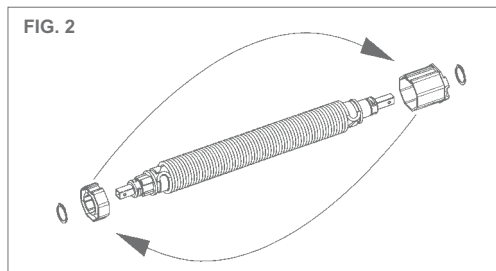
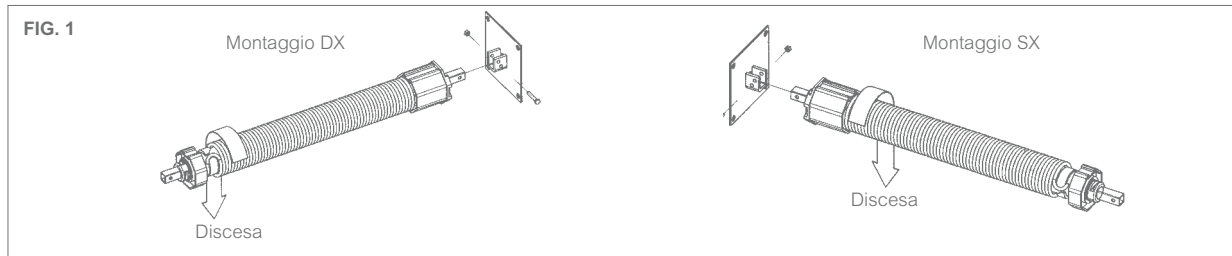

Tab. 3 - Numero giri rullo				
Ø rullo (mm)		40	60	70
spessore telo (mm)		9	14	14
altezza m	1,0	4,6	3,5	3,3
	1,5	5,9	4,5	4,3
	2,0	7,0	5,4	5,2
	2,5	8,0	6,2	5,9
	3,0	8,9	6,9	6,7
	3,5	9,8	7,6	7,3



**ASSEMBLY INSTRUCTIONS FOR ASSIST SPRINGS - Selection of the item**

The use of assist springs is necessary when the rolling shutter weight is bigger than the load capacity of the gear box. To determine which kind of spring to use, consult the tables of technical information and the diagrams which show the strength, the torque and the maximum number of revolutions for each model.

The assist spring system is not applicable if the movement is by cable winch or strap coiler.

This system may be used instead for "direct tension" (movement of the shutter by hand): in this case the spring has to compensate the entire weight of the rolling shutters.

*Instructions for assembly with hand crank gear*

1. Check the position of assembly. The assist spring must be assembled on the opposite side to the hand crank gear making sure that the spring is tightened during the lowering of the rolling shutter (see picture 1). To reverse the position, (right or left) it is sufficient to remove the two blocking rings (seeger) and invert the covers (see picture 2).
2. Assemble the hand crank gear in the casing in the end position for the lowered shutter and from the opposite side, the square support for the spring (check alignment).
3. Turn the hand crank gear in the direction for raising a number of turns slightly more than necessary for raising the shutter (see table 3 for approximate number).
4. Insert the spring in the tube and assemble the system in the casing.
5. Rotate the hand crank gear in the direction of lowering until the lower limit is reached.
6. Fix the rolling shutters onto the tube.
7. Check for correct operation.

If the action of the spring is not felt sufficiently, detach the material, rotate the hand crank gear in the direction for raising until the spring is completely loose, dismantle the tube and proceed as above (from point 3) turning the hand crank gear several times.

*Instructions for direct tension assembly*

1. After checking the position (right or left) insert the spring in the tube and assemble it in the casing.
2. Turn the tube by hand in the direction of lowering and make the number of rotations necessary for raising.
3. Block the spring by inserting the blocking shaft provided and fix the rolling shutter.
4. Check for correct working.

*Caution*

- Do not invert the assembly position (the spring will be tightened in the wrong direction and break as a result).
- Do not tighten the spring by a number of turns bigger than required.
- Do not use counterweight springs having a capacity bigger than that of the gear and do not tighten them beyond the load capacity of the gear.

WE DO NOT ACCEPT LIABILITY IF THE ABOVE INSTRUCTIONS ARE NOT FOLLOWED.

**ISTRUZIONI NUOVO SUPPORTO CON SISTEMA DI BLOCCAGGIO BREVETTATO**  
NEW SUPPORT WITH PATENTED BLOCKING SYSTEM INSTRUCTIONS

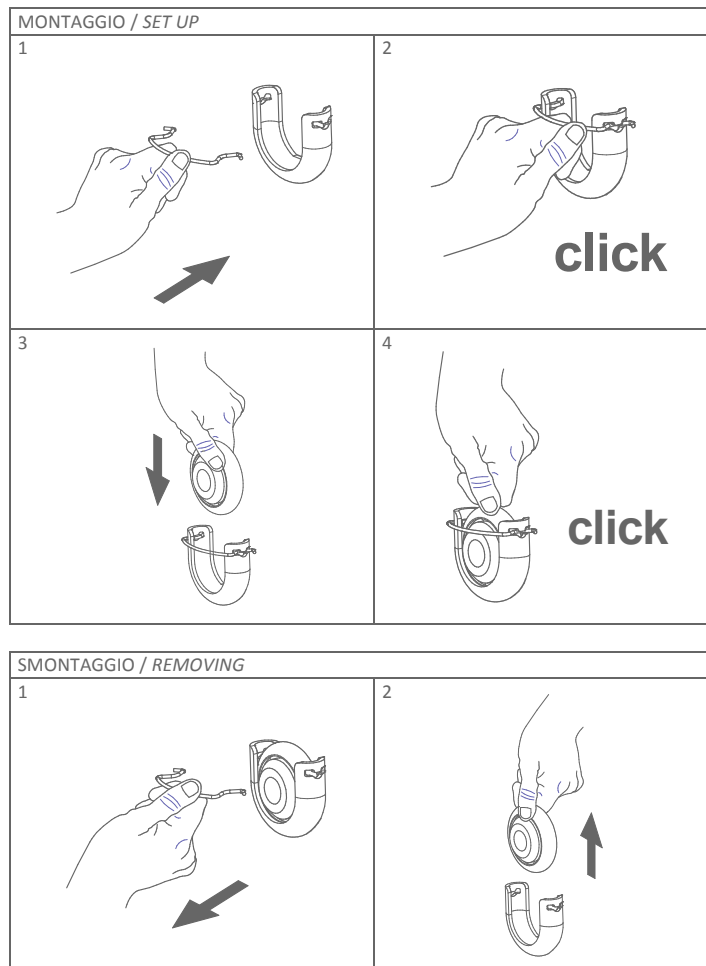

**ISTRUZIONI PLACCA VENUS**  
VENUS COVER PLATE INSTRUCTIONS

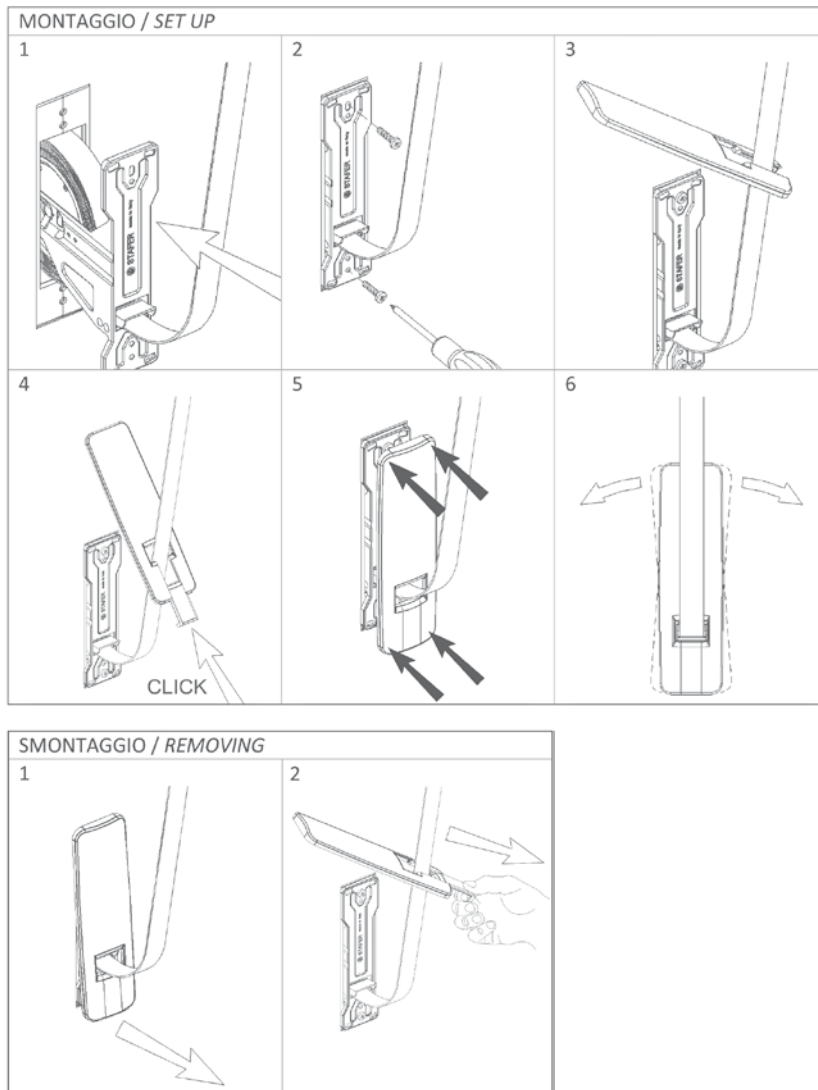

**INDICE PER CODICE**  
PART NO. LIST

ARTICOLO ITEM	PAG.	ARTICOLO ITEM	PAG.	ARTICOLO ITEM	PAG.	ARTICOLO ITEM	PAG.	ARTICOLO ITEM	PAG.	ARTICOLO ITEM	PAG.	ARTICOLO ITEM	PAG.
000V1920	59	023S1820	58	049N2620	61	109C0020	66	195VSP95	71	278CMM95	13	279SMWLE	13
000V1922	59	023S2020	58	049NR020	61	109CRD20	66	196OSP92	71	278CMT93	13	280MH270	84
000V1923	59	024B0020	59	049NR220	61	109K0020	66	196OSP93	71	278CMT95	13	280MH274	84
000V3220	59	024B0022	59	049NR420	61	109S0020	66	196OSP94	71	278GEW70	14	280MH275	84
000V3222	59	024B0023	59	050N0020	62	110C0020	66	196OSP95	71	278GEW74	14	280MH276	84
000V3223	59	024B0036	59	050NRF20	62	110C1020	66	196TSP93	71	278GEW75	14	280MH277	84
000V3820	59	024T2A93	59	051N0020	62	110C1D20	66	196TSP94	71	278GEW76	14	280MH370	84
000V3822	59	024T2A94	59	051NRF90	62	110CPP00	65	196TSP95	71	278GEW77	14	280MH374	84
000V3823	59	024T2A95	59	051NRS90	61	110K0020	66	197S0020	71	278GSN95	13	280MH375	84
000V5020	59	024V2A93	59	053N0820	62	110M0020	66	197V0093	71	278GT295	14	280MH376	84
000V5022	59	024V2A94	59	053NC520	62	111K0020	67	205K2891	71	278NA500	14	280MH377	84
000V5023	59	024V2A95	59	053NCR20	62	114CR020	67	205K2892	71	278PGW70	14	280ML270	84
007A0420	55	024V3R20	59	053NM820	62	114CR220	67	205K2893	71	278PGW74	14	280ML274	84
007A0620	55	024V3R36	59	053NP620	62	115CBF20	67	205K2894	71	278PGW75	14	280ML275	84
007A0820	55	035GCT90	64	053NPR20	62	116B0090	68	205K2895	71	278PGW76	14	280ML276	84
007A1120	55	035GCT91	64	058N1620	63	116B0990	68	205K2896	71	278PGW77	14	280ML277	84
007A1220	55	035GCT92	64	058N1820	63	116B1490	68	205K2898	71	278SMW70	13	280ML370	84
007AN120	55	036T0511	60	058N2020	63	116C0920	67	205K289C	71	278SMW74	13	280ML374	84
007AN220	55	036T0520	60	058N2220	63	116C1420	67	205K289D	71	278SMW75	13	280ML375	84
007AN420	55	036T0611	60	058NP020	63	116C1620	67	205K289E	71	278SMW76	13	280ML376	84
007AN620	55	036T0620	60	058NP220	63	116CF020	67	205K289U	71	278SMW77	13	280ML377	84
007AN820	55	036T0811	60	058NP820	63	116K1120	68	205K289V	71	278SMWLD	13	280PH270	84
007CE190	55	036T0820	60	058ZP020	63	116K4620	68	205K4091	71	278SMWLE	13	280PH274	84
007CE690	55	036T1020	60	058ZP220	63	116Q1020	48	205K4092	71	278T1W70	13	280PH275	84
007PF430	54	036V0511	60	060S0020	65	116S0720	68	205K4093	71	278T1W74	13	280PH276	84
007PF630	54	036V0520	60	072NLL90	64	116S1120	49	205K4094	71	278T1W75	13	280PH277	84
007PK091	56	036V0611	60	072NLU90	64	116S4620	68	205K4095	71	278T1W76	13	280PH370	84
007PK093	56	036V0620	60	080P1291	64	116SF020	67	205K4096	71	278T1W77	13	280PH374	84
007PK094	56	036V0811	60	080P1292	64	117ASA20	48	205K4098	71	278T1WLD	13	280PH375	84
007PK095	56	036V0820	60	080P1294	64	117ASD20	48	205K409C	71	278T1WLE	13	280PH376	84
007PK098	56	036V1020	60	080P1791	64	117ASN20	48	205K409D	71	278T2W70	13	280PH377	84
007PK09A	56	036W0511	60	080P1792	64	145F0020	69	205K409E	71	278T2W74	13	280PL270	84
007PK09R	56	036W0520	60	083CBN20	65	145FBF20	69	205K409U	71	278T2W75	13	280PL274	84
007PK09S	56	036W0611	60	083KBN20	65	145NBF20	69	205K409V	71	278T2W76	13	280PL275	84
007PK3LA	56	036W0620	60	083S0020	65	150R0020	69	220M0020	72	278T2W77	13	280PL276	84
007PK4LC	56	036W0811	60	094C0020	65	150S0020	69	221F0020	72	278T2WLD	13	280PL277	84
007PK8LB	56	036W0820	60	094CD020	65	151S0020	69	222R0020	72	278T2WLE	13	280PL370	84
015PF030	54	036W1020	60	094CD220	65	151SMS20	69	225C1220	72	279CMI93	13	280PL374	84
015PF830	54	049C1420	58	094CR020	65	155PRE20	69	225C8020	72	279CMI95	13	280PL375	84
022D1920	58	049C1620	58	094CR220	65	155PRR20	69	225CL220	72	279CMM93	13	280PL376	84
022D2120	58	049C1820	58	094CRD20	65	155S2520	70	225CP320	72	279CMM95	13	280PL377	84
022S1920	58	049C1920	58	094K0020	65	155S6520	70	266E0295	14	279CMT93	13	280T2570	84
022S2120	58	049C2020	58	094KRF20	65	156E0020	70	270R0490	14	279CMT95	13	280T2574	84
023D1420	58	049C2120	58	094S0020	65	156E3520	70	270V0277	14	279SMW70	13	280T2575	84
023D1620	58	049N1620	61	094SRF20	65	156E8520	70	278AAR00	13	279SMW74	13	280T2576	84
023D1820	58	049N1820	61	101SPP20	67	156H3520	70	278CI090	14	279SMW75	13	280T2577	84
023D2020	58	049N2020	61	108C0020	66	156H8520	70	278CMI93	13	279SMW76	13	280T3070	84
023S1420	58	049N2220	61	108K0020	66	195VSP93	71	278CMI95	13	279SMW77	13	280T3074	84
023S1620	58	049N2420	61	108S0020	66	195VSP94	71	278CMM93	13	279SMWLD	13	280T3075	84



ARTICOLO ITEM	PAG.	ARTICOLO ITEM	PAG.	ARTICOLO ITEM	PAG.	ARTICOLO ITEM	PAG.	ARTICOLO ITEM	PAG.	ARTICOLO ITEM	PAG.	ARTICOLO ITEM	PAG.
280T3076	84	312A1793	80	376SE590	74	400PI834	77	402AN695	81	561MN300	33	580V0190	44
280T3077	84	312AR592	80	376SE890	74	400PM730	75	402AN992	81	561MN400	33	580Y0190	44
281SP090	85	312AR892	80	376SR590	74	400PM734	75	402AN993	81	561MV000	33	581N2020	45
281V0270	14	313K0091	53	376SR890	74	400PM830	75	402AN995	81	561MV100	33	581N2M20	45
281V0274	14	313KPM91	53	376X1E70	73	400PM834	75	402M1492	82	561MV200	33	581N3020	45
281V0275	14	314B0000	52	376X1R70	73	400PP734	79	402M1493	82	561MV300	33	581N3M20	45
281V0276	14	314B0M00	52	376XSE70	74	400PQ830	75	402M1495	82	561MV400	33	581N3Q20	45
281VG570	84	314BP000	53	376XSR70	74	400PQ834	75	402M1892	82	564MN100	36	581R0070	45
281VG574	84	314BPM00	53	399E3720	80	400QE730	76	402M1893	82	564MN200	36	581S2S20	48
281VG575	84	314CEP93	53	399P1420	75	400QE734	76	402M1895	82	564MN300	36	581SB020	51
281VG576	84	314CN090	52	400AE730	78	400QI730	78	402TV092	82	564MN400	36	581SCM20	46
281VG577	84	314CPE91	52	400AM730	78	400QI734	78	402TV093	82	564MV000	36	581SF020	47
282RG120	85	314CT090	52	400AM830	78	400QI830	78	402TV095	82	564MV100	36	581SF920	50
282T1092	85	314EPM93	53	400AQ830	78	400QI834	78	402XN571	81	564MV200	36	581SFD20	45
282T1093	85	314EPS93	53	400BE730	78	400QM834	76	402XN592	81	564MV300	36	581SFF20	46
282T1094	85	314K0071	52	400BM830	78	400QP734	79	402XN593	81	564MV400	36	581SFI20	51
285GQ390	83	314K0093	53	400BQ830	78	400QQ830	76	402XN595	81	565MN100	34	581SFM20	46
285MC090	85	314KE091	52	400GE730	76	400QQ834	76	402XN671	81	565MN200	34	581SFP20	51
285NFQ90	83	314KEM91	52	400GE734	76	400RE730	76	402XN692	81	565MN300	34	581SLM20	46
285NP690	85	314KPM71	52	400GI730	77	400RE734	76	402XN693	81	565MN400	34	581SM020	48
285NQ390	83	314KPM93	53	400GI734	77	400RI730	77	402XN695	81	565MV000	34	581SM220	48
286F0020	85	314KT071	52	400GI830	77	400RI734	77	402XN971	81	565MV100	34	581SMS20	48
286F0220	85	314KTM71	52	400GI834	77	400RI830	77	402XN992	81	565MV200	34	581SPS20	46
286F0820	86	314PN171	52	400GM834	76	400RI834	77	402XN993	81	565MV300	34	581SQ020	47
286F2020	85	314PN271	52	400GQ830	76	400RM730	76	402XN995	81	565MV400	34	581SR020	49
286F2220	85	314PN371	52	400GQ834	76	400RM734	76	404F0092	82	566MN100	35	581SR220	49
286N0020	85	314PP191	52	400IF434	82	400RM830	76	404F0093	82	566MN200	35	581SRE20	46
286N0220	85	314PP393	53	400IFM34	82	400RM834	76	404F0095	82	566MN300	35	581SS020	47
286N2020	85	314PT171	52	400IM430	82	400RP734	79	404FMR92	82	566MN400	35	581ST020	47
286N2220	85	314SN390	52	400IM434	82	400RQ830	76	404FMR93	82	566MV000	35	581SV020	50
286S1320	83	314SP390	53	400IMM30	82	400RQ834	76	470N1500	83	566MV100	35	581SZ020	49
286SC420	86	314ST190	52	400IMM34	82	400S7734	80	470N2400	83	566MV200	35	582CPM00	54
286SCM20	83	314TPP93	53	400JE730	76	402AC571	81	470N3300	83	566MV300	35	582R4000	54
286SL020	86	315K0000	54	400JE734	76	402AC592	81	470N3400	83	566MV400	35	590CSM00	39
286SP220	86	315KE000	54	400JI730	77	402AC593	81	470N6200	83	580B0190	44	590CSR00	39
286SQ220	75	316MUM00	39	400JI734	77	402AC595	81	470N8000	83	580C0190	44	590S2M00	39
286SQM20	86	376A1E70	73	400JI830	77	402AC671	81	560KE100	40	580CR190	44	593KE100	38
301SMU20	49	376A1E90	73	400JI834	77	402AC692	81	560KE300	40	580D0190	44	593TX100	38
303SC020	50	376A1R70	73	400JM834	76	402AC693	81	560MN100	32	580E0190	44	594KE100	37
303SCS20	50	376A1R90	73	400JQ830	76	402AC695	81	560MN200	32	580F0190	44	594KE200	42
311BCA20	80	376AE590	73	400JQ834	76	402AC971	81	560MN300	32	580G0190	44	594RE700	42
311FE420	80	376AE890	73	400LE730	78	402AC992	81	560MN400	32	580H0190	44	594RED00	37
311KF730	80	376AR590	73	400LM830	78	402AC993	81	560MV000	32	580J0190	44	594REN00	37
311KFC30	80	376AR890	73	400LQ830	78	402AC995	81	560MV100	32	580L0190	44	594TX100	38
311KP730	79	376E1370	73	400PE730	75	402AN592	81	560MV200	32	580N0190	44	594TX500	38
311PC720	79	376S1E70	74	400PE734	75	402AN593	81	560MV300	32	580P0190	44		
311PL720	79	376S1E90	74	400PI730	77	402AN595	81	560MV400	32	580Q0190	44		
311PN720	79	376S1R70	74	400PI734	77	402AN692	81	561MN100	33	580S0190	44		
312A1792	80	376S1R90	74	400PI830	77	402AN693	81	561MN200	33	580U0190	44		



## 1. Definizioni

1.1 Ai fini delle presenti condizioni generali di vendita (di seguito denominate “**Condizioni Generali di Vendita**”), i seguenti termini avranno il significato di seguito ad essi attribuiti:

- “**Cliente**”: qualunque acquirente dei Prodotti del Venditore sia esso una società, ente, entità giuridica o individuo;
- “**Conferma d’Ordine**”: l’accettazione scritta dell’Ordine inoltrata dal Venditore;
- “**Diritti di Proprietà Intellettuale**”: tutti i diritti di proprietà intellettuale ed industriale di cui il Venditore sia proprietario, licenziatario o titolare di altro diritto equivalente, ivi inclusi, senza limitazione alcuna, i diritti relativi a: brevetti per invenzioni, disegni o modelli, modelli di utilità, Marchi, know-how, specifiche tecniche, dati, formule siano stati tali diritti registrati o meno, nonché qualsivoglia domanda o registrazione relativa a tali diritti ed ogni altro diritto o forma di protezione di natura simile o avente effetto equivalente;
- “**Marchi**”: tutti i marchi di cui il Venditore è proprietario, licenziatario o titolare di altro diritto equivalente;
- “**Offerta**”: l’offerta scritta del Venditore inoltrata al Cliente avente ad oggetto la vendita dei Prodotti e rappresentante un mero invito a proporre;
- “**Ordine/i**”: ciascuna proposta di acquisto dei Prodotti inoltrata dal Cliente al Venditore spontaneamente o a seguito di un’Offerta del Venditore, contenente la descrizione dei Prodotti, la quantità richiesta, il prezzo ed i termini di consegna e di pagamento;
- “**Prodotti**”: i beni, i sistemi e/o le soluzioni prodotti e/o commercializzati dal Venditore;
- “**Vendite/e**”: ciascun contratto di vendita concluso tra Venditore e il Cliente ai sensi del successivo art. 3;
- “**Venditore**”: Stafer S.p.A.

## 2. Elementi costitutivi dell’accordo contrattuale

2.1 Le presenti Condizioni Generali di Vendita si applicano a tutte le vendite dei Prodotti e, unitamente alle condizioni particolari contenute nella singola Vendita e nei documenti ad essa allegati, costituiscono la disciplina integrale ed esclusiva del rapporto contrattuale tra Venditore e Cliente. Nel caso di contrasto tra le condizioni e i termini di cui alle presenti Condizioni Generali di Vendita e le condizioni e i termini particolari pattuiti nella singola Vendita, quest’ultimi prevarranno. Il Venditore non sarà vincolato da condizioni generali di acquisto del Cliente (di seguito, “**CGA**”), neanche nell’ipotesi in cui si faccia loro riferimento o siano contenute negli Ordini o in qualsiasi altra documentazione di provenienza del Cliente, senza il preventivo consenso scritto del Venditore. Le CGA non saranno vincolanti per il Venditore neppure per effetto di tacito consenso.

2.2 Il Venditore si riserva il diritto di aggiungere, modificare o eliminare qualsiasi previsione delle presenti Condizioni Generali di Vendita, restando inteso che tali aggiunte, modifiche o cancellazioni si applicheranno a tutte le Vendite concluse a partire dal trentesimo giorno successivo alla notifica al Cliente delle nuove Condizioni Generali di Vendita.

## 1. Definitions

1.1 For the purposes of these general conditions of sale (hereinafter referred to as “**General Conditions of Sale**”), the following terms shall have the meanings set forth below:

- “**Client**”: any purchaser of Seller’s Products being a company, a body, a legal person or an individual;
- “**Order Acknowledgment**”: the Order’s written acceptance issued by Seller;
- “**IP Rights**”: any and all industrial and intellectual property rights of which Seller is owner, licensee or holder of any other equivalent right, including but not limited to: patents rights, design or models rights, utility models rights, Trademarks, know-how, technical specifications, data, formulas, whether registered or unregistered, as well as any application for any and all of the foregoing or right of similar nature or having equivalent effect;
- “**Trademarks**”: any and all trademarks which the Seller is owner of, licensor of or holder of any other equivalent right;
- “**Offer**”: Seller’s written offer relative to the sale of the Products sent to the Client and representing an invitation to offer;
- “**Order/s**”: each order of purchase of the Products sent by Client to Seller, spontaneously or following to Seller’s Offer, containing a description of the Products, the quantity, the price, the delivery terms and the payment terms;
- “**Products**”: the goods, systems and/or solutions manufactured and/or marketed by the Seller;
- “**Sale/s**”: each sale contract executed by and between Seller and Client pursuant to section 3 below;
- “**Seller**”: Stafer S.p.A.

## 2. Terms of the sale contract

2.1 These General Conditions of Sale apply to any and all sales of Products and, together with the special conditions set forth in each Sale and in its attached documents, form the integral and exclusive regulation of the contractual relationship between Seller and Client. Should any of the terms or conditions of these General Conditions of Sale be inconsistent with any of the special terms and conditions of each Sale, the latter shall prevail. Seller is not bound by any client’s standard terms & conditions of purchase (“**STCs**”) even if referred to or contained in any Order or any other document issued by Client, unless expressly agreed to in writing by Seller. Seller never accepts to be bound by any STCs, not even through course of dealing.

2.2 Seller is entitled to add, amend or cancel any provision of these General Conditions of Sale, it being understood that said additions, amendments or cancellations apply to all the Sales concluded as of the 30th day following to notice of the new General Conditions of Sale to the Client.

2.3 Unless otherwise expressly indicated, catalogues, quotations, price list and the technical documents are of indicative value only and do not bind Seller.

2.3 Salvo indicazione espressa contraria, i cataloghi, i preventivi, il listino dei prezzi e i documenti tecnici hanno valore esclusivamente informativo e non sono vincolanti per il Venditore.

### **3. Vendite**

3.1 Nel caso in cui il Cliente invii un Ordine al Venditore, la Vendita dovrà ritenersi conclusa: (i) nel momento in cui il Cliente riceva da parte del Venditore la Conferma d'Ordine conforme ai termini e alle condizioni dell'Ordine (ii) o, nel caso in cui il Cliente riceva da parte del Venditore una Conferma d'Ordine scritta contenente termini difformi da quelli contenuti nell'Ordine, decorsi tre (3) giorni di calendario dalla data di ricezione della Conferma d'Ordine contenente termini difformi senza che nel suddetto periodo pervenga al Venditore contestazione scritta da parte del Cliente; (iii) o, in caso di mancato invio della Conferma d'Ordine scritta da parte del Venditore, nel momento in cui i Prodotti saranno consegnati al Cliente.

3.2 Gli Ordini non potranno essere annullati dal Cliente senza il consenso scritto del Venditore.

3.3 È convenzionalmente stabilito che il luogo di esecuzione della Vendita sia la sede del Venditore.

### **4. Prezzi**

4.1 I prezzi dei Prodotti saranno quelli indicati nella Conferma d'Ordine. Eccetto quanto diversamente concordato per iscritto tra le parti, i predetti prezzi sono da intendersi al netto di tasse, imposte, IVA, spese di trasporto, imballaggio e assicurazioni e di eventuali sconti.

4.2 Il Venditore manterrà la proprietà dei Prodotti fino all'integrale pagamento del prezzo degli stessi, degli interessi di mora e degli altri importi eventualmente dovuti ad altro titolo. Fino a quando il Cliente non avrà provveduto al pagamento di quanto dovuto, i Prodotti potranno essere rivendicati dal Venditore ovunque essi si trovino, anche se uniti od incorporati a beni di proprietà del Cliente o di terzi ai sensi e per gli effetti dell'art. 1523 e seguenti del codice civile. Durante il periodo suddetto il Cliente assumerà gli obblighi e le responsabilità di custode dei Prodotti e non potrà alienare, dare in uso o in pegno, lasciare sequestrare o pignorare tali prodotti. Il Cliente dovrà, inoltre, rendere immediatamente edotti i terzi della riserva di proprietà in capo al Venditore e dare immediato avviso scritto a quest'ultimo di ogni tentativo dei terzi di opporsi alla riserva di proprietà.

4.3 Il Venditore si riserva il diritto di modificare unilateralmente i prezzi riportati nella Conferma d'Ordine e nell'Offerta nei casi in cui l'adeguamento sia dovuto a circostanze che siano fuori dal controllo del Venditore (a mero titolo esemplificativo: un aumento eccezionale del prezzo delle materie prime e del costo del lavoro o cambiamenti significativi nei tassi di cambio).

### **5. Pagamenti**

5.1 Salvo diverso accordo scritto tra le parti, il Venditore potrà emettere, a sua discrezione, le fatture in qualsiasi momento successivo all'invio della Conferma d'Ordine.

### **3. Sales**

3.1 In case Client sends an Order to Seller, the Sale shall be deemed as concluded: (i) when Client receives from Seller the Order Acknowledgment which is consistent with the terms and conditions of the Order, or (ii) should Client receive from Seller an Order Acknowledgment containing terms which are inconsistent with those of the Order, three (3) calendar days after the receipt of the Order Acknowledgment containing inconsistent terms provided that during said days Client has not notified Seller of its challenge in writing, or; (iii) in case of Seller's failure to send an Order Acknowledgment in writing, in the moment in which the Products are delivered to Client.

3.2 Orders cannot be cancelled by Client without Seller's written consent.

3.3 It is agreed by and between the Parties that the Sale is concluded in the Seller's registered office.

### **4. Prices**

4.1 The Products' prices are those indicated in the Order Acknowledgment. Save as otherwise agreed by and between the Parties in writing, prices are net of taxes, duties, value added tax, transport, packaging and assurances expenses and discounts.

4.2 Seller shall remain owner of the Products until full payment of their price, of the interest for late payment and of any other amount due for whatsoever other reason. Until Client has fully paid what it is due, Products can be claimed by Seller wherever they are, even if joined or embodied in goods belonging to Client or third parties pursuant to section 1523 and followings of the Italian Civil Code. During said period, Client shall undertake the obligations and responsibilities of custodian of the Products and shall be prevented from selling the Products, letting third parties to make use of the Products, give third parties the Products as a pledge, letting third parties to seize or attach said Products. Moreover, the Client shall immediately inform third parties of Seller's retention of title and shall communicate to Seller, without delay, and in writing, any attempt of third parties to challenge the retention of title.

4.3 Seller is entitled to unilaterally amend the prices indicated in the Order Acknowledgment and in the Offer should such adjustment be due to circumstances which are out of Seller's control (by only way of example: an exceptional increase of the price of the raw materials and of the labour cost and significant changes in the exchange rates).

### **5. Payments**

5.1 Save as otherwise agreed in writing by and between the Parties, Seller, at its discretion, shall be entitled to issue invoice relative to the Products in any moment after the issuance of the Order Acknowledgment.

5.2 Payments shall have to be made in Euro and within the term indicated in the invoice. Should the Client become insolvent, or reduce the guarantees which it gave or not give the guarantees which it has promised to give, payment

5.2 I pagamenti dovranno essere effettuati in Euro ed entro il termine indicato nella fattura. Nel caso in cui il Cliente sia divenuto insolvente o abbia diminuito le garanzie che aveva dato o non abbia dato le garanzie che aveva promesso, il Cliente decadrà dal beneficio del termine di pagamento ed il pagamento sarà dovuto immediatamente e senza ritardo al ricevimento della comunicazione scritta del Venditore a prescindere da quanto indicato in fattura.

5.3 Fatto salvo ogni altro rimedio previsto dalle presenti Condizioni Generali di Vendita, il mancato pagamento nei termini indicati in fattura darà diritto al Venditore di chiedere al Cliente il pagamento degli interessi moratori al tasso stabilito dal Decreto Legislativo n. 231/02.

5.4 Il ritardo nel pagamento di una qualsiasi fattura del Venditore o l'ipotesi di insolvenza manifesta del Cliente daranno diritto al Venditore, a suo insindacabile giudizio, di sospendere la consegna di tutti i Prodotti fino all'effettivo pagamento della(e) fattura(e) insoluta(e), e/o risolvere la(e) Vendita(e) e/o subordinare la consegna dei Prodotti al pagamento anticipato o alla presentazione di apposite garanzie. La sospensione della consegna dei Prodotti, la risoluzione della Vendita e/o la subordinazione al rilascio di una garanzia non daranno diritto al Cliente di pretendere alcun risarcimento dei danni.

5.5 Al Venditore è riconosciuto il diritto di compensare i propri debiti maturati, a qualsivoglia titolo, nei confronti del Cliente con i debiti del Cliente verso il Venditore. Il Cliente non può sospendere i pagamenti, né procedere ad alcuna compensazione, anche in caso di azioni giudiziarie promosse nei confronti del Venditore.

## 6. Termini di consegna

6.1 Fatto salvo quanto diversamente stabilito nella Conferma d'Ordine, il Venditore consegnerà i Prodotti *Ex Works* presso i propri stabilimenti, così come questo termine è definito negli INCOTERMS pubblicati dalla Camera di Commercio internazionale nella versione del 2010 e tutte le operazioni di trasporto e assicurazioni saranno a carico, spese e rischio del Cliente.

6.2 La consegna avverrà, indicativamente, entro il termine indicato nella Conferma d'Ordine. Nel caso di ritardato ritiro o ritardata consegna dei Prodotti per fatto imputabile al Cliente, il Venditore si riserva il diritto di addebitare al Cliente le spese di magazzino, manutenzione, custodia e assicurazione dei Prodotti.

6.3 I termini di consegna sono indicativi e non sono termini essenziali ai sensi dell'art. 1457 del Codice Civile.

6.4 Il Venditore non sarà considerato responsabile dei ritardi o della mancata consegna ascrivibili a circostanze che siano fuori dal suo controllo, quali a titolo meramente esemplificativo e senza pretesa di esaustività:

- a) Imprecisioni o ritardi del Cliente nella trasmissione al Venditore di informazioni o dati necessari alla fabbricazione, etichettatura, imballaggio e/o spedizione dei Prodotti;
- b) difficoltà di approvvigionamento delle materie prime;
- c) guerra, atti di terrorismo, conflitti sociali, disordini, incendi, inondazioni, calamità naturali, epidemia;

shall be due immediately and without delay upon receipt of Seller's written notice regardless of what is set forth in the invoice.

5.3 Save for any other remedy provided for by these General Conditions of Sale, failure to pay within the term indicated in the invoice, shall entitle Seller to claim from Client payment of interest for late payment at the interest rate set forth in the Legislative Decree n. 231/02.

5.4 Delay in the payment of any of Seller's invoices or the Client's patent insolvency shall entitle Seller, to its unquestionable judgment, to suspend the delivery of the Products until the payment of the outstanding invoice(s), and/or to terminate the Sale(s) and/or make the delivery of the Products conditional on the payment in advance or the issuance and delivery of guarantees. The suspension of the delivery of the Products, the termination of the Sale(s) and/or the decision to make the delivery conditional on payment in advance or on the delivery of a warranty shall not entitle Client to claim for the compensation for damages.

5.5 Seller shall be entitled to set-off its debts due on any ground whatsoever to Client with Client's debts to Seller. Client is not entitled to suspend payments, neither to set-off even in case of legal proceedings brought against Seller.

## 6. Delivery terms

6.1 Save as otherwise indicated in the Order Acknowledgment, Seller shall deliver the Products *Ex Works* Seller's facilities as this term is defined in the Incoterms published by the International Chamber of Commerce in 2010 version and all transactions regarding transport and insurance shall be at the care, expense and risk of Client.

6.2 The delivery shall be done, indicatively, within the term indicated in the Order Acknowledgment. In case of Client's delayed collection or delayed delivery of the Products due to causes that can be referred to Client, Seller shall be entitled to debit to Client warehousing costs, maintenance costs, custody and assurance costs of the Products.

6.3 The delivery terms are indicative only and are not of essence pursuant to section 1457 of the Italian Civil Code.

6.4 Seller shall not be deemed as liable for delays or for failure to deliver which are ascribable to circumstances which are out of Seller's control, such as by way of example and by no way of limitation:

- a) Client's inaccuracies or delay in the transmission to Seller of information or data which are needed for the manufacture, labeling, packaging and/or shipping of the Products;
- b) difficulties in the raw materials' procurement;
- c) war, acts of terrorism, social conflicts, riots, fires, flood, natural calamities, epidemics;
- d) total or partial strikes;
- e) measures imposed by the public authorities;
- f) forwarder's delay and/or carrier's delay.

6.5 Occurrence of any of the abovementioned events



- d) scioperi parziali o totali;
- e) misure imposte dalle autorità pubbliche;
- f) ritardi da parte dello spedizioniere e/o del vettore.

6.5 Il verificarsi di alcuni degli eventi sopra elencati non darà diritto al Cliente di richiedere la risoluzione della Vendita e/o il risarcimento degli eventuali danni o indennizzi di alcun genere.

6.6 Nelle consegne *Ex Works*, le date indicate nella Conferma d'Ordine sono da intendersi come date in cui i Prodotti vengono messi a disposizione del Cliente per il ritiro presso lo stabilimento del Venditore. In tutti gli altri casi, si farà riferimento a quanto previsto dall'INCOTERM di volta in volta concordato (a titolo meramente esemplificativo, in caso di consegne *CIF*, le date indicate nella Conferma d'Ordine sono da intendersi come date in cui i Prodotti vengono messi a disposizione del vettore per il ritiro).

## 7. Non-conformità

Salvo quanto previsto al successivo art. 8 relativamente ai difetti di fabbricazione e dei materiali, qualsiasi difformità dei Prodotti consegnati al Cliente rispetto al tipo e/o alla quantità indicata nella Conferma d'Ordine dovrà essere denunciata per iscritto al Venditore entro cinque giorni di calendario dalla data di consegna al Cliente. Qualora la denuncia non venga comunicata entro il predetto termine, i Prodotti consegnati verranno considerati come conformi a quelli ordinati dal Cliente.

## 8. Garanzia

8.1 Per tutta la durata indicata al successivo articolo 8.6, il Venditore garantisce che i Prodotti saranno esenti da difetti di fabbricazione e da difetti dei materiali. È esclusa qualsiasi altra garanzia non espressamente prevista dalle presenti Condizioni Generali di Vendita quale, in via non limitativa, la garanzia di buon funzionamento.

8.2 Qualora il Venditore, a seguito dei controlli effettuati, accertasse che i Prodotti presentano difetti di fabbricazione o difetti dei materiali, il Venditore si impegna esclusivamente, a sua discrezione, a riparare o sostituire gratuitamente presso il proprio stabilimento i Prodotti difettosi a condizione che i difetti siano stati denunciati conformemente a quanto previsto di seguito dall'articolo 8.4.

8.3 Fermo restando la sostituzione o riparazione gratuita dei Prodotti che venissero accertati come difettosi dal Venditore, tutti gli altri costi relativi alla sostituzione o riparazione, (ad esempio, i costi di trasporto da e verso lo stabilimento del Venditore dei Prodotti difettosi e i costi di smontaggio e di rimontaggio dei Prodotti difettosi) graveranno sul Cliente, restando inteso che la riparazione o sostituzione dei Prodotti difettosi *in loco* è esclusa. I Prodotti difettosi dovranno essere trasportati negli involucri originali o in altri idonei a proteggere i Prodotti durante le operazioni di trasporto. I Prodotti difettosi sostituiti dal Venditore resteranno di proprietà di quest'ultimo.

8.4 Il Cliente dovrà notificare per iscritto al Venditore gli eventuali difetti di fabbricazione o i difetti dei materiali entro 8 giorni di calendario dalla consegna al Cliente dei Prodotti

shall not entitle Client to claim for termination of Sale and/or compensation for damages or indemnities of any kind.

6.6 In case of *Ex Works* deliveries, terms indicated in the Order Acknowledgment are to be interpreted as terms within which Products are put at Client's disposal for collection at the Seller's premises. In all other cases, reference is made to what provided for by the Incoterm agreed from time to time (by only way of example and without limitation, in case of *CIF* deliveries, terms indicated in the Order Acknowledgment are to be interpreted as terms within which Products are put at carrier's disposal for collection).

## 7. Non-compliance

Save as provided for in art. 8 below as regards manufacturing defects or materials' defects, any difference of the Products delivered to Client in respect to the type and/or quantity indicated in the Order Acknowledgment shall have to be notified in writing to Seller within 5 calendar days as of the delivery date to Client. Should said communication not be notified within said period, the delivered Products shall be considered consistent with those ordered by Client.

## 8. Warranty

8.1 For the duration indicated in article 8.6 below, Seller guarantees that the Products shall be free of manufacturing defects or materials' defects. Any other warranty not expressly provided for by these General Conditions of Sale, as by way of example the warranty of merchantability, is excluded.

8.2 Should Seller, further to the controls carried out, ascertain that the Products reveal manufacturing defects or materials' defects, Seller undertakes, exclusively, at its discretion, to repair or replace in its plants the defective Products provided that the defects have been notified in compliance with what stated in article 8.4 below.

8.3 Save for the free replacement or repair of the Products which are ascertained to be defective by Seller, all other costs relative to the replacement or repair (such as by only way of example, the costs of transport to and from Seller's facilities and the costs of disassembly and assembly of the defective Products) shall be charged to the Client it being understood that the repair and replacement of the defective Products on site is excluded. The defective Products shall have to be shipped in the original packing or in a packing suitable to protect the Products during the shipment. The defective Products replaced by the Seller shall remain the property of the latter.

8.4 Client shall notify in writing to Seller the manufacturing or materials' defects within 8 calendar days as of the delivery to Client of the defective Products and, in case of defects not detectable by persons of average diligence, within 8 calendar days as of the discovery.

8.5 Seller undertakes to repair or replace the defective Products as soon as possible as of their receipt. The defective Products must be sent to Seller's premises or any other place indicated by Seller from time to time.

difettosi mentre, in caso di difetti occulti non rilevabili da un persona di media diligenza, entro 8 giorni di calendario dalla loro scoperta.

8.5 Il Venditore si impegna a riparare o sostituire i Prodotti difettosi nel più breve tempo possibile dalla ricezione degli stessi. I Prodotti difettosi dovranno essere inviati presso la fabbrica del Venditore, o in qualsiasi altro luogo che quest'ultima indicherà di volta in volta.

8.6 La garanzia sarà valida ed efficace a decorrere dalla data della fattura e resterà efficace per:

8.6.1 dieci anni relativamente ai seguenti Prodotti: i motori della serie V6, VM6, V7, VM7, V7s;

8.6.2 cinque anni relativamente ai seguenti Prodotti: i motori della serie V4, V6 RX, V6 RX2, VM6 RX, VM6 RX2, V6 RX-E, V7 RX, V7 RX2, V7 RX-E;

8.6.3 due anni relativamente a tutti gli altri Prodotti. Resta inteso che relativamente ai sistemi e alle soluzioni che includono, tra i loro componenti, i motori di cui ai precedenti art. 8.6.1 e 8.6.2, la garanzia per i motori sarà valida ed efficace per 10 anni o 5 anni a secondo di quanto sopra previsto e la garanzia per gli altri componenti sarà valida ed efficace per 2 anni.

8.7 La garanzia non troverà applicazione nei casi seguenti:

8.7.1 Mancato rispetto delle istruzioni del Venditore contenute nel catalogo e/o sul sito **www.stafer.com** e/o sulla documentazione tecnica che accompagna i Prodotti riguardanti, ad esempio, l'installazione, l'assemblaggio, il montaggio e/o il collegamento elettrico dei Prodotti;

8.7.2 Mancato o negligente compimento delle attività di manutenzione ordinaria e/o straordinaria sui Prodotti;

8.7.3 Riparazione dei Prodotti difettosi attraverso l'impiego di personale non autorizzato dal Venditore oppure utilizzo di pezzi di ricambio non originali;

8.7.4 Utilizzo negligente o improprio dei Prodotti;

8.7.5 Difetti dovuti al trasporto o all'installazione, quando non eseguiti dal Venditore;

8.7.6 Usura ordinaria;

8.7.7 Cause di forza maggiore.

8.8 Salvo il caso di dolo o colpa grave e gli altri casi in cui la responsabilità del Venditore sia stabilita in forza di norme inderogabili della legge applicabile, la responsabilità del Venditore per eventuali danni patiti dal Cliente sarà limitata all'importo massimo del prezzo dei Prodotti difettosi. Nella misura in cui ciò sia consentito dalla legge applicabile, il Venditore non potrà essere chiamato a rispondere dei danni indiretti e/ consequenziali (tra i quali, a titolo esemplificativo e non esaustivo, perdita di chance, danno di immagine).

8.9 In ogni caso il Cliente non potrà far valere i diritti di garanzia verso il Venditore se il prezzo dei Prodotti non sia stato corrisposto alle condizioni e nei termini pattuiti, anche nel caso in cui la mancata corresponsione del prezzo alle condizioni e nei termini pattuiti si riferisca a Prodotti diversi da quelli per i quali il Cliente intende far valere la garanzia.

8.6 The warranty shall be effective as of the date of the invoice and shall be valid for:

8.6.1 10 years as regards the following Products: motors of the series V6, VM6, V7, VM7, V7s;

8.6.2 5 years as regards the following Products: motors of the series V4, V6 RX, V6 RX2, VM6 RX, VM6 RX2, V6 RX-E, V7 RX, V7 RX2, V7 RX-E;

8.6.3 2 years as regards all the other Products. It is understood that for systems and solutions which include among their components the motors indicated in art. 8.6.1 and art. 8.6.2 above, the warranty for the motors shall be valid for 10 or 5 years according to what stated above and for the other components shall be valid for 2 years.

8.7 The warranty shall be excluded in the following cases:

8.7.1 Failure to follow Seller's instructions contained in the catalogue and/or in the web-site **www.stafer.com** and/or in the technical documentation accompanying the Products regarding, by only way of example, the installation, assembly and/or electric connection of the Products;

8.7.2 Failure to carry out or negligence in carrying out ordinary and/or extra-ordinary maintenance of the Products;

8.7.3 Repair of the defective Products by personnel not authorized by Seller or use of non-original spare parts;

8.7.4 Negligent or improper use of the Products;

8.7.5 Defects due to transport or installation when not undertaken by Seller;

8.7.6 Ordinary wear;

8.7.7. Force majeure events.

8.8 Save for wilful misconduct and gross negligence and other cases in which Seller's liability cannot be excluded in force of mandatory rules of the applicable law, Seller's liability for damages suffered by the Client shall be limited to the maximum amount of the price of the defective Products. To the extent permitted by the applicable law, Seller shall not be liable for indirect and/or consequential damages (such as, by only way of example, loss of chance, image damage)

8.9 In any case Client shall not be entitled to enforce warranty rights against Seller if the Products' price has not been paid according to the agreed-upon terms and conditions. This provision shall apply even if failure to pay according to the agreed-upon terms concerns Products which are different from those regarding which Client is willing to enforce warranty.

## 9. IP Rights

9.1 Seller is the sole and exclusive owner of the IP Rights and their communication or use within the scope of these General Conditions of Sale does not create any right in the Client. Client undertakes not to commit any act which is inconsistent with the entitlement of the IP Rights.

9.2 Client represents that: (i) Seller is the exclusive owner of the Trademarks and undertakes to use the Trademarks for the sole purpose of identifying and advertising

## 9. Diritti di Proprietà Intellettuale

9.1 I Diritti di Proprietà Intellettuale sono di totale ed esclusiva proprietà del Venditore e la loro comunicazione o utilizzo nell'ambito delle presenti Condizioni Generali di Vendita non crea, in relazione ad essi, alcun diritto o pretesa in capo al Cliente. Il Cliente si obbliga a non compiere alcun atto incompatibile con la titolarità dei Diritti di Proprietà Intellettuale.

9.2 Il Cliente dichiara che: (i) il Venditore è l'esclusivo titolare dei Marchi e si impegna ad utilizzare i Marchi al solo fine di identificare e pubblicizzare i Prodotti; (ii) si asterrà dall'utilizzare e dal registrare marchi simili e/o confondibili con i Marchi; (iii) utilizzerà i Marchi esclusivamente in ottemperanza alle istruzioni del Venditore ed esclusivamente per i fini di cui alle presenti Condizioni Generali di Vendita.

## 10. Clausola risolutiva espressa

10.1 Il Venditore avrà facoltà di risolvere, ai sensi e per gli effetti dell'art. 1456 del Codice Civile Italiano, in qualsiasi momento mediante comunicazione scritta da inviare al Cliente a mezzo di lettera raccomandata a/r o pec, la singola Vendita nel caso di inadempimento delle obbligazioni previste dagli articoli: 4.2 (Prezzi); 5.2 (Pagamenti); 9 (Diritti di Proprietà Intellettuale).

## 11. Domicilio, legge applicabile e giurisdizione

11.1 Il Venditore è legalmente domiciliato presso la sua sede principale.

11.2 Le Condizioni Generali di Vendita e ogni singola Vendita saranno regolate e interpretate in conformità alla Legge Italiana con esclusione della Convenzione di Vienna del 1980 sui contratti di vendita internazionale di beni mobili.

11.3 Tutte le controversie derivanti da o connesse alle presenti Condizioni Generali di Vendita e/o ad ogni Vendita saranno soggette alla esclusiva giurisdizione del Tribunale di Ravenna.

11.4 Salvo quanto pattuito nel precedente art. 11.3, il Venditore si riserva il diritto, quando promotore di una azione legale in qualità di attore, di promuovere tale azione nel luogo in cui ha sede il Cliente, in Italia o all'estero.

11.5 Le presenti Condizioni Generali di Vendita sono state redatte in Italiano e in Inglese. Nel caso di conflitti o dubbi relativi alla loro interpretazione, le parti dichiarano che farà fede la versione in Italiano.

the Products; (ii) it shall abstain from using and registering trademarks which are similar and/or confusing with the Trademarks; (iii) it shall use the Trademarks exclusively in compliance with Seller's instructions and exclusively for the purposes set forth in these General Conditions of Sale.

## 10. Early termination

Seller shall be entitled to terminate each single Sale, pursuant to section 1456 of the Italian Civil Code, in any moment by means of written notice to be sent by registered letter with return receipt or by certified email ("PEC") to Client in case of breach of any of the obligations provided for by the following articles: 4.2 (Prices); 5.2 (Payments); 9 (IP Rights).

## 11. Domicile, applicable law, jurisdiction and language

11.1 Seller is, for legal purposes, domiciled at its principal place of business.

11.2 These General Conditions of Sale as well as each Sale shall be governed by and construed in accordance with the Italian Law without having regard to the 1980 Convention of Vienna regarding the international sale of goods.

11.3 Any and all disputes arising out of or related to these General Conditions of Sale and/or to each Sale shall be subject to the exclusive jurisdiction of the Court of Ravenna.

11.4 Save as provided in the previous art. 11.3, Seller shall be entitled when acting as plaintiff, to bring legal proceedings in the place where Client has its place of business, in Italy or abroad.

11.5 These General Conditions of Sale have been drawn up in Italian and English. In the event of conflicts or doubts with regard to their interpretation, the parties hereby declare that the Italian version shall prevail.







**CONTATTATECI AI SEGUENTI INDIRIZZI E-MAIL**  
**PLEASE CONTACT US AT THE FOLLOWING E-MAIL ADDRESSES**

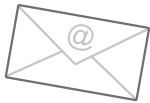

Area Vendite Italia / Sales Division for Italian Market  
**venditeitalia@stafer.com**

Area Vendite Estero / Export Division  
**exportdivision@stafer.com**

Ufficio Spedizioni Italia / Shipping Division for Italian Market  
**spedizioni.italia@stafer.com**

Ufficio Spedizioni Estero / Export Shipping  
**export.shipping@stafer.com**

Servizio Qualità Italia / Quality Assurance for Italian Market  
**servizioqualita@stafer.com**

Servizio Qualità Estero / Quality Assurance  
**customerservice@stafer.com**

Area Assistenza Tecnica Italia / Technical Support Service for Italian Market  
**assistentzatecnica@stafer.com**

Area Assistenza Tecnica Estero / Technical Support Service  
**technicalassistance@stafer.com**



Adottare scelte consapevoli genera benessere a favore di tutti. Stafer racconta il processo di creazione di valore per tutti i suoi stakeholder nel **Report Integrato**.

Making conscious choices produces well-being for everyone. Stafer describes the process of creating value for all its stakeholders in the **Integrated Report**.

Download: **www.stafer.com**

STAFER S.p.A. opera con un Sistema di Gestione Qualità conforme alla UNI EN ISO 9001:2008 e con un Sistema di Gestione Ambientale conforme alla UNI EN ISO 14001:2004

STAFER S.p.A. operates with a Quality Management System in accordance with the UNI EN ISO 9001:2008 standard and an Environmental Management System in accordance with the UNI EN ISO 14001:2004 standard



Certificazioni e riconoscimenti attuali visibili su:

Current certifications and awards visible on

**www.stafer.com**



**STAFER** S.p.A.  
Via Malpighi 9  
48018 Faenza (RA) Italy  
Tel. +39.0546.624811  
Fax. +39.0546.623141  
venditeitalia@stafer.com  
exportdivision@stafer.com  
www.stafer.com

